

CONFORME ALL'ALLEGATO «K» DEL CODICE SPORTIVO INTERNAZIONALE ED ANNUARIO CSAI PER LE AUTO STORICHE PARTECIPANTI ALLE PROVE DI VELOCITA' E RALLIES INTERNAZIONALI, QUESTA FICHE DEVE ESSERE VISTATA DALLA C.S.A.I. (vedi art. 4.). ESSA RIMANE DI PROPRIETA' DELLA C.S.A.I.

TUTTI GLI ARTICOLI CITATI IN QUESTO DOCUMENTO FANNO PARTE DELL'ALLEGATO «K» DEL C.S.I. ED ANNUARIO C.S.A.I.

NOME E INDIRIZZO DEL POSSESSORE LEGALE (concorrente) DELLA VETTURA
SCUDERIA SUPERCAR BELLANCAUTO Piazza di Villa Carpegna 00165 ROMA

MARCA FERRARI MODELLO 250

TIPO GTO NUMERO

N. DEL MOTORE 3851 N. DEL TELAIO 3851

N. D'IMMATRICOLAZIONE MD 80576 ANNO DELLA COSTRUZIONE D'ORIGINE DELLA VETTURA 1962

2.1. MOTORE



MARCA FERRARI N. DI TIPO 458/62 Comp NUMERO DI CILINDRI 12

ALESAGGIO D'ORDINE 73 ALESAGGIO ATTUALE 73,15

CORSA D'ORIGINE 58,8 CORSA ATTUALE 58,8

CILINDRATA D'ORIGINE 2953 CILINDRATA ATTUALE 2965

1) IL BLOCCO CILINDRO E' QUELLO D'ORIGINE SI NO

2) LA TESTA E' QUELLA D'ORIGINE SI NO

SE NO, PRECISATE LE RAGIONI E LORO DATA DELLA SUA SOSTITUZIONE

TIPO DI MOTORE (2 tempi/4 tempi) 4 TEMPI

IL MOTORE SI TROVA NELL'UBICAZIONE STANDARD SI NO

IL MOTORE E' CONFORME ALLA SPECIFICAZIONE D'ORIGINE PER IL NUMERO DI TELAIO SI NO

11. PESI E DIMENSIONI

PESO DELLA VETTURA IN STATO DI MARCIA SENZA CARBURANTE 910 PESO DELLA VETTURA D'ORIGINE, SECONDO IL CATALOGO 880 PASSO 2400 mm

CARREGGIATA: ANTERIORE 1445 mm POSTERIORE 1414 mm

12. CURRICULUM

NELLA MISURA IN CUI SONO CONOSCIUTI, VOGLIATE INDICARE I PROPRIETARI DELLA VETTURA ED I PERIODI:

anno 1962 SCHLESSER - OREILLER

anno 1963 COLOMBO

anno 1964 PRINOTH

anno 1965 BELLANCAUTO

PROTAR
micro
modelli
PROVINI

VIA FUCINI 1 - CASALECCHIO DI RENO
CAP. 40033 BOLOGNA - ITALY
☎ 051 - 575492



ATTENZIONE. Prima di iniziare il montaggio munirsi di una limetta sottile, di un paio di forbicine e di un paio di pinzette a punta. Le parti cromate vanno accuratamente raschiate nei punti in cui dovranno essere incollate. Il collante deve essere: Xilolo o Benzolo o Mastice per plastica. I modelli sono eseguiti nei colori originali. Se volete ottenere un miglior risultato del modello, consigliamo di passare sulle parti colorate una mano (pennellata) di vernice trasparente per plastica. I colori saranno ravvivati e il modello sarà protetto dalla polvere. Potete mettere in evidenza viti e altre parti verniciandole con colori di Vs. gradimento. Le parti segnate con asterisco * vanno incollate. Fare molta attenzione di non incollare le parti non segnate. SEGUIRE ATTENTAMENTE LE FASI PROGRESSIVE DI MONTAGGIO INDICATE COL NUMERO 22.

CAUTION. Before you start assembling this kit you may need, a fine file, a small pair of scissors and a pair of tweezers, before cementing together chromium plated parts remove the plating on those sides to be cemented. Most plastic cements are suitable. - Many of the parts contained in this kit are presented in their original colours to help you make a more realistic model. After completion of the model it may be preserved by applying a coat of clear lacquer. To all plastic parts pick out screws etc. With colour of your choice. - Cement together those parts marked * Be careful not to glue the other parts.

FOLLOW CAREFULLY THE PROGRESSIVE NUMBERED ASSEMBLY STAGES 22.

ATTENTION. Avant de commencer le montage se munir d'une lime fine, d'une paire de petits ciseaux et d'une paire de pinces à pointe. Les parties chromées doivent être soigneusement râclées dans les points où elles devront être collées. Le collant doit être du Xylol ou du Mastic pour plastique. - Les maquettes sont produits avec les couleurs originales. Pour obtenir une Meilleure résultat de la maquette, nous vous conseillons de passer sur les parties colorées un coup de pinceau de vernis transparent. Les couleurs seront ravivés et le modèle serait protégé contre la poussière. Vous pouvez mettre en évidence les vis et les autres parties si vous les peignez avec les couleurs que vous préférez. - Les parties indiquées avec asterisque * doivent être collées. Il faut d'avoir beaucoup d'attention pour ne pas coller les parties pas indiquées.

SE TENIR SOIGNEUSEMENT AUX PHASES PROGRESSIVES DE L'INSTALLATION, INDIQUEES AVEC LE NUMERO 22.

ACHTUNG. Bevor man mit der Montage beginnt verschaffe man sich eine Feile, eine kleine Schere und eine spitze Zange. Bei den verchromten Teilen muss man an den Stellen, die aneinandergeliebt werden, den Chrom abschmirgeln. Als Klebstoff verwende man Xylol bzw. Benzol oder Kitt fuer Kunststoff. - Die Modelle haben die Originalfarben. Damit das Modell besser aussieht, raten wir Ihnen, die farbigen Teile mit einem durchsichtigen Lack fuer Plastik zu lackieren. Die Farben bekommen dadurch grossere Leuchtkraft und das Modell verstaubt nicht so schnell. - Die mit * gekennzeichneten Stellen muessen zusammengeklebt werden. Achtung: Nur an den mit * gekennzeichneten Stellen zusammenkleben.

BEFOLGEN SIE AUFMERKSAM DIE NACHEINANDERE FOLGENDEN PHASEN DES ZUSAMMENBAUS, DIE ZAHL ZEIGT 22.

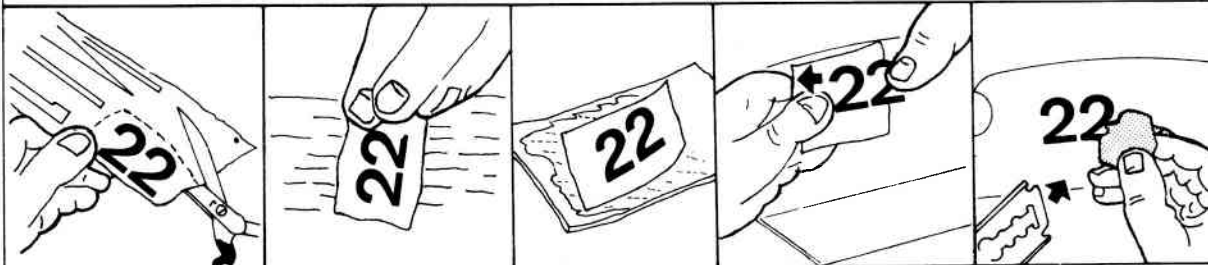

ATTENZIONE ACQUA E SAPONE

ATTENTION EAU ET SAVON

CAUTION WATER AND SOAP

ACHTUNG WASSER UND SEIFE

1) Ritagliare la decalco. - 2) Immergere la decalco nell'acqua per circa 5 secondi. - 3) Appoggiarla su un cartoncino per circa 15 secondi. - 4) Posizionare la decalco nella parte indicata, premere e fare scivolare la carta di protezione. - 5) Asciugare la decalco facendo pressione su di essa con un pezzetto di stoffa. - 6) Togliere le pieghe facendo pressione con la punta delle dita. - 7) Per le grosse pieghe, praticare un taglio nel mezzo e premere nuovamente.

1) Cut out the transfer. - 2) Dip the transfer into the water for about 5 seconds. - 3) Lay it on a thin pasteboard for about 15 seconds. - 4) Put the transfer on the shown position, press and slip the protection paper. - 5) Dry up the transfer by pressing on it with a piece of cloth. - 6) Remove the pleats by pressing with fingertips. - 7) In case of large pleats, cut in the middle and press again.

1) Découper la décalcomanie. - 2) Plonger-la dans l'eau pendant à peu près 5 secondes. - 3) Appuyer-la sur un carton léger pendant à peu près 15 secondes. - 4) Mettre la décalcomanie dans la position indiquée, presser et glisser le papier de protection. - 5) Essuyer la décalcomanie en pressant sur elle avec un petit morceau de tissu. - 6) Enlever les plis en pressant avec la pointe des doigts. - 7) En cas de grandes plis, couper au milieu et presser de nouveau.

1) Das Abziehbild ausschneiden. - 2) Dasselbe fuer ca. 5 Sekunden in Wasser eintauchen. - 3) Das Abzugbild fuer ca. 15 Sekunden an ein Stueck duenne Pappe lehnen. - 4) Das Abzugbild in die angegebene Stellung bringen, druecken und das Schutzpapier abgleiten lassen. - 5) Das Abzugbild, durch Druckausuebung auf dasselbe, mit einen Stueckchen Stoff abtrocknen. - 6) Die Falten mittels Fingerspitzendruck glaetten. - 7) Im Falle des Vorhandenseins von grossen Falten einen Schnitt in der Mitte vornehmen und von Neuem druecken.

In caso di reclamo spedire questo modulo compilato allegando francobolli per un valore corrispondente all'affrancatura di tre lettere.

In case of complaint fill and send us this form together with a number of international reply coupons equivalent to the postage of three letters.

En cas de réclamation remplissez et envoyez cet imprimé en joignant des coupons-réponse internationaux pour une valeur égale à l'affranchissement de trois lettres.

Im Reklamationsfall ist dieses Formular ausgefüllt mit beiliegendem internationalem Postabschnitt mit entsprechendem Betrag mit Frankatur fuer 3 Briefe zuzustellen.

INDIRIZZO _____
ADDRESS _____
ADRESSE _____
ADRESSE _____

PEZZI RICHIESTI N. _____
NOS OF PARTS FAULTY _____
PIECES INCRIMINEES N. _____
NR. DER ANGEFRAGTE TEILE _____

MODEL N. _____

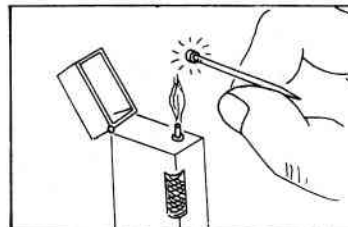

PROTAR Micromodelli - VIA FUCINI, 1 - 40033 CASALECCHIO DI RENO (BOLOGNA) ITALY

1

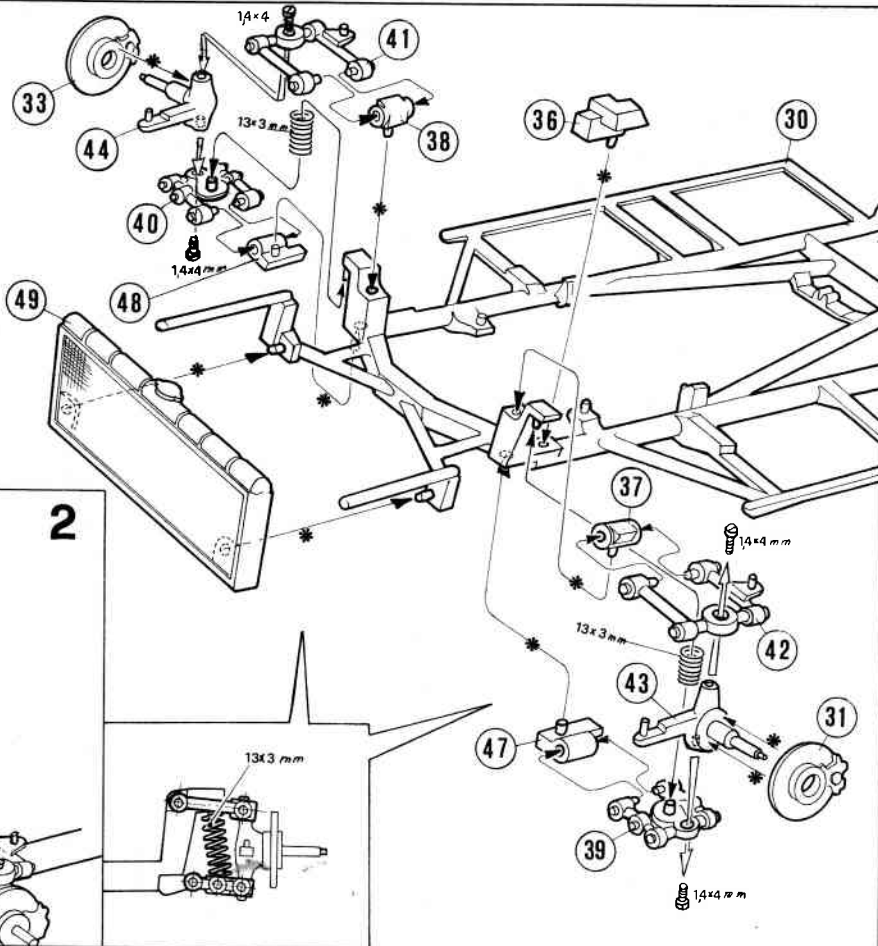

2

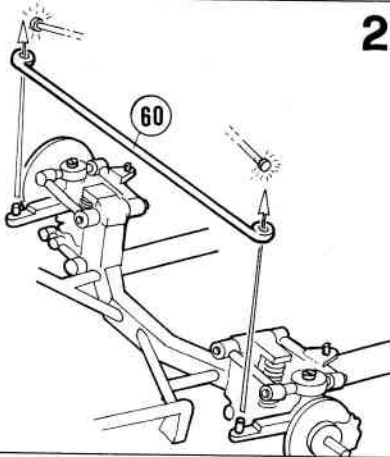

3

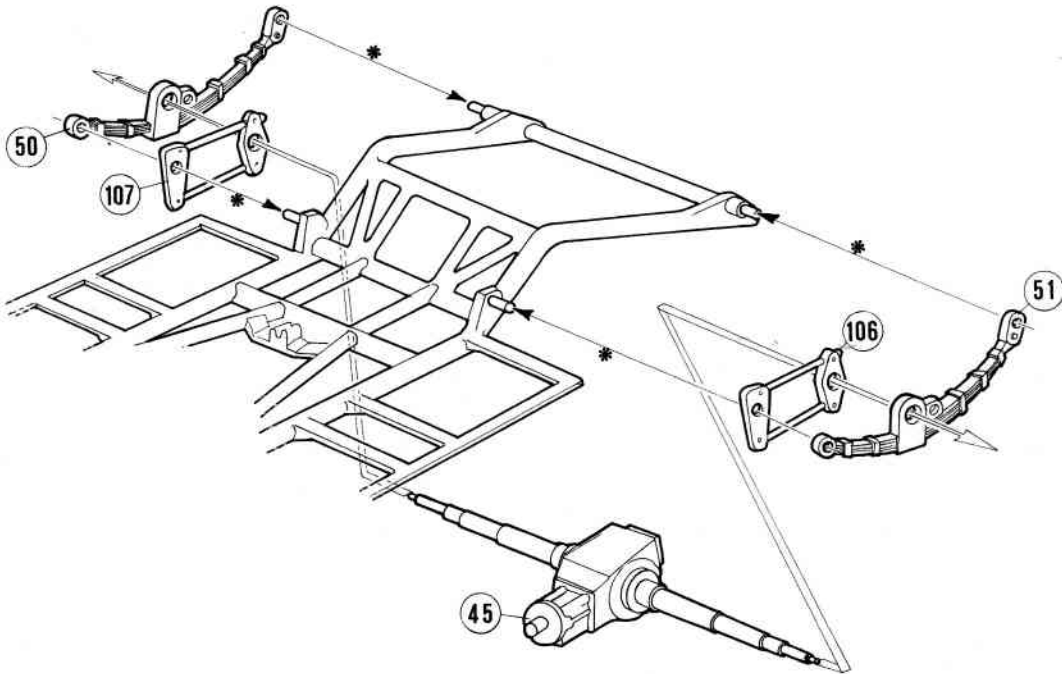

4

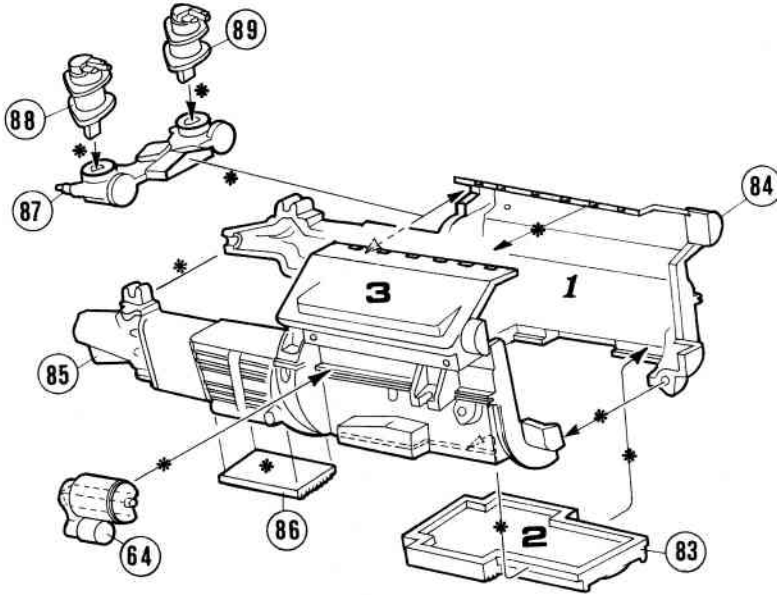

5

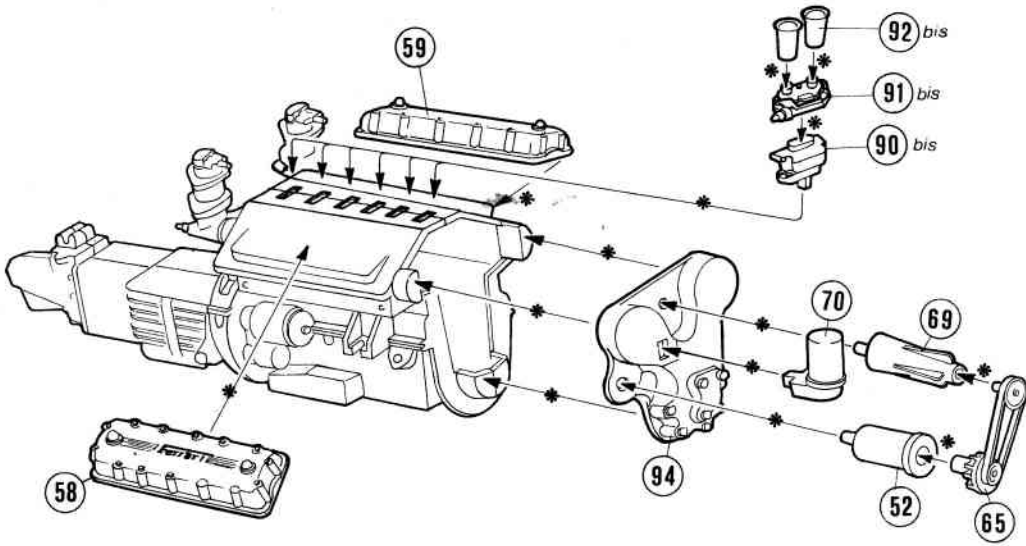

6

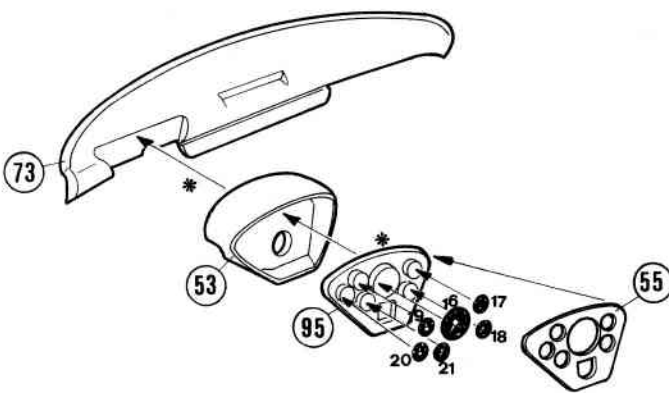

7



FORMARE DESTRO E SINISTRO
 ASSEMBLY ON RIGHT AND LEFT SIDE
 FORMER LES COTES DROITE ET GAUCHE
 RECHTS UND LINKS MONTIEREN

8

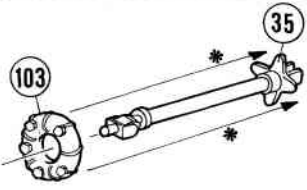

9

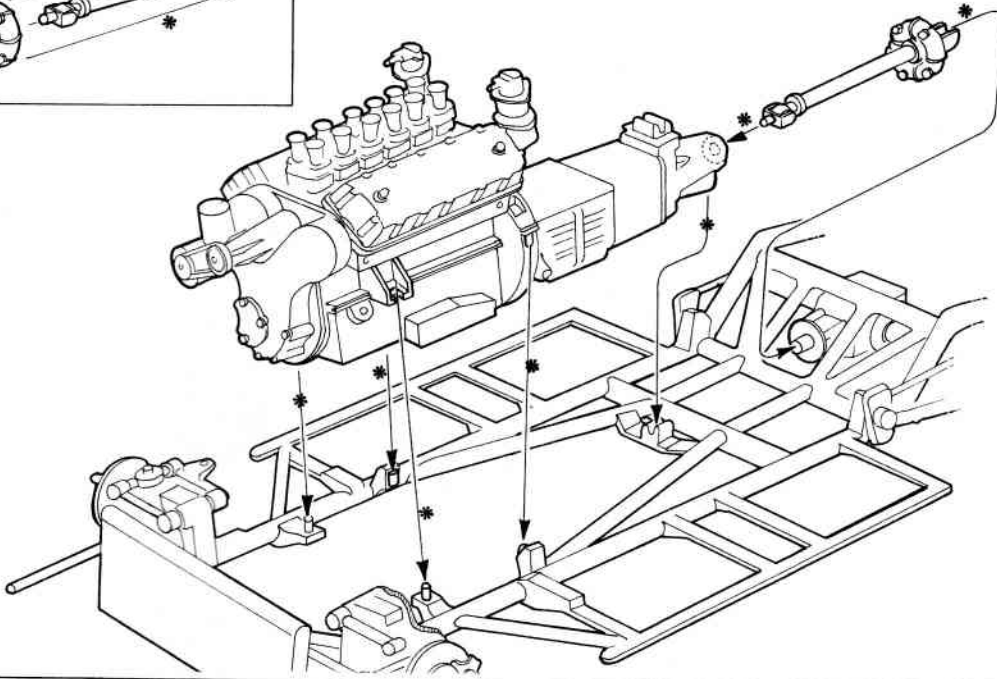

10

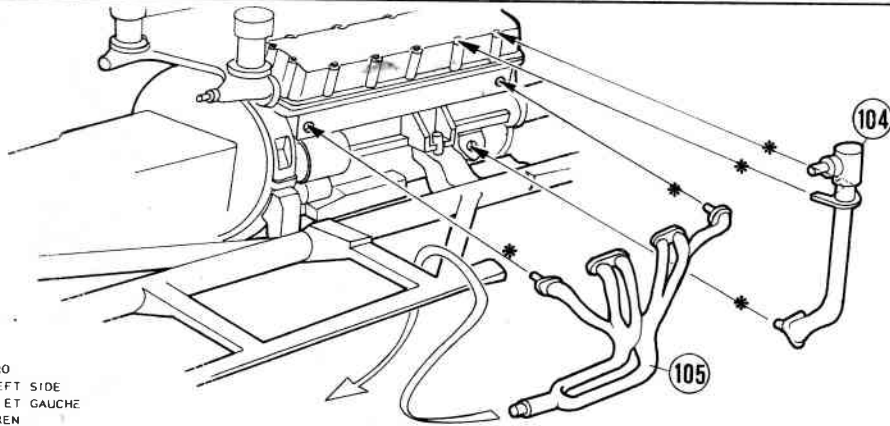

FORMARE DESTRO E SINISTRO
 ASSEMBLY ON RIGHT AND LEFT SIDE
 FORMER LES COTES DROITE ET GAUCHE
 RECHTS UND LINKS MONTIEREN

11

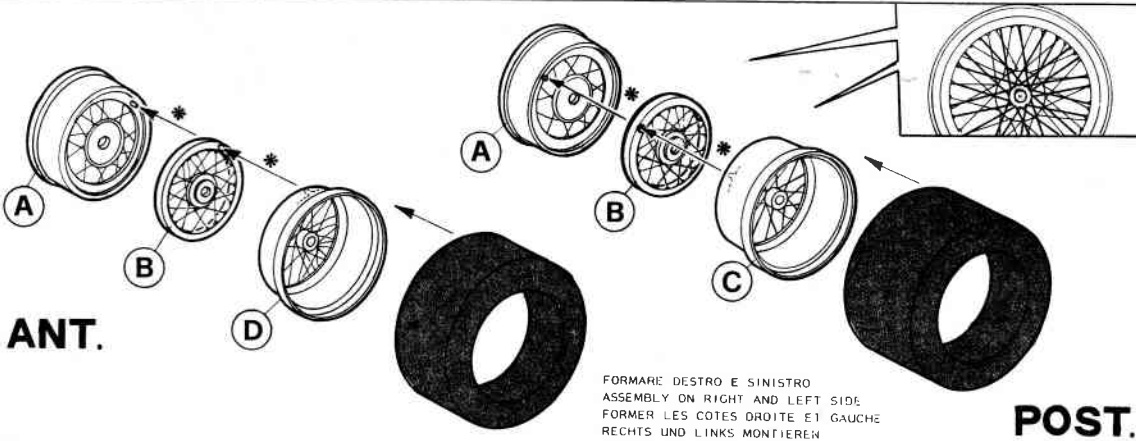

ANT.

FORMARE DESTRO E SINISTRO
 ASSEMBLY ON RIGHT AND LEFT SIDE
 FORMER LES COTES DROITE ET GAUCHE
 RECHTS UND LINKS MONTIEREN

POST.

12

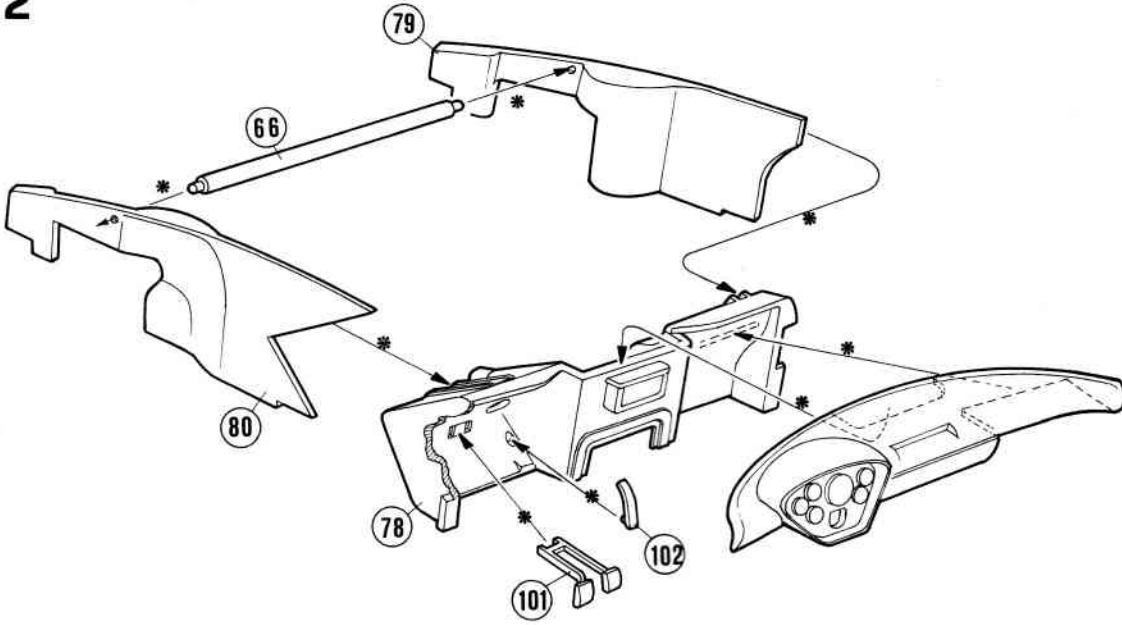

13

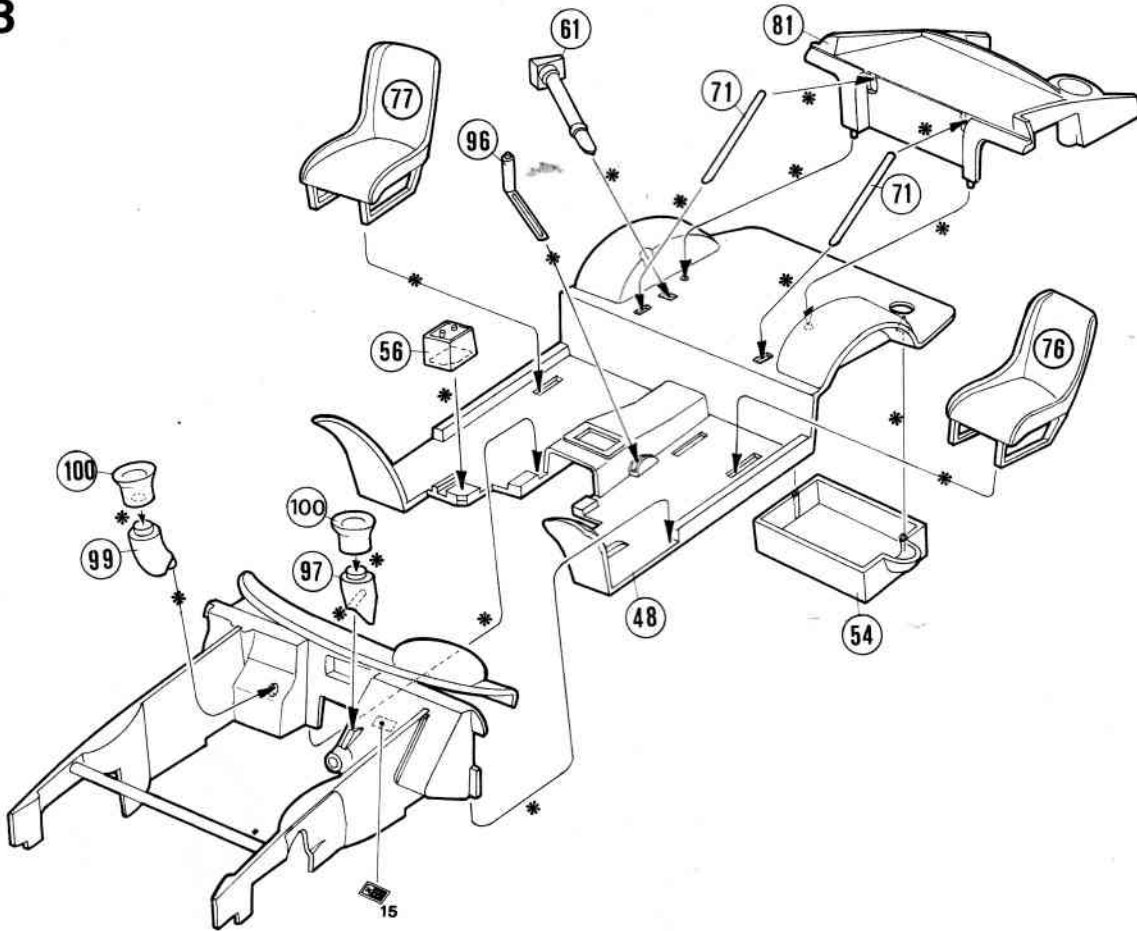

14

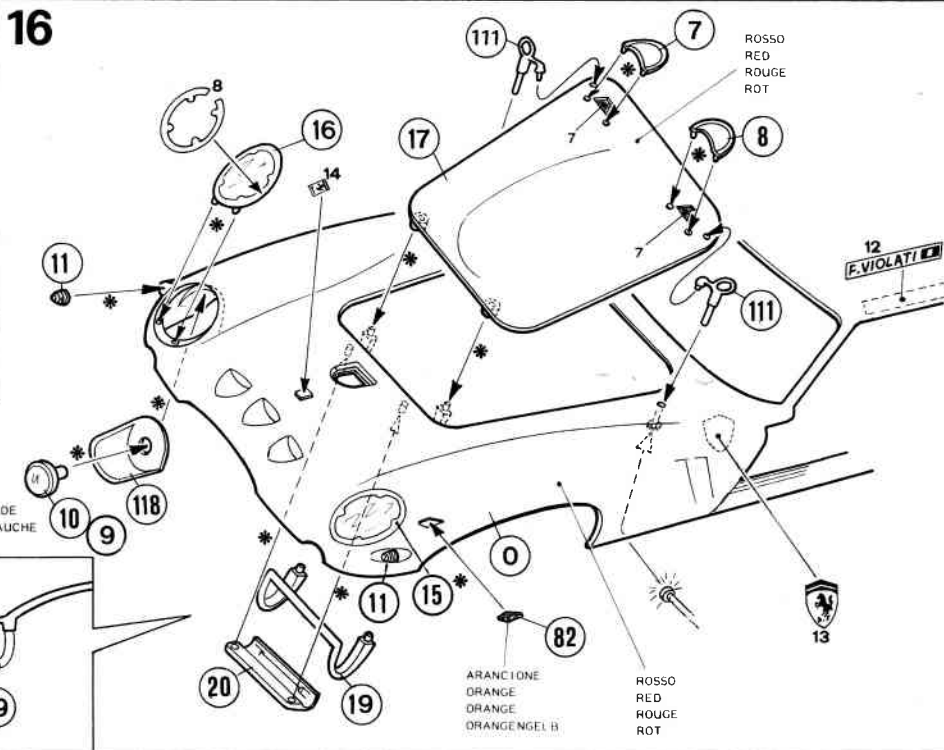
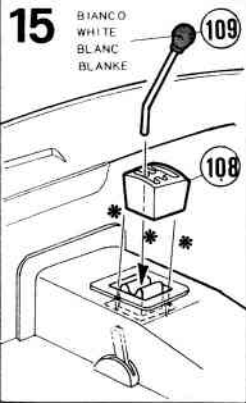
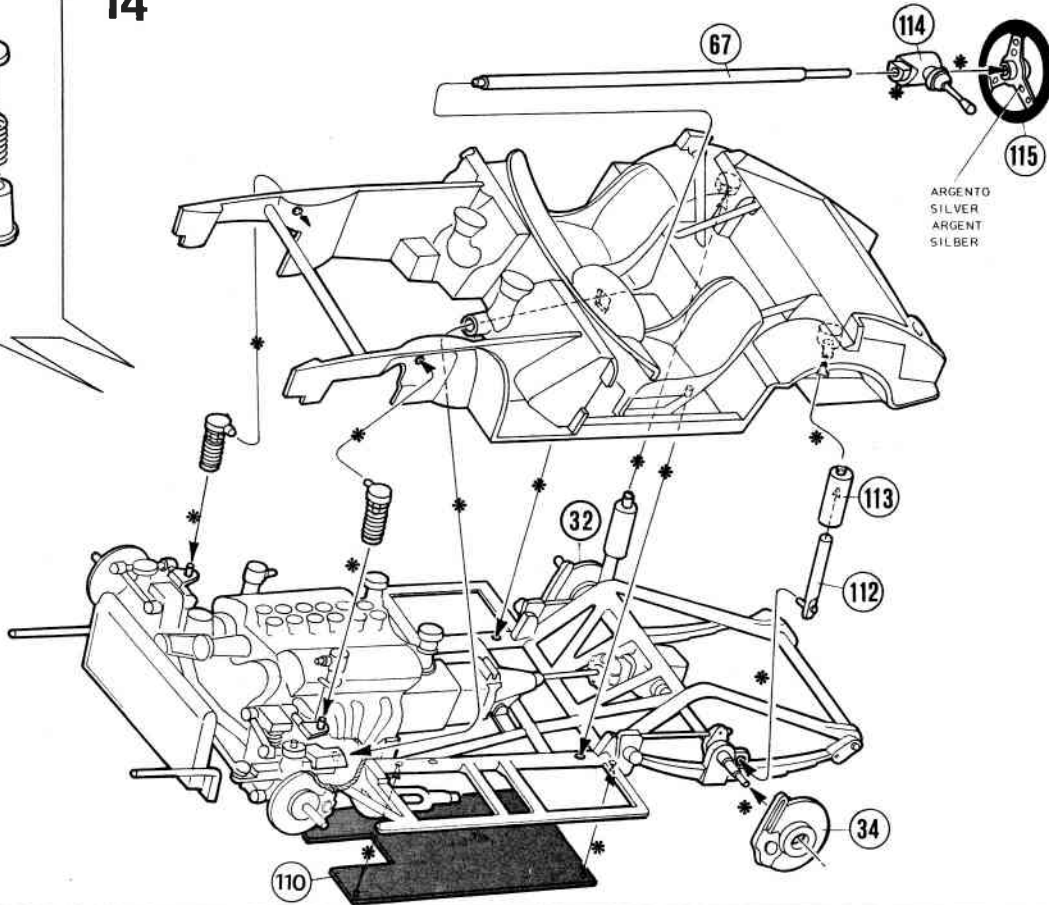
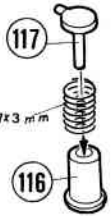

FORMARE DESTRO E SINISTRO
 ASSEMBLY ON RIGHT AND LEFT SIDE
 FORMER LES CÔTÉS DROITE ET GAUCHE
 RECHTS UND LINKS MONTIEREN

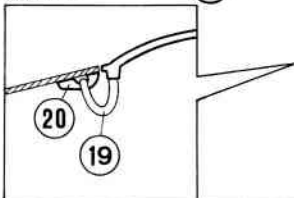

Correzione: i pezzi n° 25 e n° 26 vanno montati a macchina finita
 Correction: parts Nos. 25 and 26 have to be fitted when the car is fully assembled
 Correction: les pieces n° 25 n° 26 vont montées à la voiture finie
 Berichtigung: die Teile Nr. 25 und Nr. 26 müssen nach Wagenfertigung montiert werden

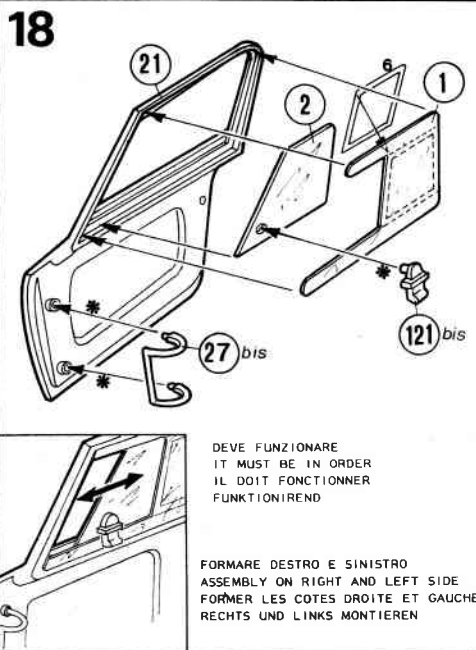
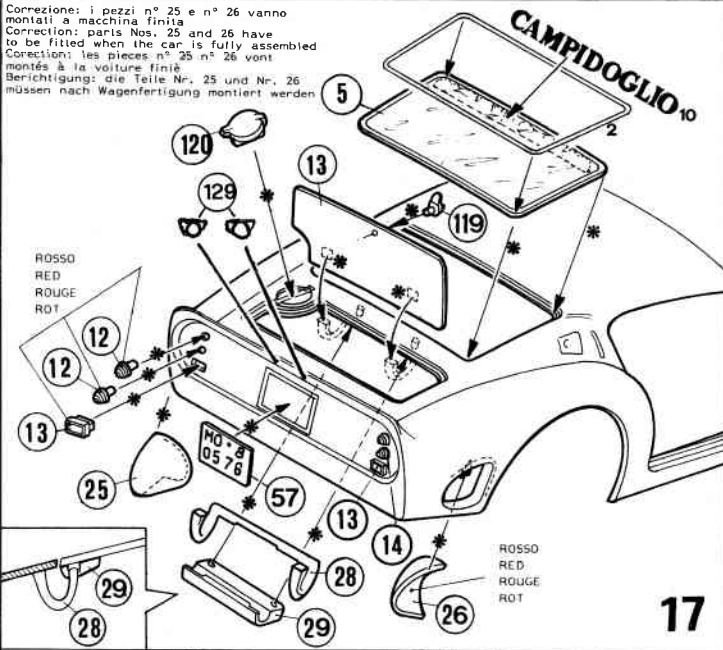

DEVE FUNZIONARE
 IT MUST BE IN ORDER
 IL DOIT FONCTIONNER
 FUNKTIONIEREND

FORMARE DESTRO E SINISTRO
 ASSEMBLY ON RIGHT AND LEFT SIDE
 FORMER LES COTES DROITE ET GAUCHE
 RECHTS UND LINKS MONTIEREN

