

## フェラーリP-4

Victorieuse sur de nombreux circuits internationaux: 24 heures du Mans, Hockenheim, Sebring, 1.000kms de Monza, 24 heures de Daytona, la FERRARI prototype 330 P4 s'adjuge un sérieux palmarès avec pour principaux pilotes L.Scarfiotti, P.Rodriguez, N.Vaccarella, M.Parkes, C.Amon et bien d'autres encore.....

NBRE DE PIECES 132

### DIMENSIONS

Longueur 175mm. Largeur 77mm. Hauteur 42mm.

家庭用品品質表示法による接着剤品質表示  
取扱い上の注意

- 1 幼児の手の届かないところに保存し、いたずらをしない様注意して下さい。
  - 2 火気に注意し換気をよくして下さい。
  - 3 故意に吸わない様注意して下さい。
- 表示者 SZ 3000 SZ 3006 SZ 5013

部品を取り出した空袋は、幼児が被ったりしない様に破りすて下さい。

### <塗装とデカール> Decals and Painting

#### 1. デカールについて

組み上げてからでは、デカールがはれない事がありますので、デカールの指示があったらそのつと貼ってください。

#### 2. 塗装について

マークは塗装指示マークです。グレーに塗りつぶされた所が塗装面です。部品の塗装はランナーのうちか、組み立てる前にしておいたほうがよい。

### ※このキットに使用する塗料

- 黒鉄色 Metal Black
- レッド Red
- シルバー Silver
- ブラック Black
- モンザレッド Red Madder
- ツヤ消ブラック Flat Black
- ツヤ消ホワイト Flat White
- クリヤーレッド Clear Red

1. Decals Place decals one by one in the correct positions at the stages indicated.
2. Painting  denotes painting required. Painting should, if possible, be made before assembly. Paint colours required coloured sections should be painted. Preferably paint parts before assembly. Colours required:



ユニオンモデル株式会社

東京都足立区梅島3-26-8 〒121 TEL.03(887)6526

UNION MODEL CO.,LTD

No.26-8 3-CHOME UMEJIMA ADACHI-KU  
TOKYO JAPAN

★工作にあたって次の工具を用意して下さい。●Prepare the tools necessary for assembling

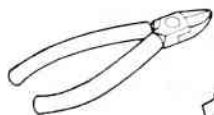

ニッパー  
Nippers



カッターナイフ  
Catter



瞬間接着剤  
Bond



ピンセット  
Tweezers



接着剤  
Bond



ピンバイス  
(0.5 2/3まで各種)  
Pin vice

# 組立の注意

## Attention

— 組み立てる前にこの説明書を1ページから最後まで良く目を通して下さい。 —  
Read the instructions and drawings given here thoroughly before setting to your work.

- 部品は部品図をよく見て必要なものから順にカッターやニッパーでていねいに切ってください。
- 部品は組み立てる前に仮組みして接着面をたしかめ、また部品の合いを必要に応じて修正して下さい。
- Temporarily make up the parts before assembly, to confirm the gluing surfaces and to check and correct each part for good fitness.
- Carefully separate the parts in an order in which the part is required with a nipper or cutter, by referring to PARTS LIST.

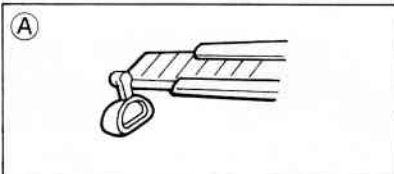

- 部品の余分なバリなどはていねいに削ってヤスリ等で仕上げてください。
- Remove the surplus and burr carefully and finish cut parts with a file.

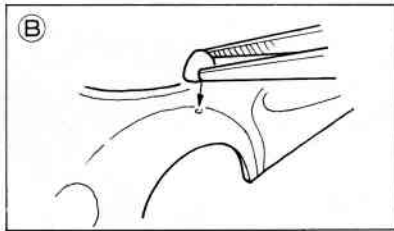

- 小さな部品などはピンセットを使うとよいでしょう。
- Use tweezers in handling small parts.

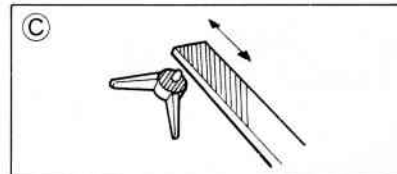

- メッキ部品の接着面はカッター、ヤスリ等でメッキをはがしてから接着して下さい。
- Before cementing, scrape off metal plating from surfaces to be joined with a cutter or file.

## 部品図 Parts Lists

ボデー 65 58

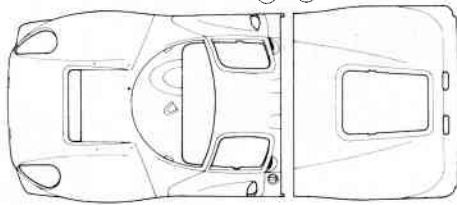

シャーシ

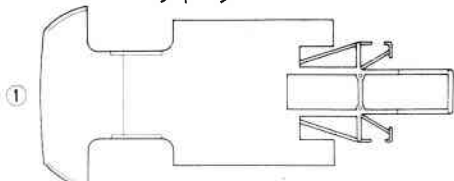

スプリング  9mm × 4

### B 部品

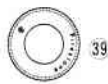
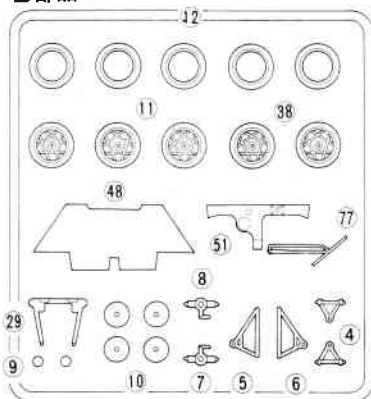

タイヤ

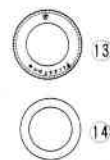

### A 部品

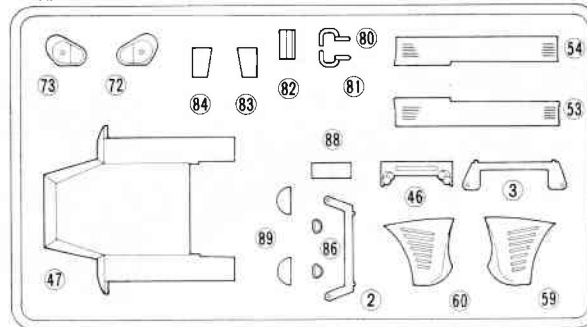

### C 部品

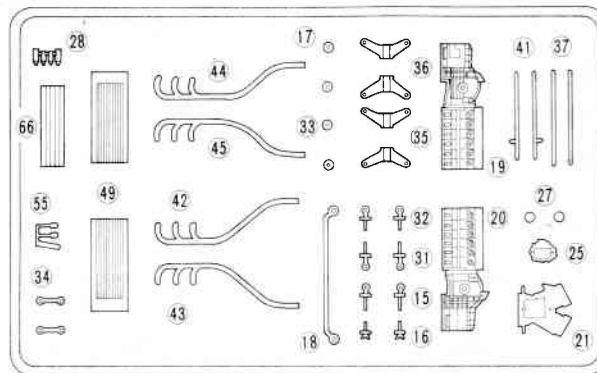

### E 部品



### F 部品

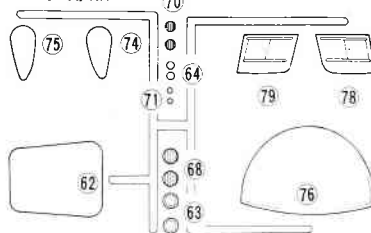

### D 部品

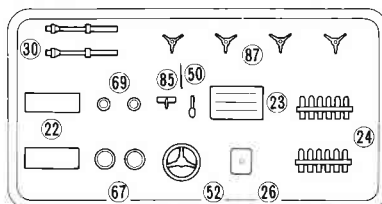

### アフターサービスについて

部品をこわしたり、なくしてしまった方には実費にておわけします。請求書に、印をつけて代金分の切手を同封の上、サービス課までお申し込み下さい。(送料は含まれていません。)

● あなたの住所、氏名、郵便番号、電話番号を正しく解り易くお書き下さい。

### 1/24 フェラーリ P4 価格表

A 部品	¥ 300	D 部品	¥ 240
B 部品	¥ 300	E 部品	¥ 240
C 部品	¥ 300	F 部品	¥ 150
ボデー	¥ 350		
タイヤ前・後	¥ 200		
シャーシ	¥ 240		
デカールとスプリング	¥ 150		

住所、

氏名

# 1 ホイールの組み立て WHEEL ASSEMBLY

《リアホイール》

★同じものを2組作ります。  
Make 2 sets.

大きい

《フロントホイール》

★同じものを3組作ります。  
Make 3 sets.

小さい

COLOR

ホイール (部品 ① ② ③) はランナーから切り取る前に塗装しておくとい良いでしょう。

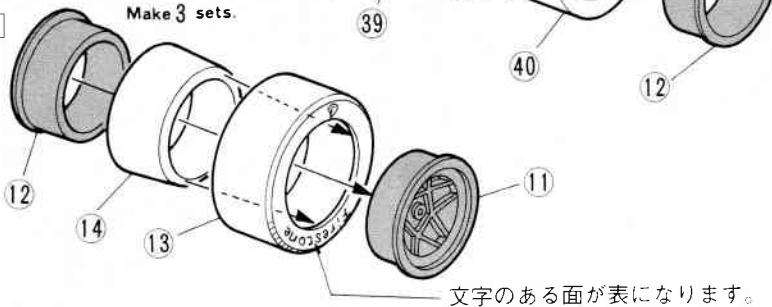

文字のある面が表になります。

# 2 フロントサスペンションの組み立て(1) FRONT SUSPENSION ASSEMBLY

★部品は図を良く見て左右をまちがえないで下さい。

フロントホイール (幅の小さい方)

COLOR

シルバー Silver

(ディスクのヨゴレや放熱穴を細筆で描き込むと、いっそう引き立ちます。)

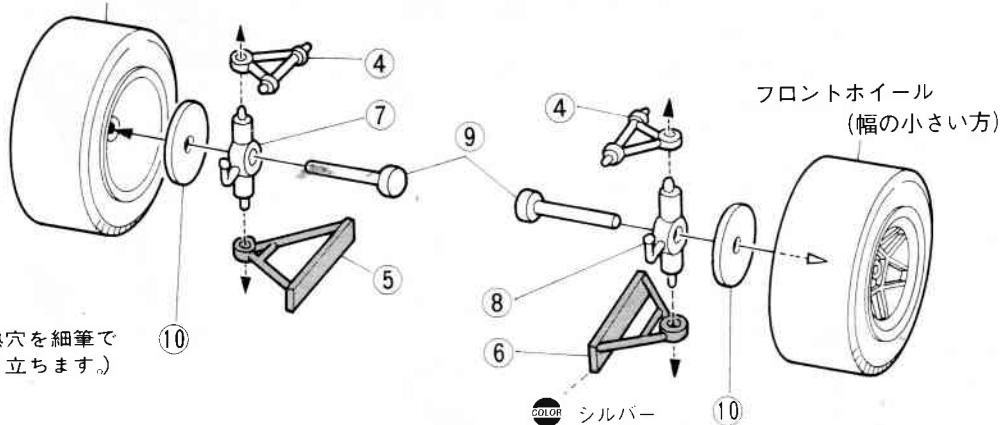

フロントホイール (幅の小さい方)

COLOR シルバー

# 3 フロントサスペンションの組み立て(2)

COLOR 部品 ② ③ をシルバーで塗装します。

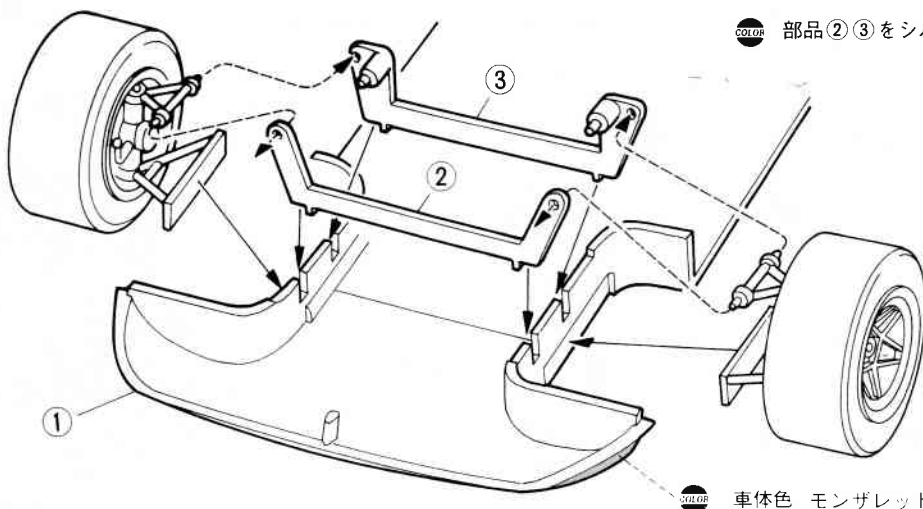

COLOR 車体色 モンザレッド

## 4 フロントダンパーの組み立て FRONT DUMPER ASSEMBLY

★フロントダンパーを2組作ります。

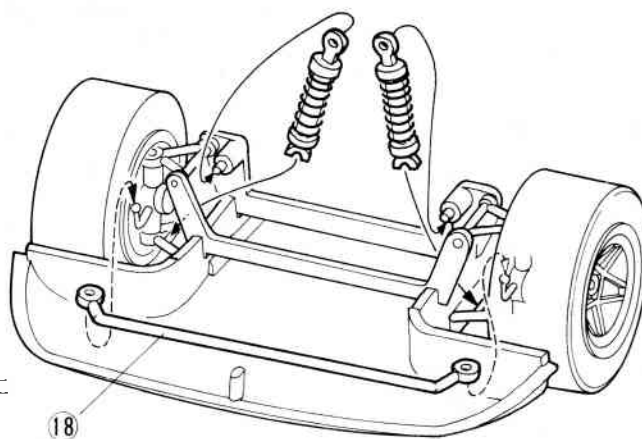
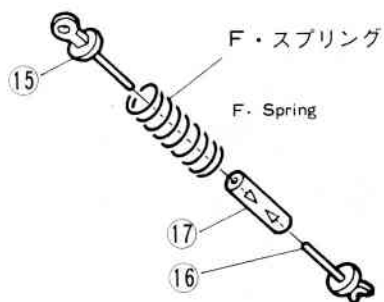

★部品18はピンセット等を使って下図のようにはめ込みます。

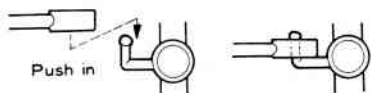

## 5 エンジンの組み立て ENGINE ASSEMBLY

部品22の取り付け図

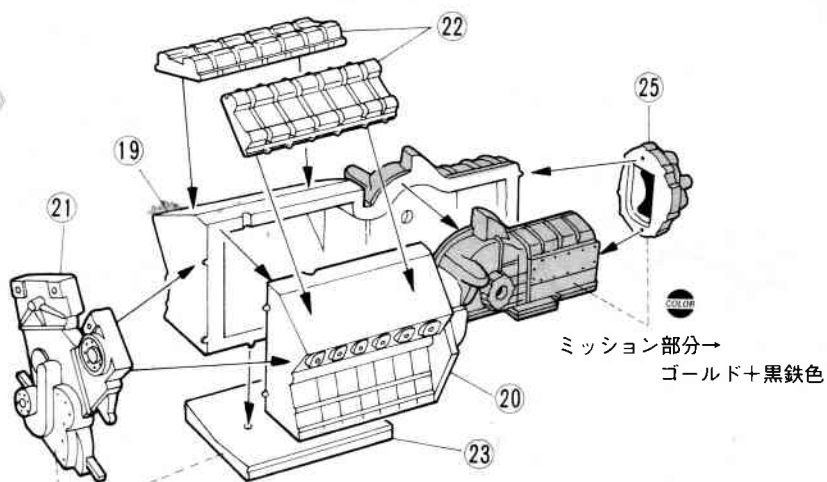
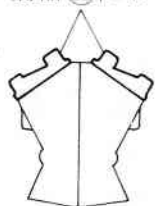

エンジン本体色→シルバー+黒鉄色

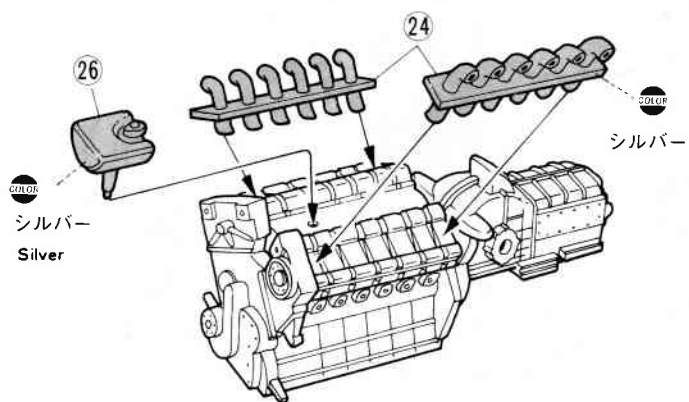

### ステップ Up

別にお買い求めください  
つり糸8号  
Fishing line

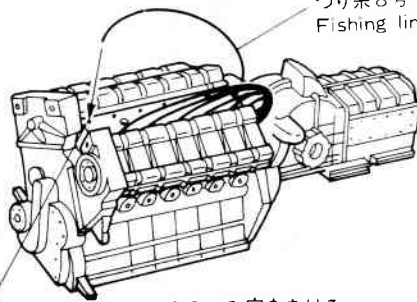

ピンバイスφ0.5mmで穴をあける。  
Make a hole with a φ0.5 mm pin vice.

## 6 エンジン、ボディ下部の取り付け LOWER BODY FITTING

● 部品(53)(54)を車体色→モンザレッド  
部品(56)(57)→シルバー

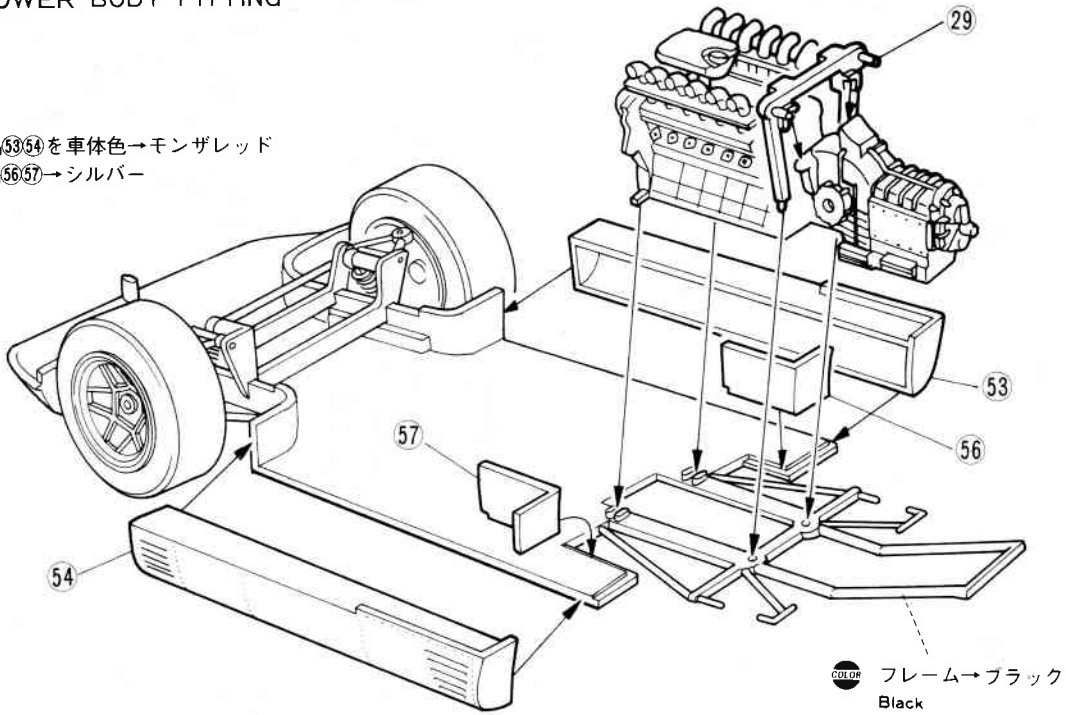

## 7 コクピットの組み立て COCKPIT ASSEMBLY

● 組み立てる前に部品(47)(55)をシルバー  
で塗装して下さい。

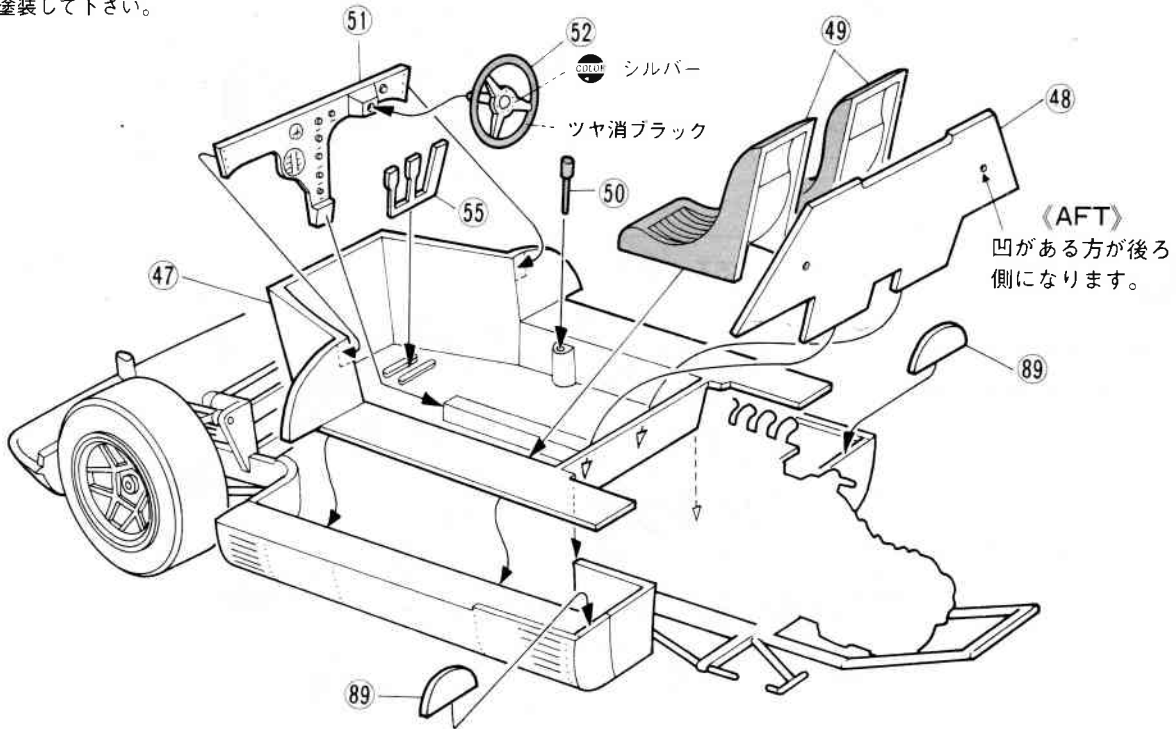

## 8 リアサスペンションの組み立て REAR SUSPENSION ASSEMBLY

(1) リアダンパーを2組作ります。

R・Spring  
R・スプリング

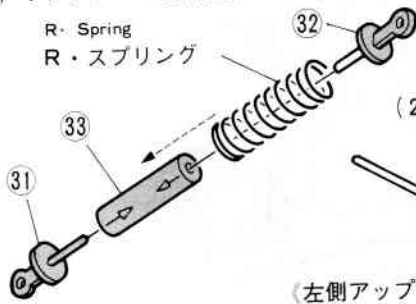

部品 31/32/33 → シルバー

《右側アップライト》

(接着しません)  
Do not cement.

(2) 左右のアップライトを作ります。

《左側アップライト》

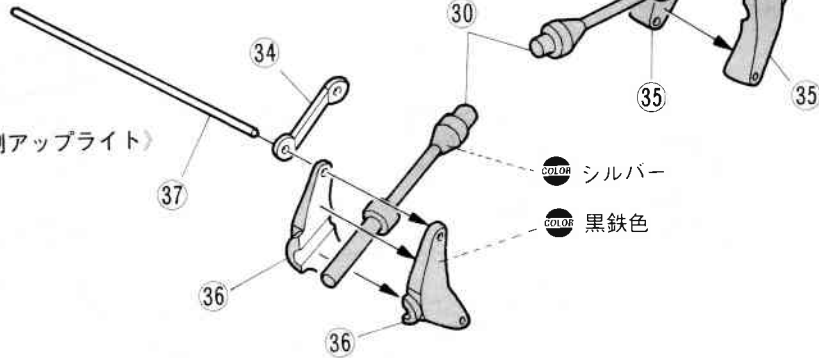

★リアダンパーを先に取り付けてから  
アップライトを接着して下さい。

Fix Rear Dumper Before Assembling.

リアダンパー

リアダンパー

右側アップライト

左側アップライト

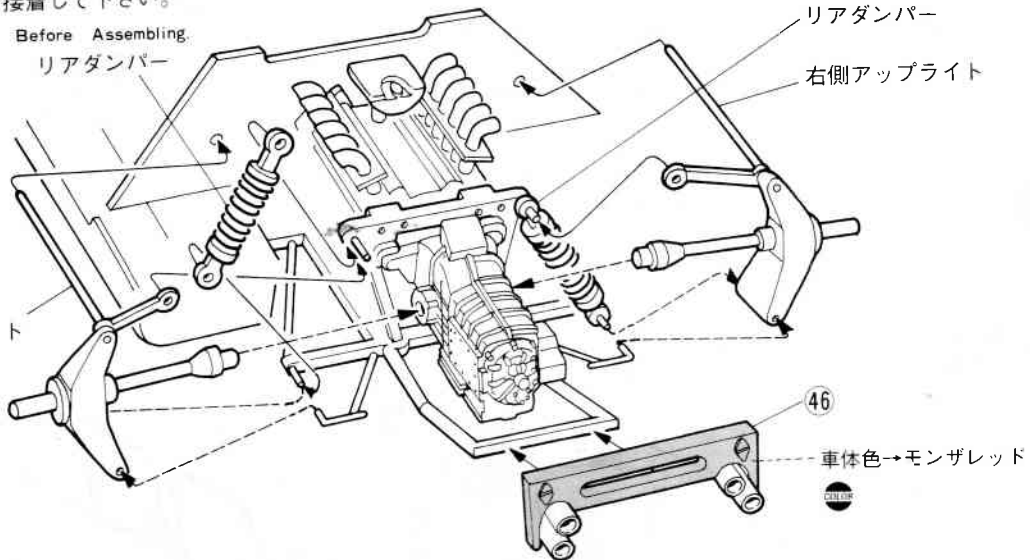

車体色 → モンザレッド

## 9 マフラーの取り付け EXHAUST PIPE FITTING

★先に④⑤を接着します。

Fix ④ ⑤ Before Assembling.

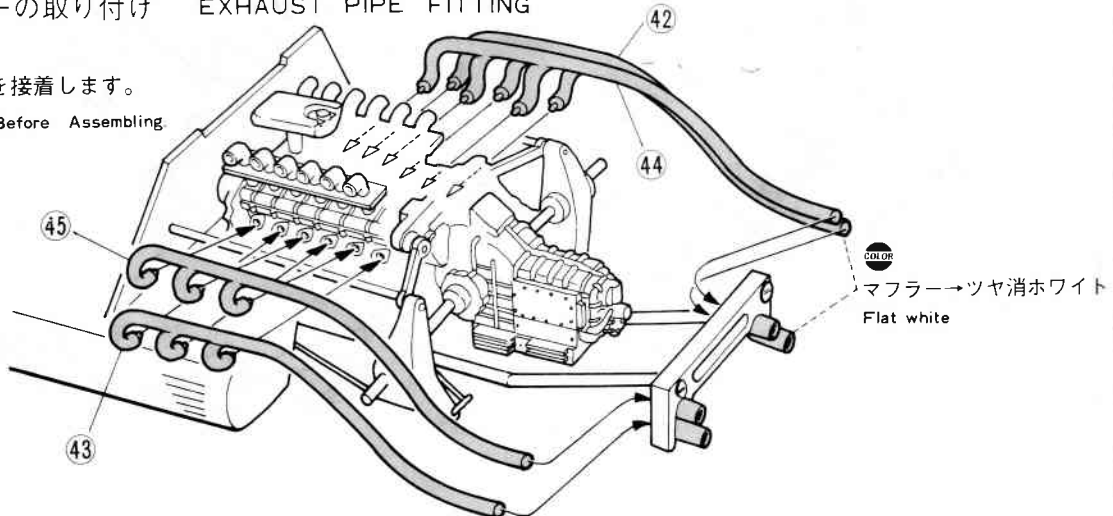

マフラー → ツヤ消ホワイト  
Flat white

# 10 リアホイールの取り付け REAR WHEEL FITTING

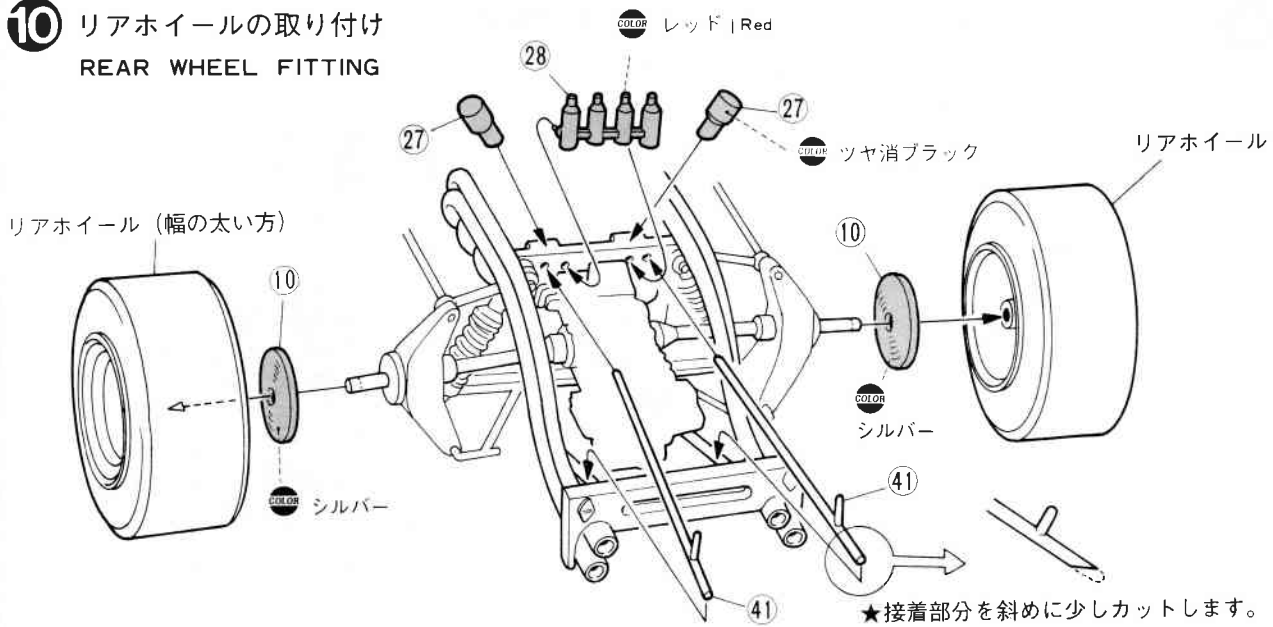

# 11 ボディの組み立て BODY ASSEMBLY

窓ガラスの接着の方法  
内側から細筆を使って液状の接着剤  
又はラッカーシンナー(プラモデル用  
では無い)を接着面に少しずつ流し  
込む要領で接着します。



窓を良く押さえて。

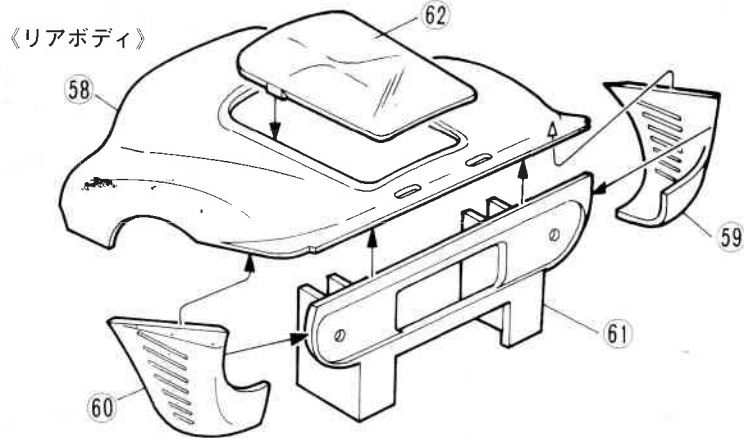

★ヘッドライトを2組作ります。

《フロントボディ》

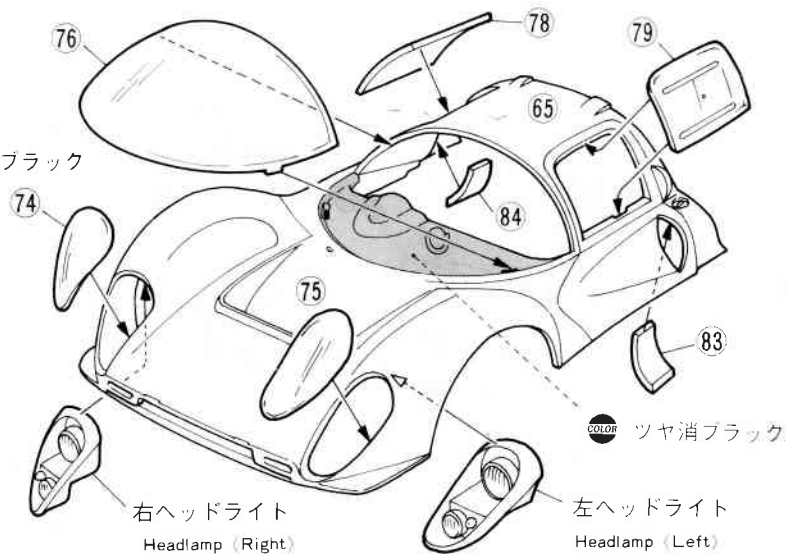
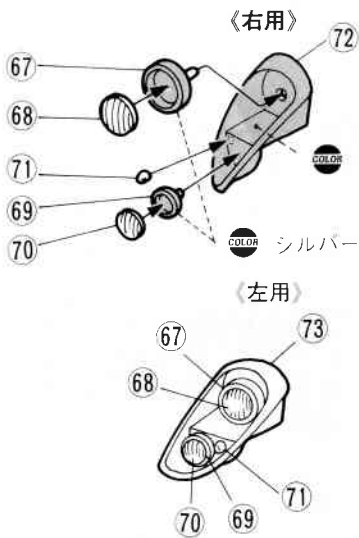



## 12 ヒンジの取り付け HINGE FITTING

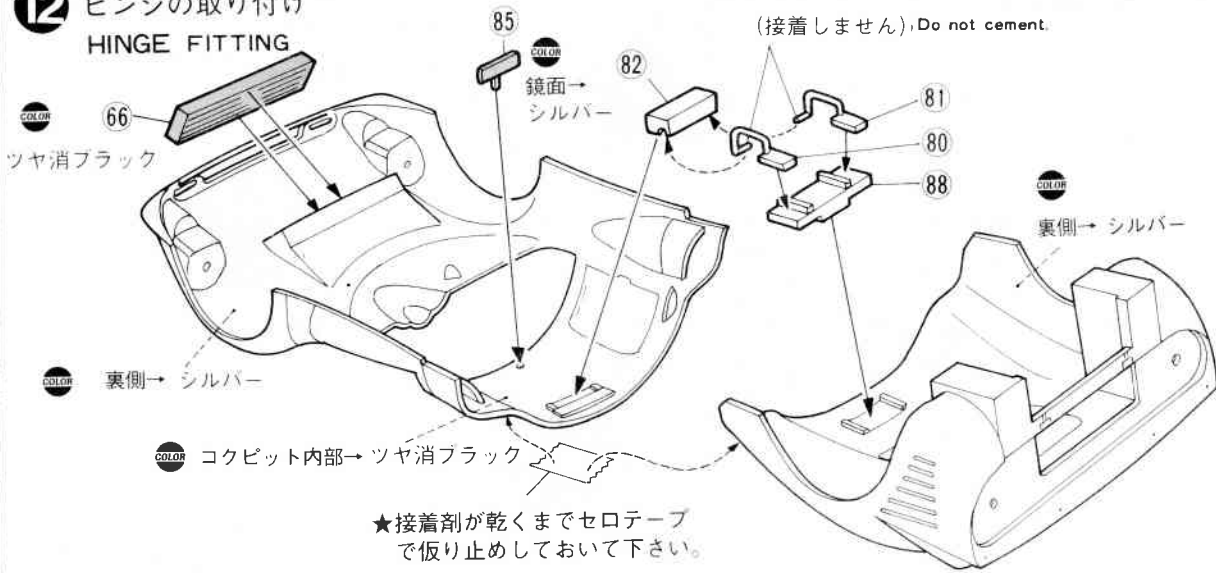

## 13 完成 FINAL WORKS

★フロントボディをシャーシに接着します。

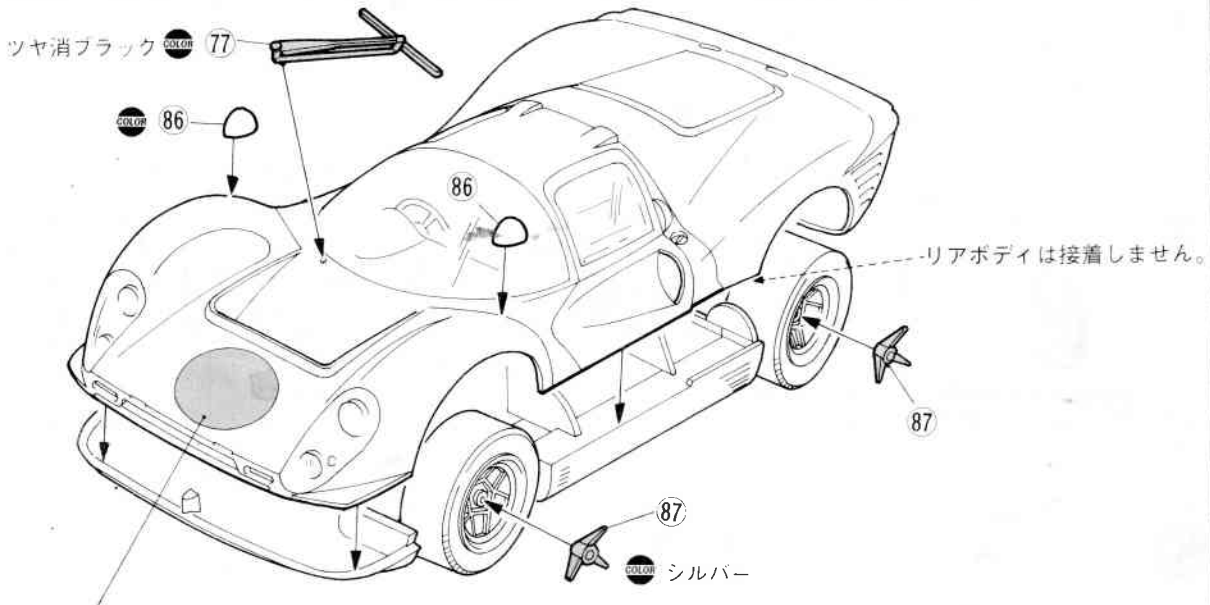

▼デカールはパッケージ (箱写真) を参考にして貼って下さい。 For Decal refer to picture on the outer box.

★テールランプを取り付けます。  
Taillamp Fitting

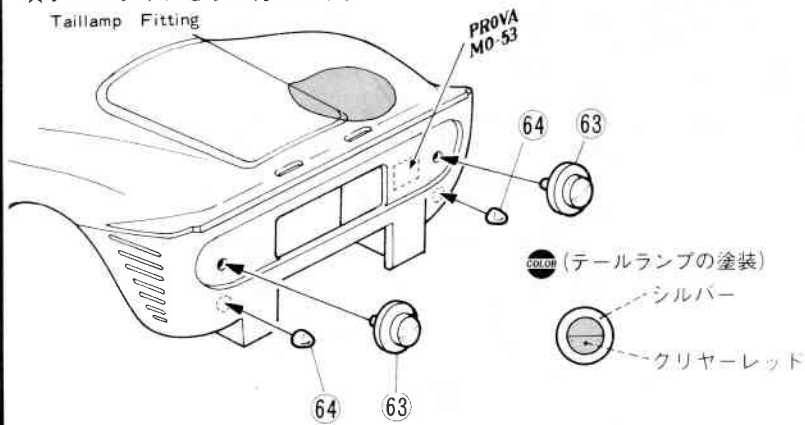

フロントホイール (スペアタイヤ)  
Spare Tire

