

1/24 SCALE  
HISTORIC  
RACING CAR

2

# FERRARI 330 P4 BERLINETTA



1966年、ルマンではフォードの圧倒的な勝利で幕を閉じた。常にトップの座を占めていたフェラーリは、翌年その屈辱をはらすためP4の他にP3/4、365P2を送り出し、対するフォードはマークIV、マークII B、そしてミラージュを用意してきた。レース前半、3台のマークIVがトップクラスを占め、フォードは断然有利だった。もともとP4は、マークIVに比べ重量では200kg軽い反面、パワーが約50HP及ばず性能としてはマークIVの方で上まわっていた。ところがレース後半に入り、一部のマークIVとマークII Bはクラッシュ。最後にはガーニー/フォイト組のマークIVとそれを追うパークス/スカルフィオッティ組の5周おくれのP4との戦いとなり、猛烈な追い上げを見せた。しかしゴールまでにP4は1周しか取りもどせず、トップの座をのがしたが、2位とはいえ、パークス・スカルフィオッティ組のゼッケン21のP4はフェラーリにとっては大健闘だったといえよう。

Le Mans car race 1966 ended in a sweeping victory for Ford. Ferrari, which had always been standing first, dispatched P 3/4 and 365 P2 besides P4 and rival Ford prepared Mark IV, Mark II B, and Mirage. In the first half of the race, three Mark IV's were at the top of the racing cars. Ford having absolutely the upper hand. While P4 originally was lighter in weight by 200 kg than Mark IV, the power is inferior to Mark IV's one by about 50 HP and Mark IV exceeded P4 in performance. But in the latter half of the race a Mark IV and a Mark II B crushed. Finally, the competition was going on between Mark IV of Gurney/Foyt team and P4, which was later by five rounds, of Parkes/Scarfiotti team, and P4 came roaring up behind Mark IV. But P4 recovered only one round by the time it reached the goal, thus losing a good chance for victory. Though P4, which was wearing No. 21 of Parkes/Scarfiotti team, finished second in the race, put up a very good fight for Ferrari.

Das Rennen von Le Mans 1966 endete mit einem überlegenen Sieg für Ford. Ferrari, bis dahin immer erster, brachte neben dem P4 den P 3/4 und den 365 P2 ins Rennen, und Rivale Ford trat mit Mark IV, Mark II B und Mirage an. In der ersten Hälfte des Rennens hatte Ford absolut die Oberhand-drei Mark IV lagen an der Spitze. Während der P4 ursprünglich um 200 kg leichter war als Mark IV, hat er etwa 50 PS weniger als Mark IV, und Mark IV zeigte eine bessere Leistung als der P4. Doch in der zweiten Hälfte des Rennens brachen ein Mark IV und ein Mark II B zusammen. Schließlich ging der Kampf weiter zwischen dem Mark IV des Gurney/Foyt-Teams und dem P4 des Parkes/Scarfiotti-Teams. Der P4 setzte sich Mark IV an die Fersen, hatte jedoch beim Eintreten ins Ziel nur eine Runde aufgeholt und so eine gute Siegeschance verpaßt. Doch der P4, der die Nummer 21 des Parkes/Scarfiotti-Teams trug, hatte sich sehr gut für Ferrari geschlagen, auch wenn er nur auf Platz zwei kam.

Les 24 heures du Mans se sont terminées en 1966 par une extraordinaire victoire de Ford. Ferrari, qui avait toujours remporté les premières places, avait envoyé une P3/4 et une 365 P2 derrière la P4 et sa rivale Ford avait préparé Mark IV, Mark II B et Mirage. Dans la première moitié de la course, trois Mark IV étaient en tête des voitures de course, Ford prédominant totalement. Alors que la P4 avait à l'origine 200 kg de moins que la Mark IV, sa puissance était inférieure de 50 CV environ et les performances de la Mark IV surpassaient celles de la P4. Toutefois, pendant la seconde moitié de la course, une Mark IV et une Mark II B s'écrasèrent. En définitive, la compétition eut lieu entre la Mark IV de l'équipe Gurney/Foyt et la P4 de l'équipe Parkes/Scarfiotti qui était à cinq tours plus loin. La P4 remonta jusque derrière la Mark IV mais ne put récupérer qu'un tour avant qu'elle-ci n'atteigne le but, perdant ainsi toute chance de victoire. Mais la P4, avec le numéro 21 de l'équipe Parkes/Scarfiotti, finit seconde de la course et livra un combat acharné pour Ferrari.

**中文** 1966年在勒芒(Le Mans)的賽車是在福特的壓倒性勝利之下閉幕的。一直保持冠軍寶座的費拉力，於次年為了要洗掉耻辱，P4之外派出了P3/4、365P2，福特方即派出了馬克IV、馬克II B、另外又準備了密拉久。賽程前半，3輛馬克IV占了前3名，福特站在絕對優勢的地位。原本P4比馬克IV，在重量方面輕200公斤，但是在功力上却差不多落後50馬力，所以在性能上是馬克IV占了上方。可是賽程進入後半以後，一部分的馬克IV和馬克II B因衝撞而破壞。最後演成加尼/費特組的馬克IV和追他的巴克斯/斯卡爾費歐蒂組的，已經落伍5周的P4之戰，而拼命追。可是一直到終點，P4僅追上了一周，雖然失去了冠軍寶座，僅獲得了亞軍，但是對巴克斯·斯卡爾費蒂組的編號21的P4，為費拉力的大奮鬥是值得大稱讚的。

部品請求カード(1/24 HR ② フェラーリ330P4 ルマン2nd)

部品名	部品代	消費税	送料	(合計)
ボディ	350円	11円	175円	536円
A 部品	200円	6円	175円	381円
B 部品	230円	7円	175円	412円
C 部品	190円	6円	175円	371円
G 部品	160円	5円	175円	340円
S 部品	550円	17円	62円	629円
P・V・W 部品	400円	12円	62円	474円
デカール	100円	3円	175円	587円
レーシングデカール	60円	2円	62円	165円
説明書	90円	3円	72円	165円
レーシングデカール説明書	30円	1円	62円	93円

●必要な部品を○でかこみ住所、氏名、郵便番号を明記のうえ、このカードと代金または切手を当社アフターサービス係まで、お申し込みください。  
●表示価格は予告なく変更する場合があります。

パーツリスト Parts List

■ アミ部は使用しません。  
Unuse this Part.

ボディ Body



A 部品 A Parts



B 部品 B Parts

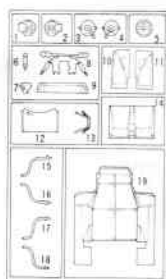

C 部品 C Parts

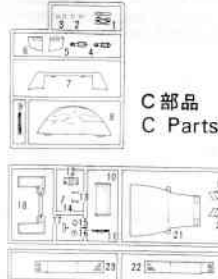

W 部品 W Parts



G 部品 G Parts



P 部品 P Parts

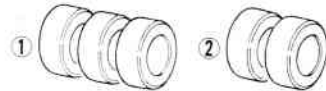

V 部品 V Parts



M 部品 M Parts



S 部品 S Parts



FUJIMI

フジミ模型株式会社 / 静岡市登呂4-21-1 〒422  
FUJIMI Corporation / 4-21-1 TORO SHIZUOKA CITY JAPAN



# 1

組み立て順序  
Assembly  
Procedure

- |          |          |
|----------|----------|
| <b>A</b> | <b>B</b> |
| P1       | P1       |
| W1       | W1       |
| W3       | W3       |
| V1×2     | V1×2     |
| B4       | B3       |
| A10      | A10      |

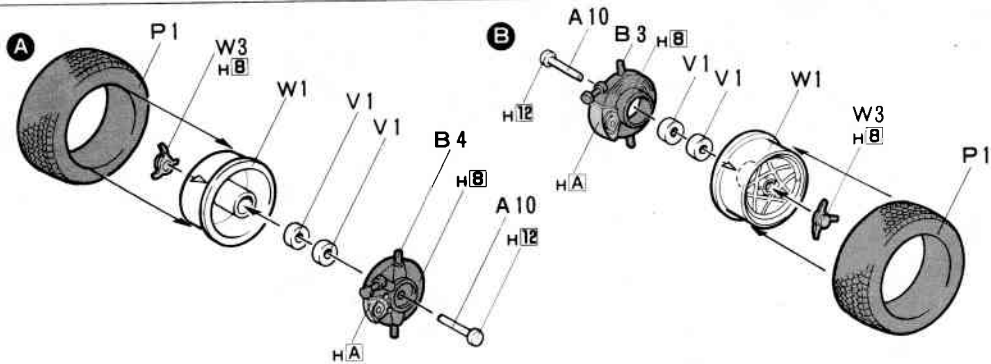

# 2

- ↓  
B19  
A7  
B14  
B6  
A5  
C8

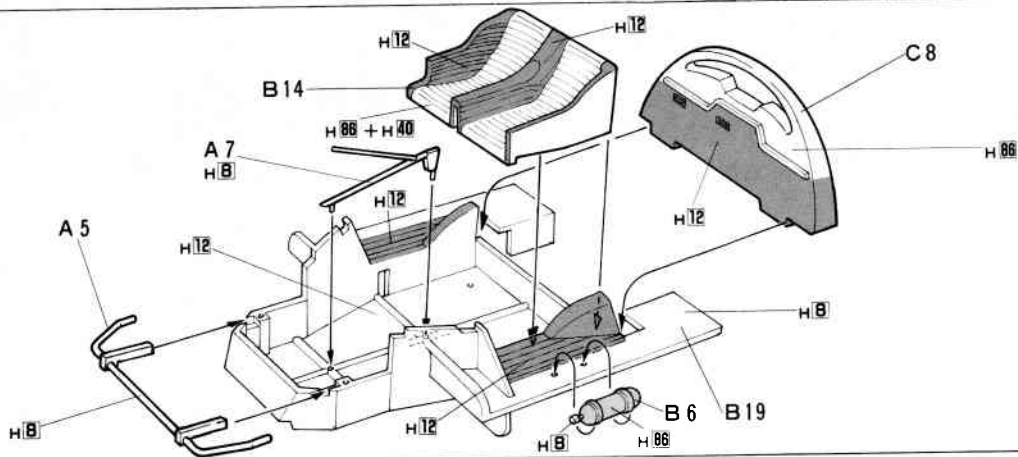

# 3

- ↓  
C16  
C14  
A9  
C1  
A3  
A2  
B5  
B10  
B11

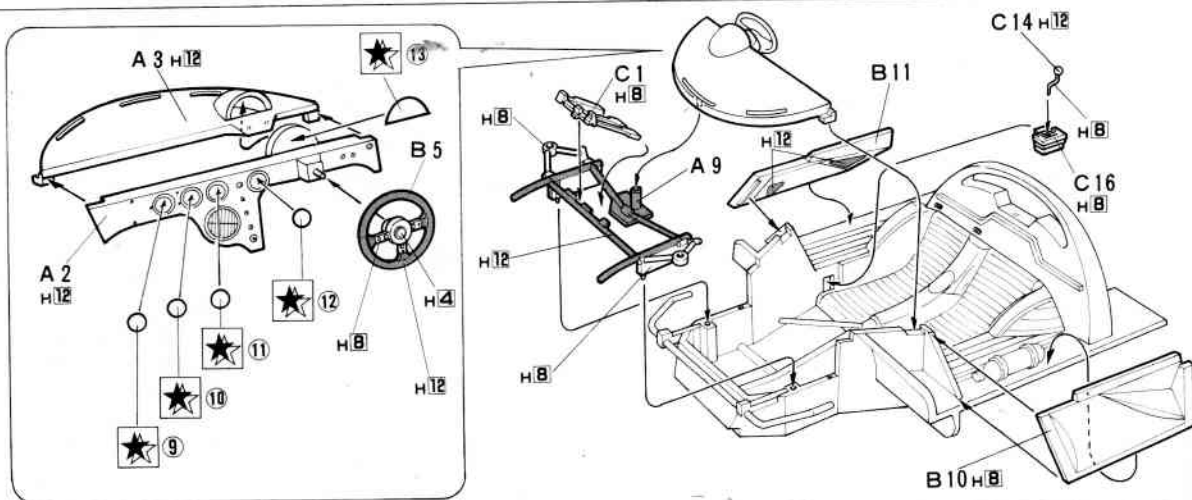

# 4

- ↓  
S1  
M6  
M5  
M4  
·  
S2  
M7  
M5  
·  
S2  
M6  
M5

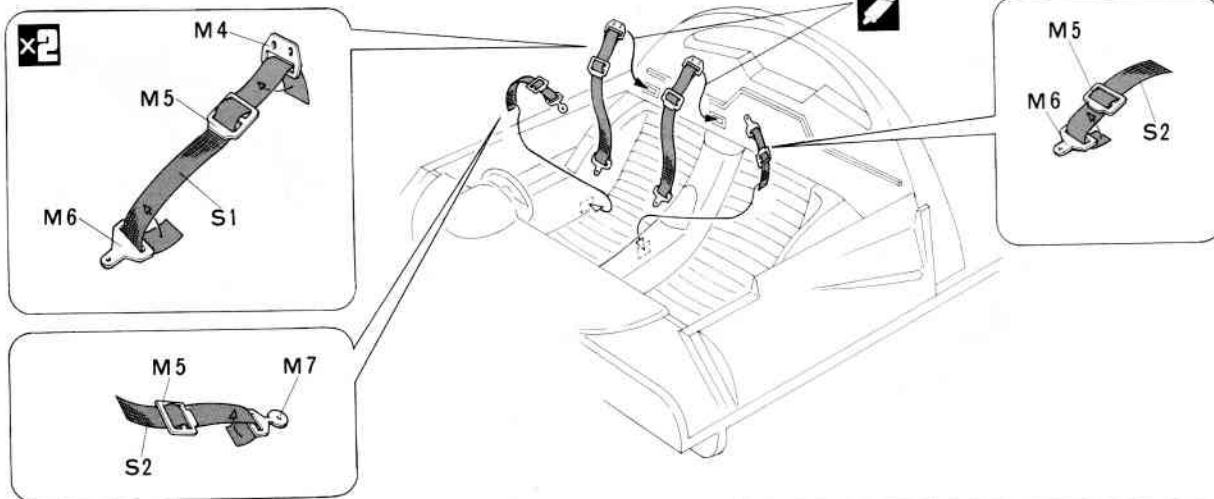

**5**

- ↓
- A 1
- C 10
- B 9
- 3**

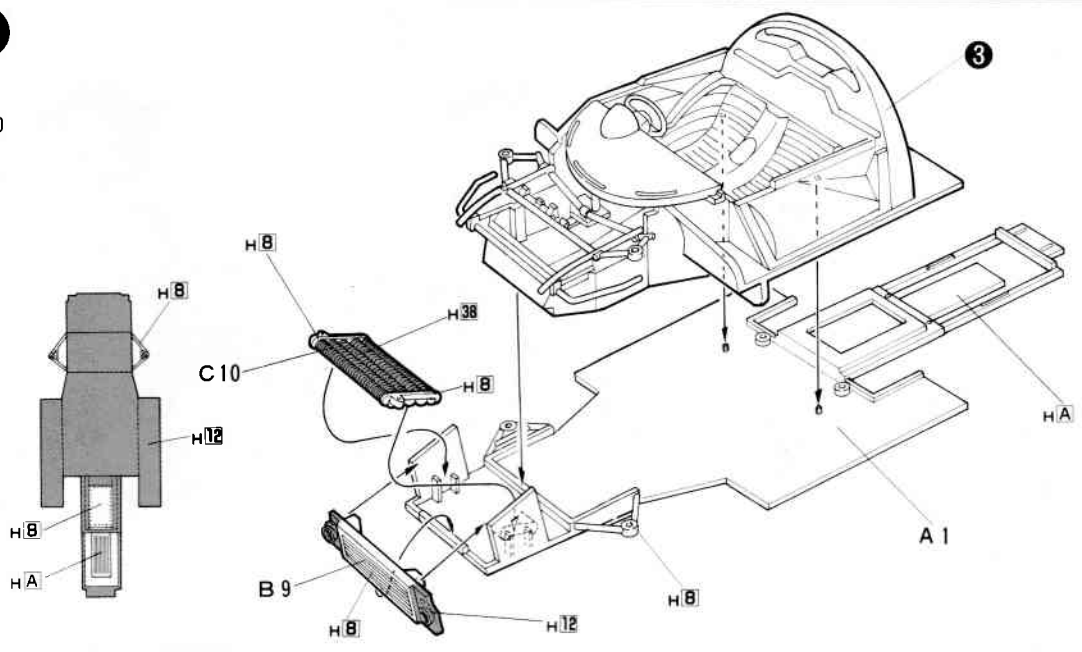

**6**

- ↓
- A**
- B**
- A 6
- C 4 x 2

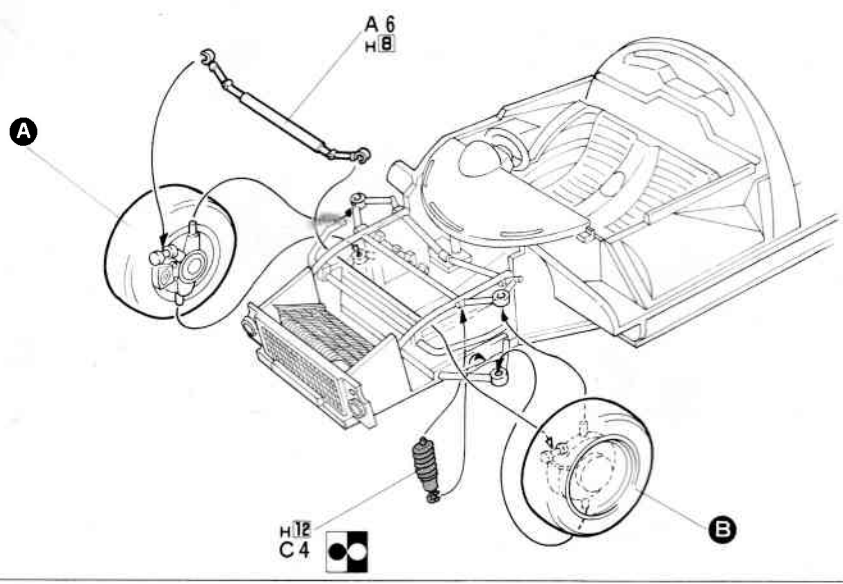

**7**

- ↓
- A 4
- C 12
- A 13
- A 14
- 
- B 8
- B 7
- 
- B 1
- B 2

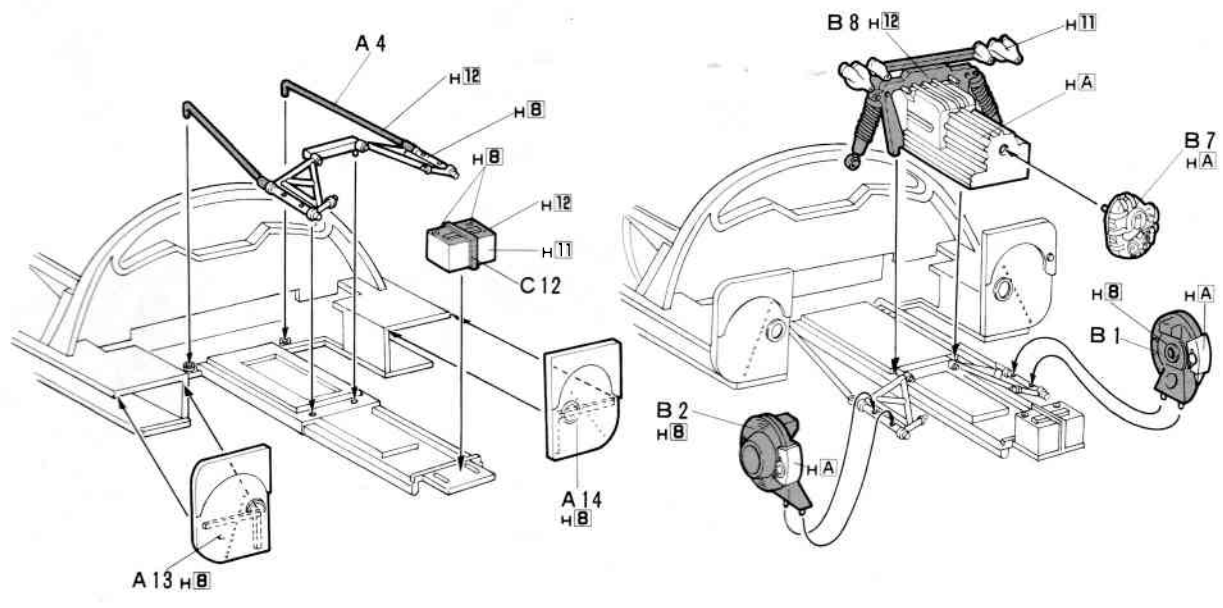

8

↓  
A11  
A12  
B13

P1  
A8

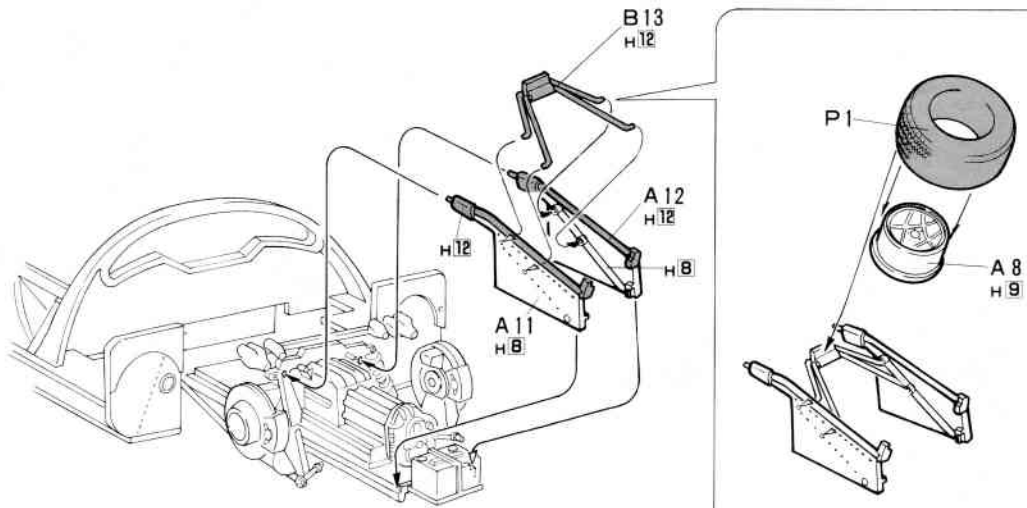

9

↓  
W2  
V1×2  
P2  
W3  
} ×2

Ⓐ  
P3  
Ⓐ  
B16  
B18  
B15  
B17

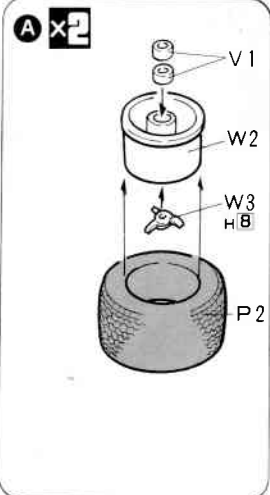
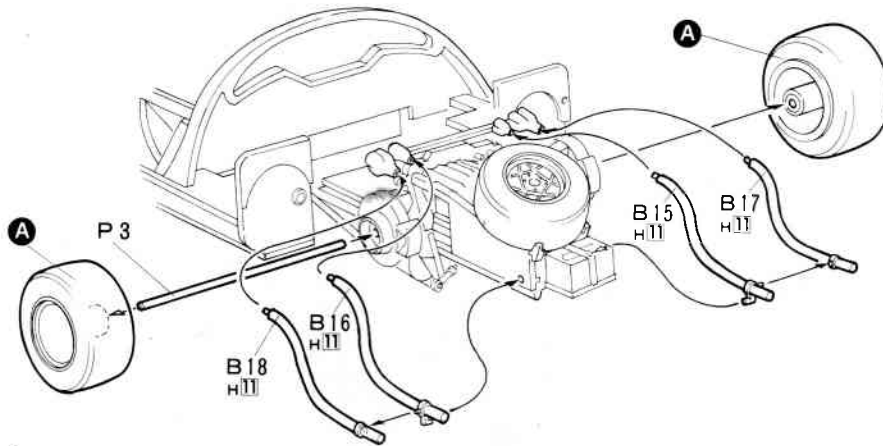

10

↓  
ボディ (Body)  
C7  
B12  
C17  
G11  
·  
C5  
C6

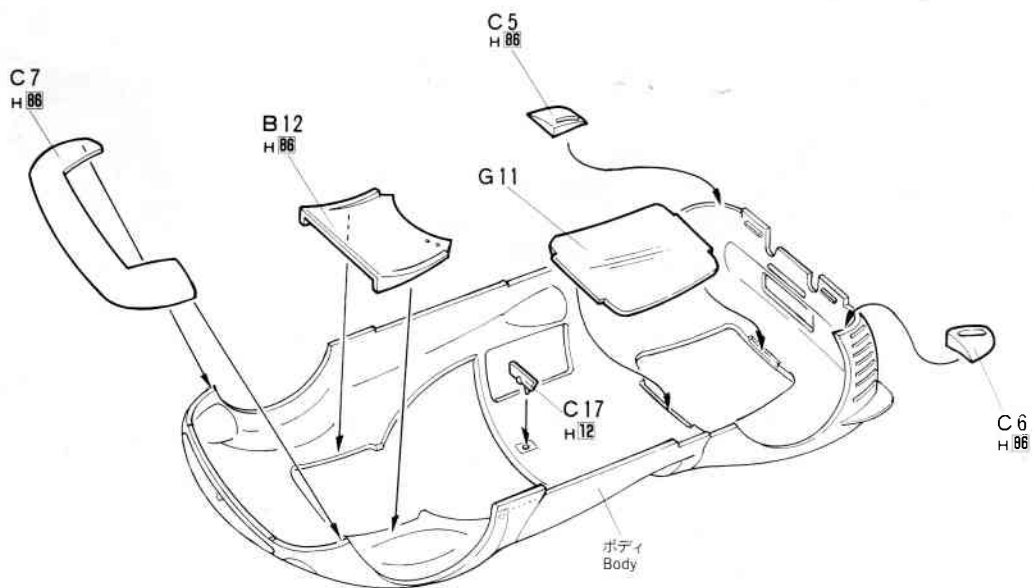



**11**

- ↓
- G3
- G2
- G4
- G7
- G3
- G2
- G4
- G8
- M1
- C20
- C19
- G9
- C9
- C11
- G12
- G13
- C15
- C18

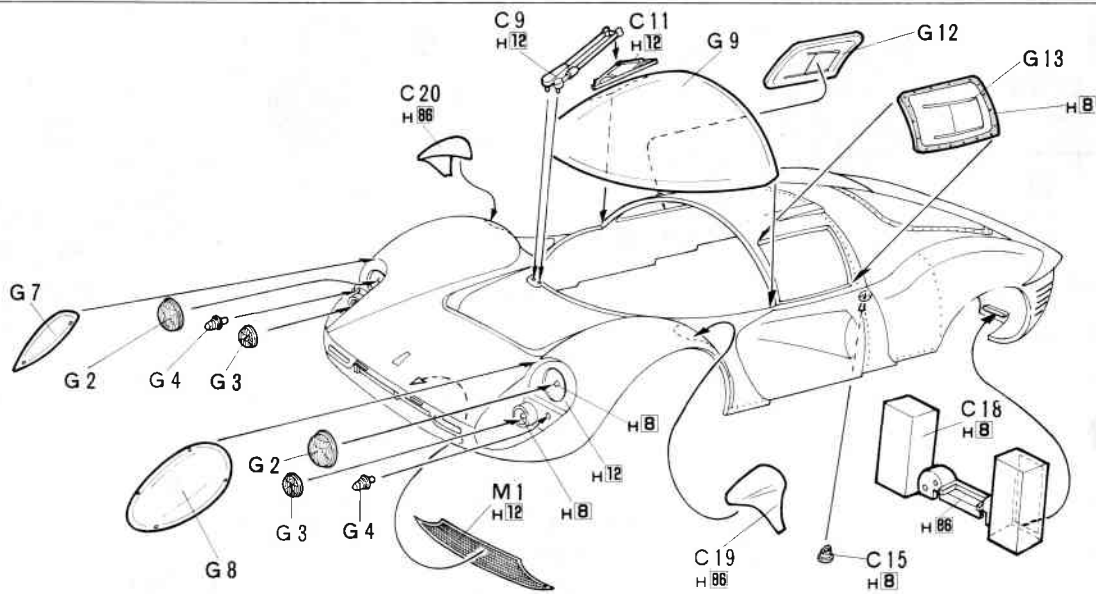
**12**

- ↓
- C21
- G10

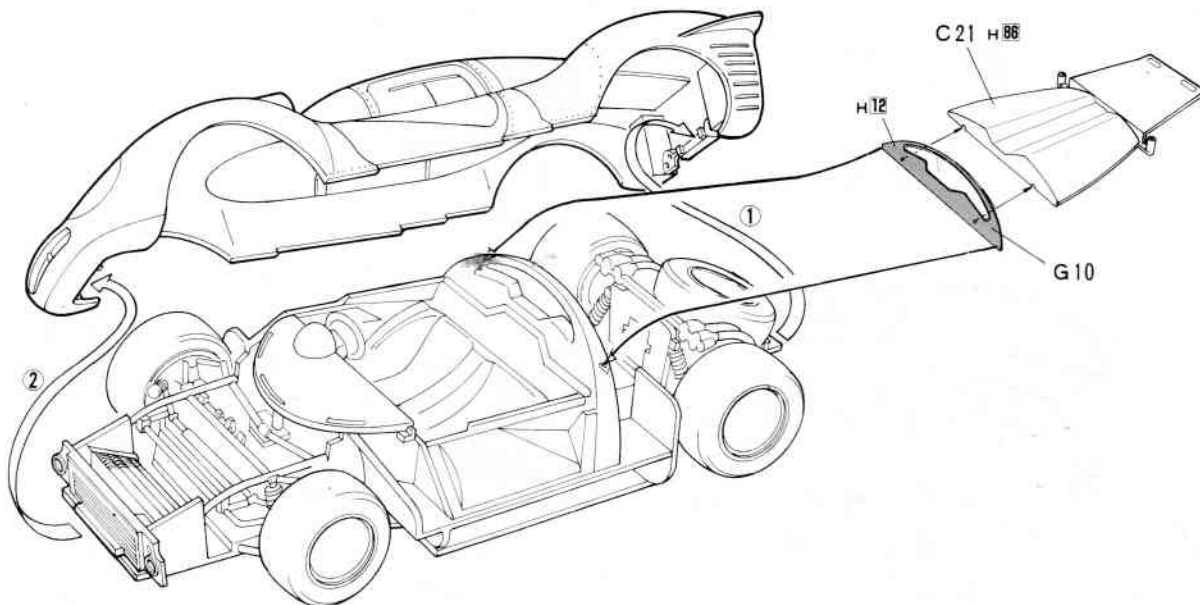
**13**

- ↓
- C23
- C22
- G1
- G5
- C13
- C2
- C3

