

STUDIO27 FERRARI KIT SERIES No.2413

1/24scale Multimedia kit

FERRARI 365 GTB4 Competizione

(Daytona Competizione)

24 Hours of Le Mans 1972, #38 / #74 "N.A.R.T."

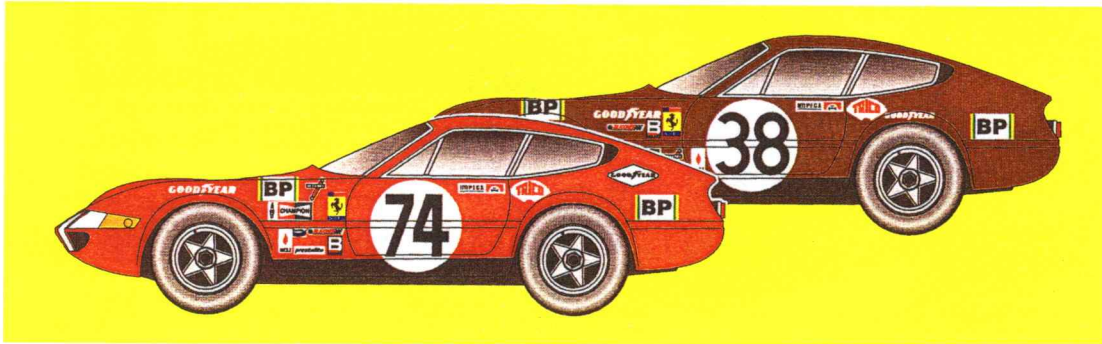

組立説明図

ASSEMBLY INSTRUCTIONS

製作上の注意

- レジンパーツは、組立、塗装前に離型剤等で洗浄して下さい。
- 組立には、瞬間接着剤、エポキシ系ボンドをご使用下さい。
- メタルパーツは、バリ、パーティングライン等を処理した後、プライマー、プラサフ等で下地処理をして下さい。
- 各パーツの組立においては、入念に仮組みを行ってから接着して下さい。組立には、十分な削り合わせ等が必要な部分もありますので、十分ご注意ください。



CAUTION

- Read carefully and fully understand all instructions before assembly
- Extra care should be taken when using tools to avoid personal injury
- Read and follow the instructions supplied with paint and/or cement (not included)
- Use epoxy or CA glue only
- Assemble the kit away from the reach of children
- Model car for collectors. Not suitable for under 16 years old

2005年10月販売

Made in JAPAN

パーツ内容 PARTS DETAIL

レジンパーツ/RESIN PARTS

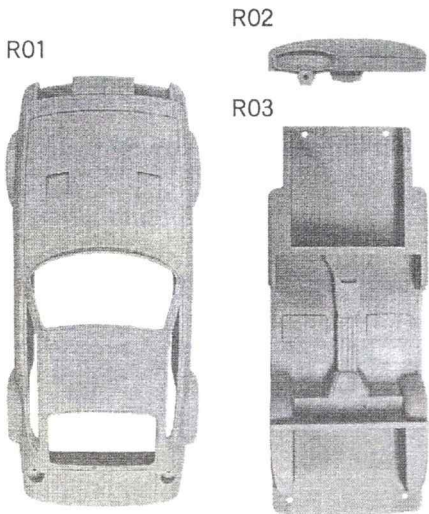

エッチングパーツ/ETCHING PARTS

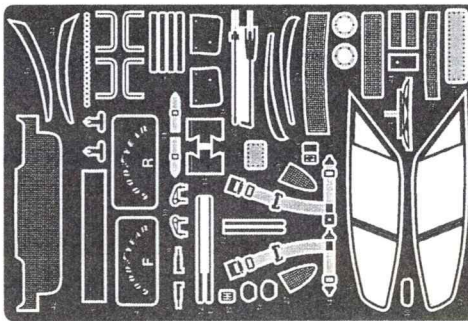

※キャッチピンはお手持ちの資料等を参考にお好みでお取下さい。
E1,E15,E16,E32,E37,E41,E42,E43,E44 は使いません。
※You can add details using those etching parts as body fasteners. Check photo references for location.
E1,E15,E16,E32,E37,E41,E42,E43,E44 Not for use.

クリアパーツ/CLEAR PARTS

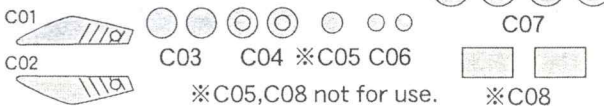

※メタルパーツ M12,M38,M39,M42,M43,M46,M47,M48 は使いません。
※METAL PARTS M12,M38,M39,M42,M43,M46,M47,M48 Not for use.

メタルパーツ/METAL PARTS

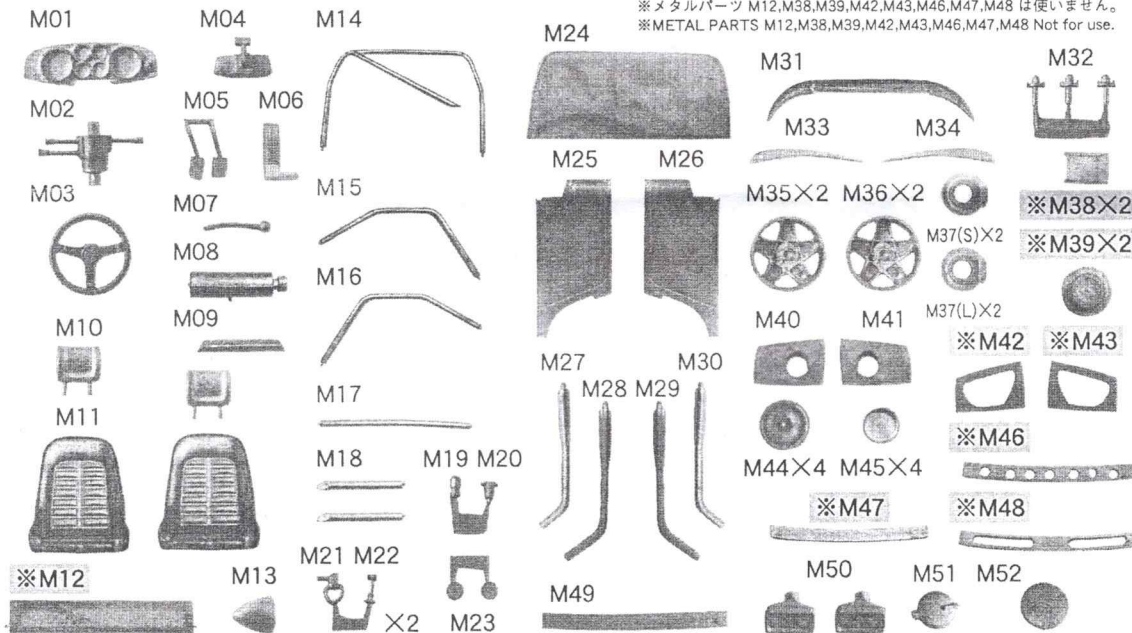

その他のパーツ/Other Parts

- ・フロントタイヤ/Front tyre 2
- ・リヤタイヤ/Rear tyre 2
- ・中ビス/Screw 4
- ・デカールセット/Decal set 1
- ・フロントホイールリム/Front wheel 2
- ・リヤホイールリム/Rear wheel 2
- ・バキュームパーツ/Vacuum parts 1
- ・真鍮棒/Brass rod 2

※部品不足、不良以外のパーツ請求にはお応えできませんのでご了承下さい。
また、表紙の発売日より1年経過したパーツ請求については応じられない場合もございますのであらかじめご了承下さい。

※ Replacement parts are available for shortage and sub-standard only.
We may not comply with your replacement parts order after one year from release date.

塗装ガイド/Paint guide

# 74	A	レッド Red	G	ダークグレイ Dark grey
	a	ブラウン Brown	H	ゴールド Gold
# 38	B	セミグロスブラック Semi gloss black	I	シルバー Silver
	C	イエロー Yellow	J	メタリックグレイ Metallic grey
	D	ブラック Black	K	クリアーオレンジ Clear orange
	E	ホワイト White	L	クリアーレッド Clear red
	F	ブルー Bleu	M	クリアーグリーン Clear green

組み立て説明 ASSEMBLY

●コックピットの組み立て1 ●COCKPIT ASSEMBLY 1

Decal

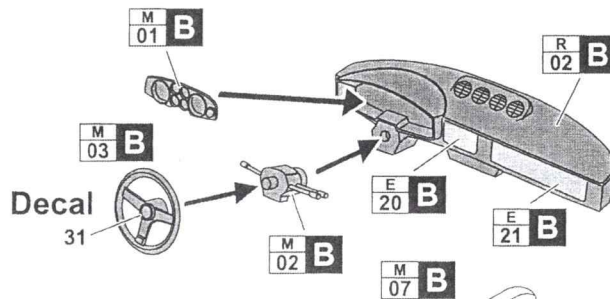
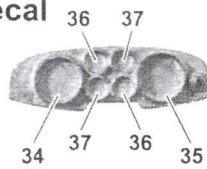

Decal

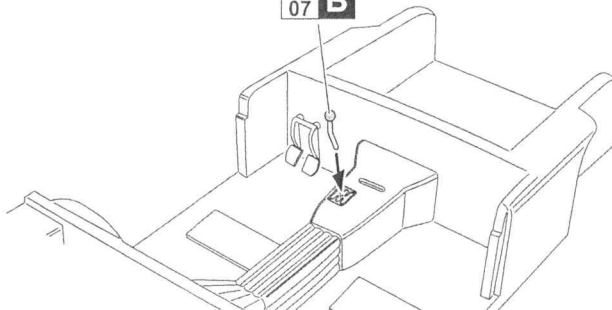
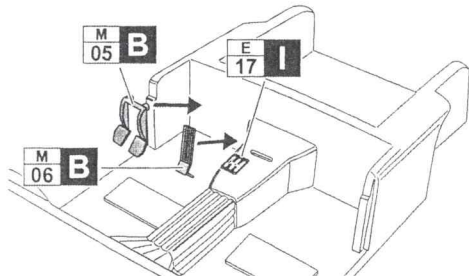

●コックピットの組み立て2 ●COCKPIT ASSEMBLY 2

★シート&ベルト取付け
SEAT & BELT ASSEMBLY

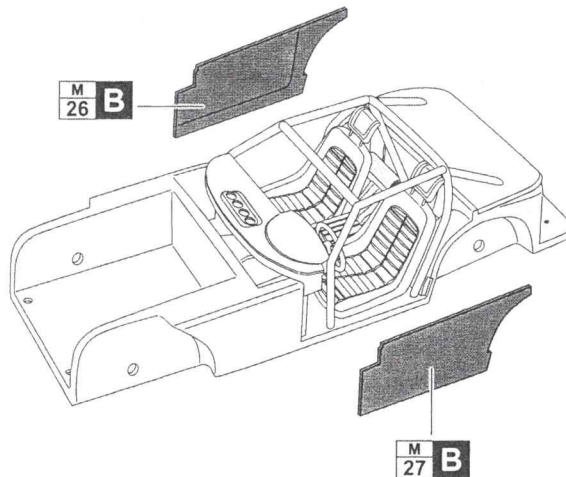
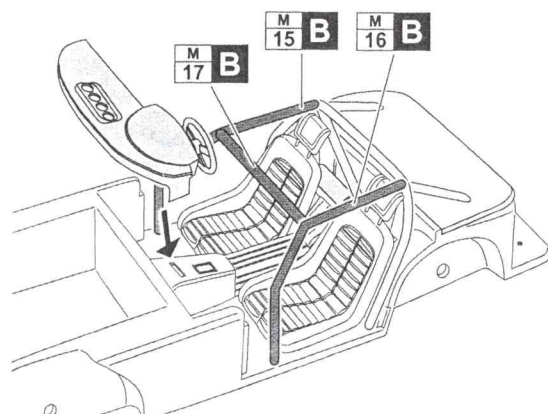
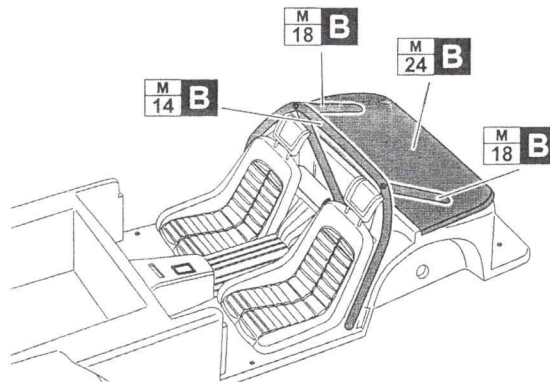
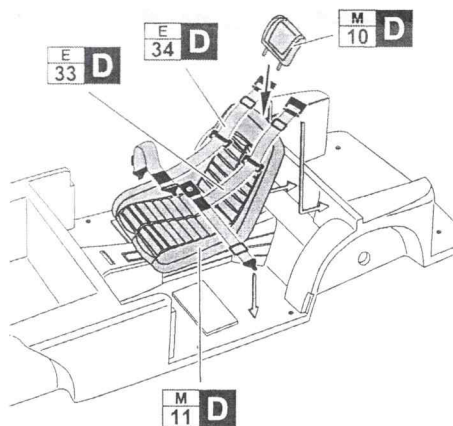

FERRARI 365 GTB4 Competizione (Daytona Competizione)

24 Hours of Le Mans 1972, #38 / #74 "N.A.R.T."

● ボディパーツ取付け
● ATTACHING BODY PARTS

M52を使って給油口を埋めて下さい。
Put M52 and putty.

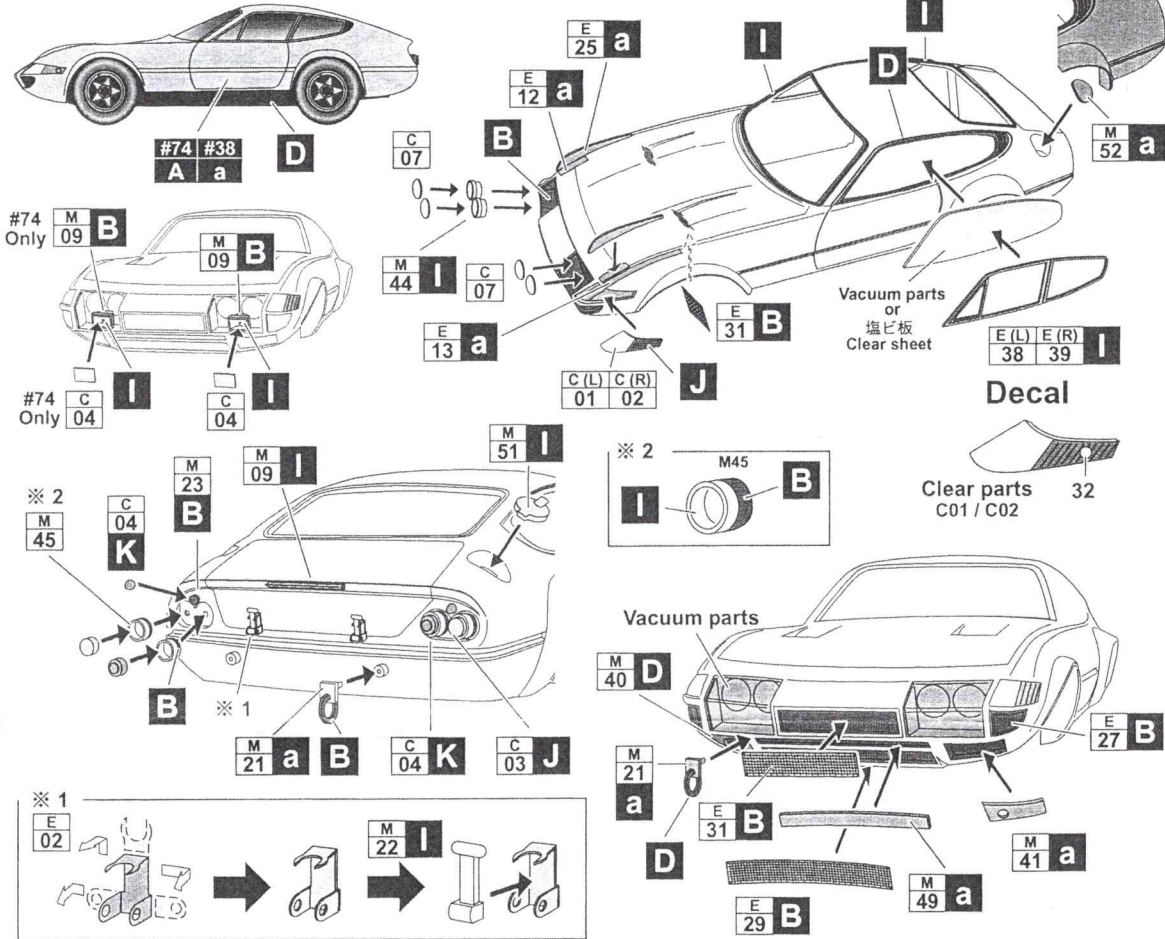

● バキュームパーツ取付け / シャーシ組立て
● ATTACHING VACUUM PARTS / CHASSIS ASSEMBLY

※バキュームパーツを切り出す際は多少余裕を持って切り出して下さい。
※Don't cut too close to the distinct line of the Vacuum parts.

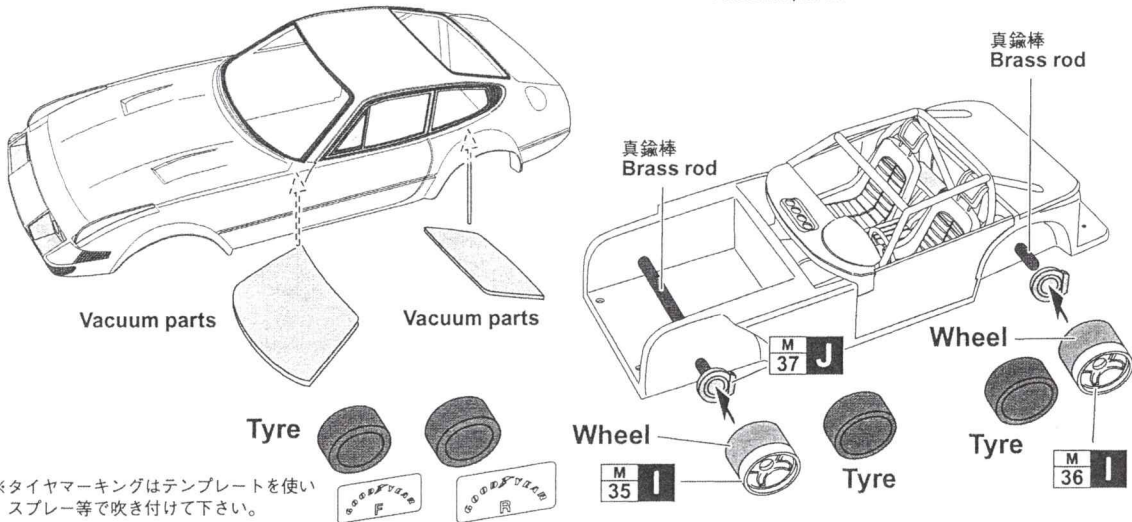

※タイヤマーキングはテンプレートを使い
スプレー等で吹き付けて下さい。

● ボディパーツ取付け
● ATTACHING BODY PARTS

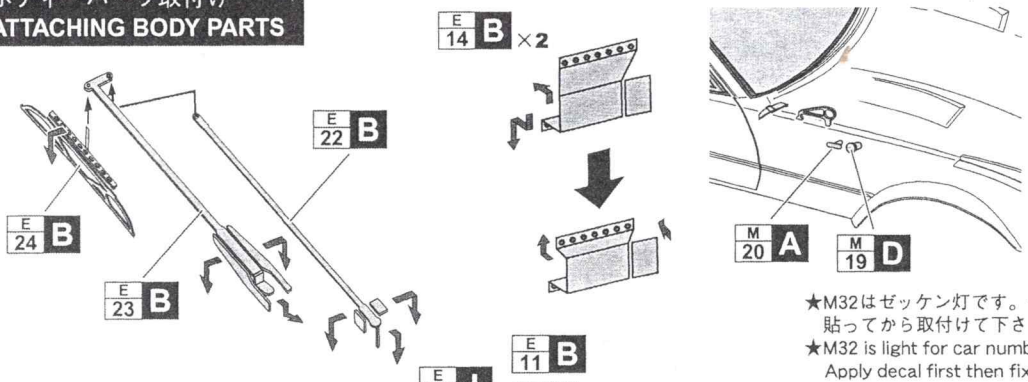

★M32はゼッケン灯です。デカールを貼ってから取付けて下さい。
★M32 is light for car number plate. Apply decal first then fix M32.

★指示の番号のデカールを貼って下さい。
Decals to be applied

Decal
9

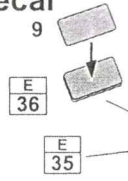

※E35,E36のどちらかを選んで取付けて下さい。

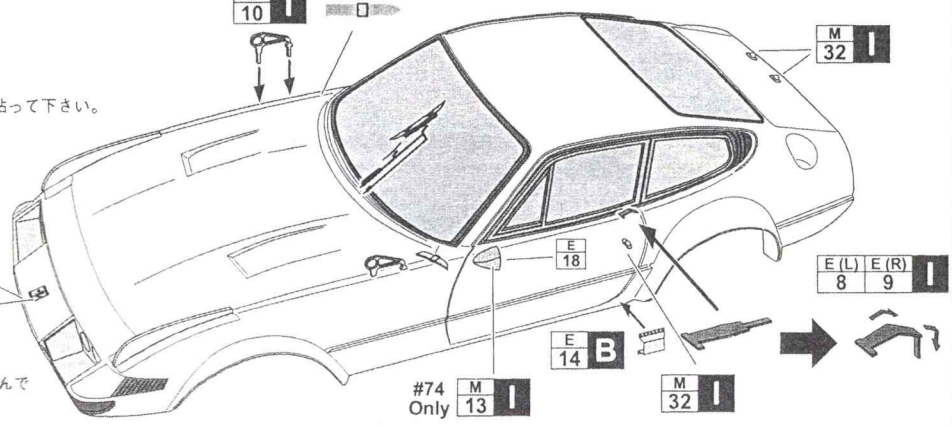

* ボディとアンダートレイの取付けは中ビスをお使い下さい。
* Fix the body shell onto the undertray with the screws.

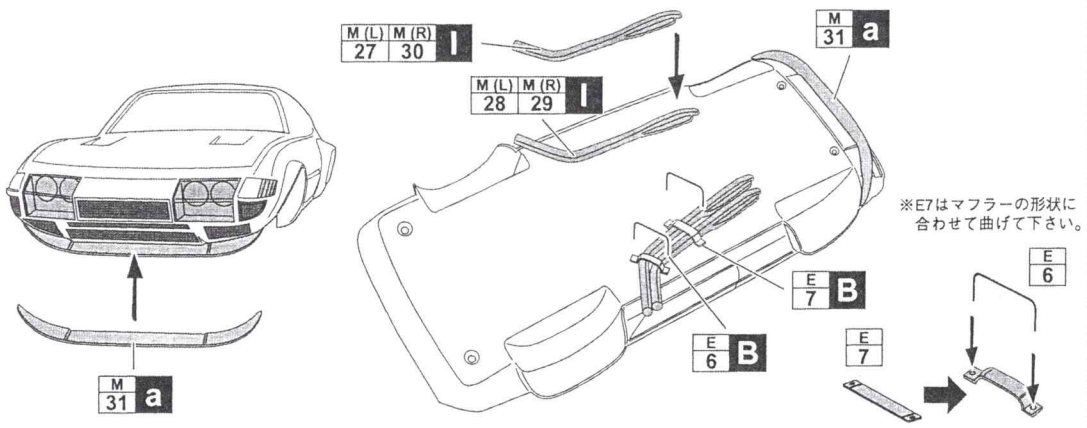
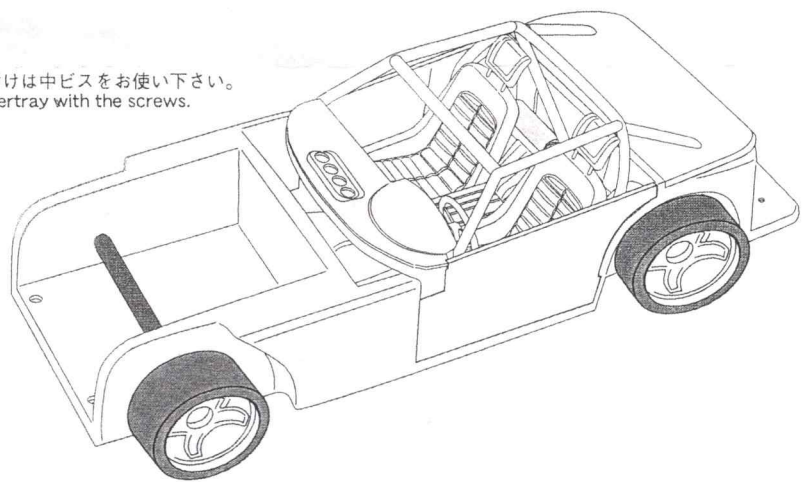

DECAL GUIDE

() 内は反対側です。() opposite side.

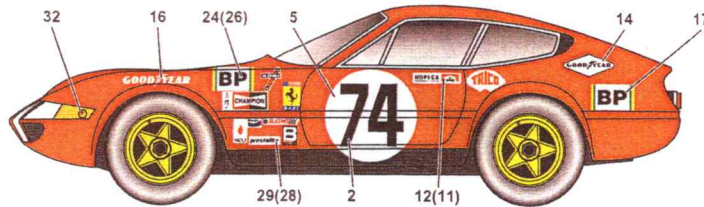
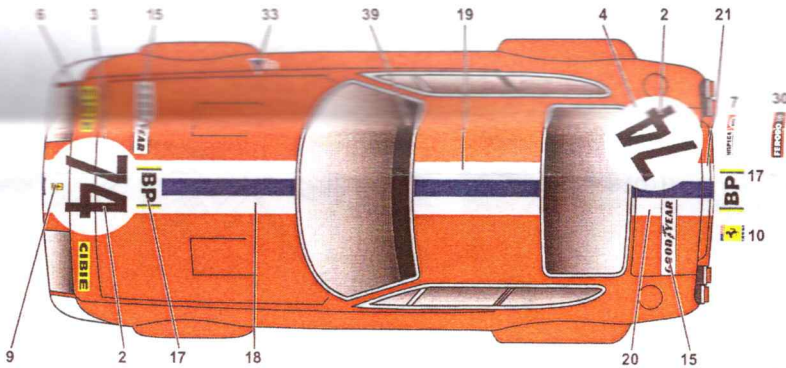
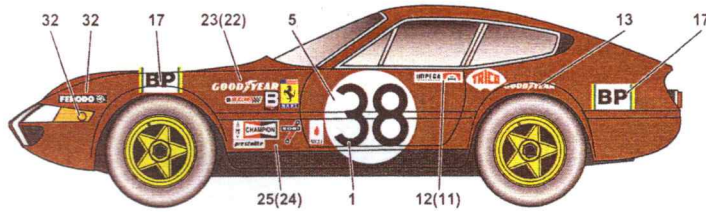
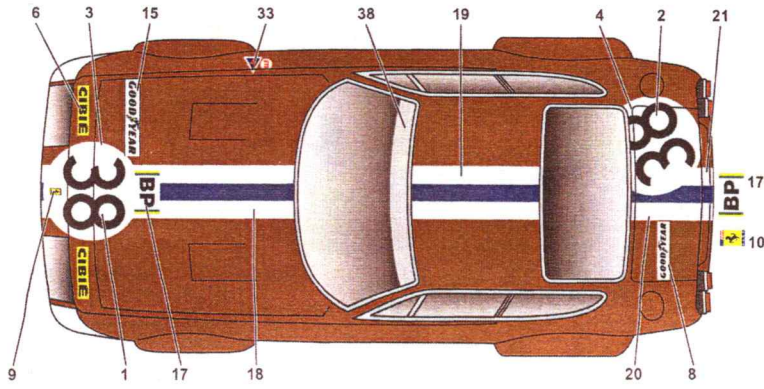

Ferrari

OFFICIAL LICENSED PRODUCT

"Produced under license of Ferrari Spa. FERRARI, the PRANCING HORSE device, all associated logos and distinctive designs are trademarks of Ferrari Spa. The body designs of the Ferrari cars are protected as Ferrari property under design, trademark and trade dress regulations"

STUDIO27/Gilles Co.,Ltd.
〒252-0815 神奈川県藤沢市石川 1-9-3

1-9-3, Ishikawa, Fujisawa-City,
KANAGAWA, 252-0815, JAPAN

TEL 0466(90) 3312 / FAX 0466(90)3313

<http://www.studio27.co.jp/>