

STUDIO27 FERRARI KIT SERIES No.2407

1/24scale Multimedia kit

FERRARI 512 BB LM

"N.A.R.T." #87

Le Mans 24 hours 1978



組立説明図

ASSEMBLY INSTRUCTIONS

製作上の注意

- レジンパーツは、組立、塗装前に離型剤等で洗浄して下さい。
- 組立には、瞬間接着剤、エポキシ系ボンドをご使用下さい。
- メタルパーツは、バリ、パーティングライン等を処理した後、プライマー、ブラサフ等で下地処理をして下さい。
- 各パーツの組立においては、入念に仮組みを行ってから接着して下さい。
組立には、十分な削り合わせ等が必要な部分もありますので、十分ご注意ください。



CAUTION

- Read carefully and fully understand all instructions before assembly
- Extra care should be taken when using tools to avoid personal injury
- Read and follow the instructions supplied with paint and/or cement (not included)
- Use epoxy or CA glue only
- Assemble the kit away from the reach of children
- Model car for collectors. Not suitable for under 16 years old

パーツ内容 PARTS DETAIL

レジンパーツ/RESIN PARTS

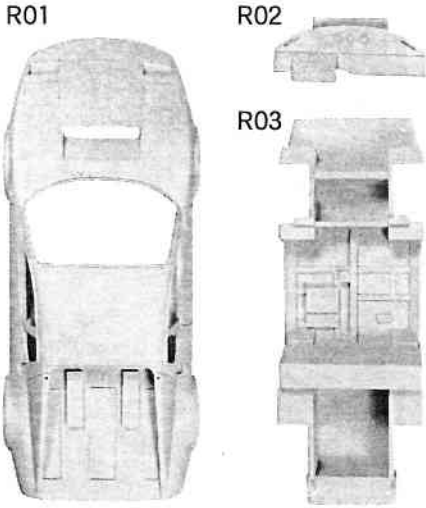

エッチングパーツ/ETCHING PARTS

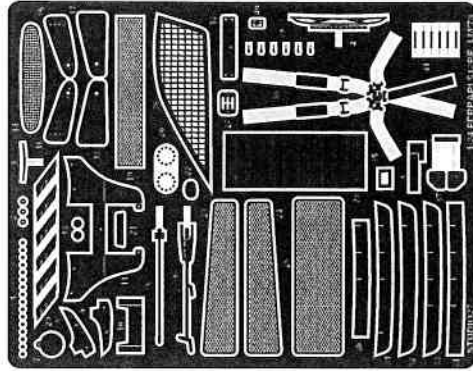

クリアパーツ/CLEAR PARTS

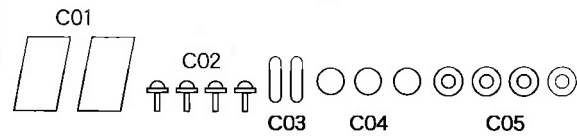

メタルパーツ/METAL PARTS

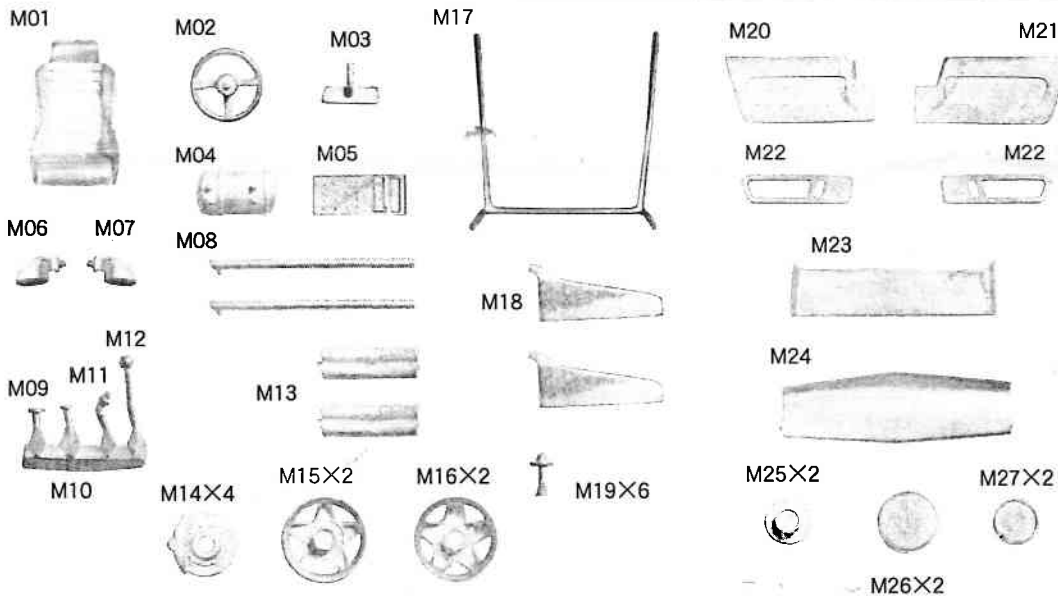

その他のパーツ/Other Parts

- ・フロントタイヤ/Front tyre 2
- ・リヤタイヤ/Rear tyre 2
- ・中ビス/Screw 4
- ・デカールセット/Decal set 1
- ・塩ビ板/Clear sheet 2
- ・真鍮棒/Brass rod 1
- ・ホイールリム/Wheel rim 4

※部品不足、不良以外のパーツ請求にはお応えできませんのでご了承下さい。
また、表紙の発売日より1年経過したパーツ請求については応じられない場合もございますのであらかじめご了承下さい。

※ Replacement parts are available for shortage and sub-standard only.
We may not comply with your replacement parts order after one year from release date.

塗装ガイド/Paint guide

- | | |
|--|------------------------------------|
| A ホワイト
White | F シルバー
Silver |
| B レッド
Red | G クリアレッド
Clear Red |
| C ブラック
Black | H クリアオレンジ
Clear Orange |
| D セミグロスブラック
Semi gloss Black | I メタリックグレイ
Metallic Gray |
| E フラットレッド
Flat Red | |

組み立て説明 ASSEMBLY

●コックピットの組み立て1 ●COCKPIT ASSEMBLY 1

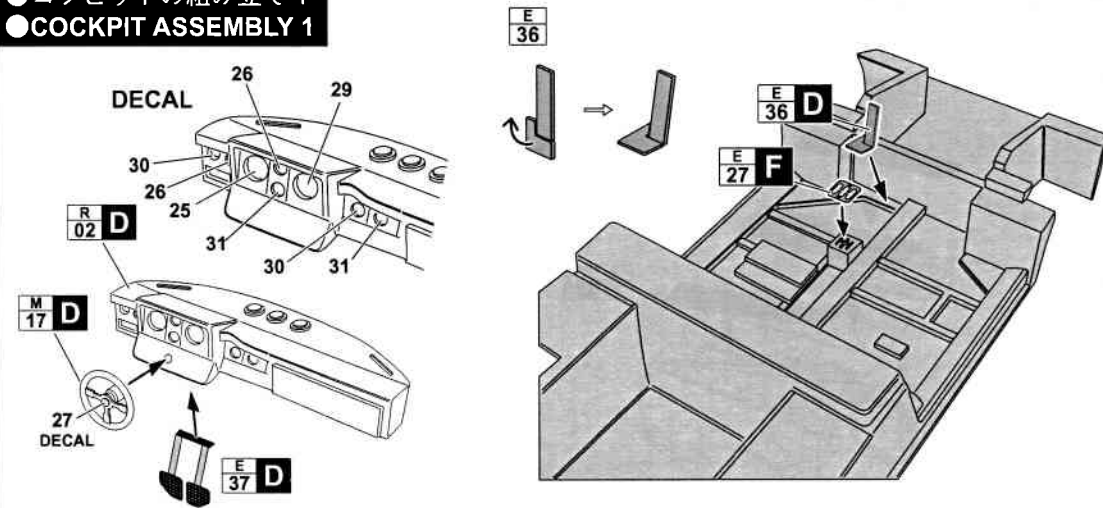

●コックピットの組み立て2 ●COCKPIT ASSEMBLY 2

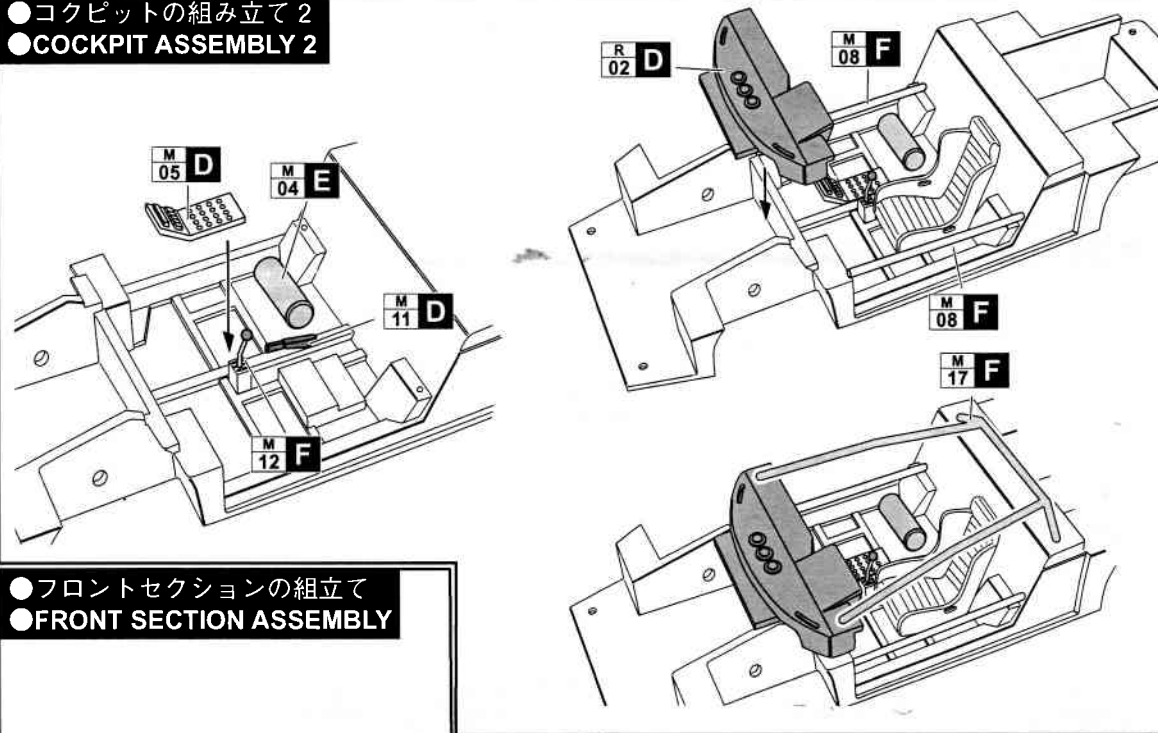

●フロントセクションの組立て ●FRONT SECTION ASSEMBLY

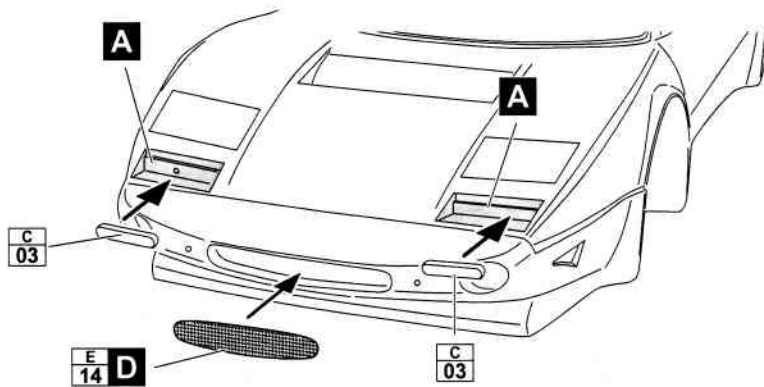

FERRARI 512BB LM #87

●リアセクションの組み立て
●REAR SECTION ASSEMBLY

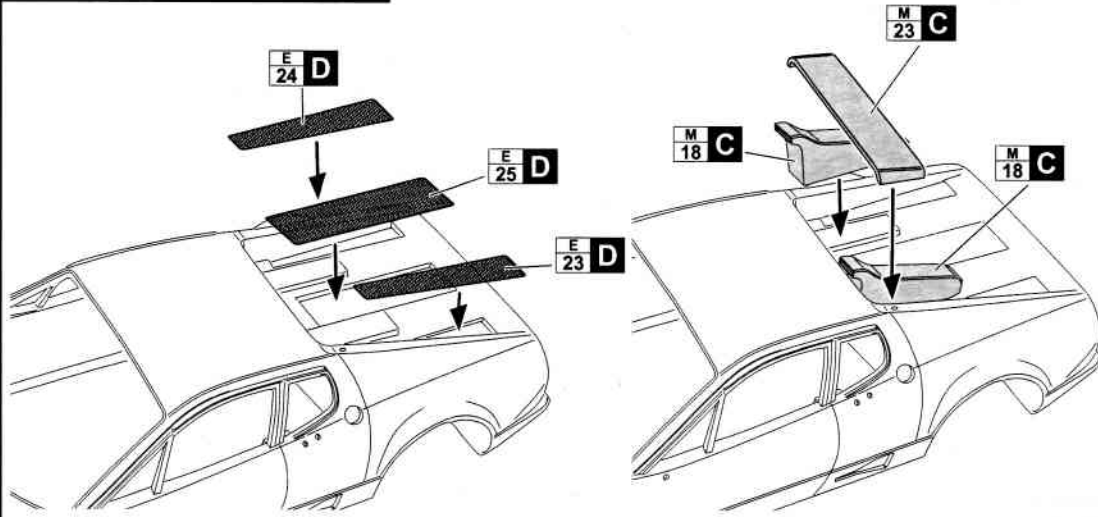

●バキュームパーツ取付け
●ATTACHING VACUUM PARTS

※バキュームパーツを切り出す際は多少余裕を持って切り出して下さい。
※Don't cut too close to the distinct line of the Vacuum parts.
*ボディーの塗わけはデカル貼付図を参照して下さい。
*Refer to decal guide for body painting.

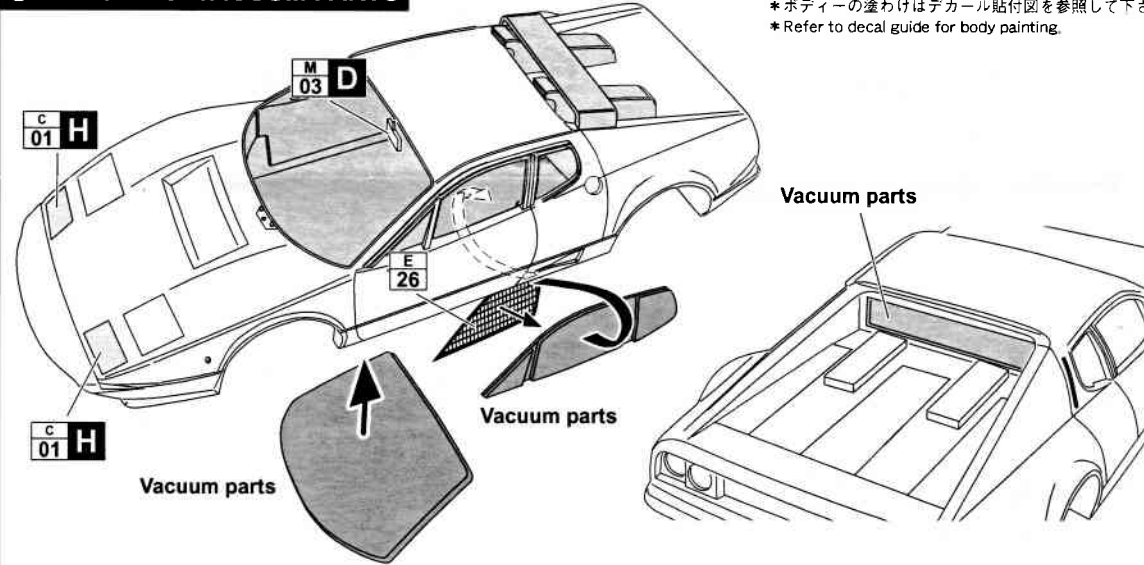

●内装パーツ取付け
●ATTACHING INTERIOR PARTS

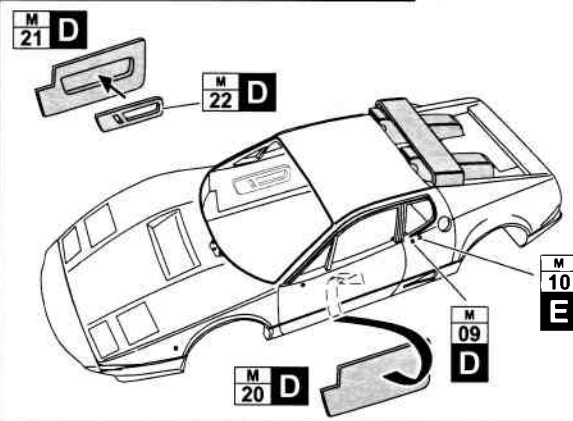

●シャーシ組立て
●CHASSI ASSEMBLY

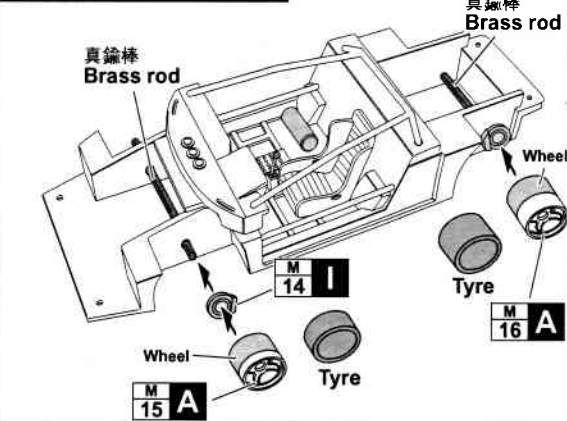

● ボディパーツ取付け
● ATTACHING BODY PARTS

* ボディとアンダートレイの取付けは中ビスをお使い下さい。
* Fix the body shell onto the undertray with the screws.
* ミラーパーツは左側のみです。
* Mirror parts : left side only.

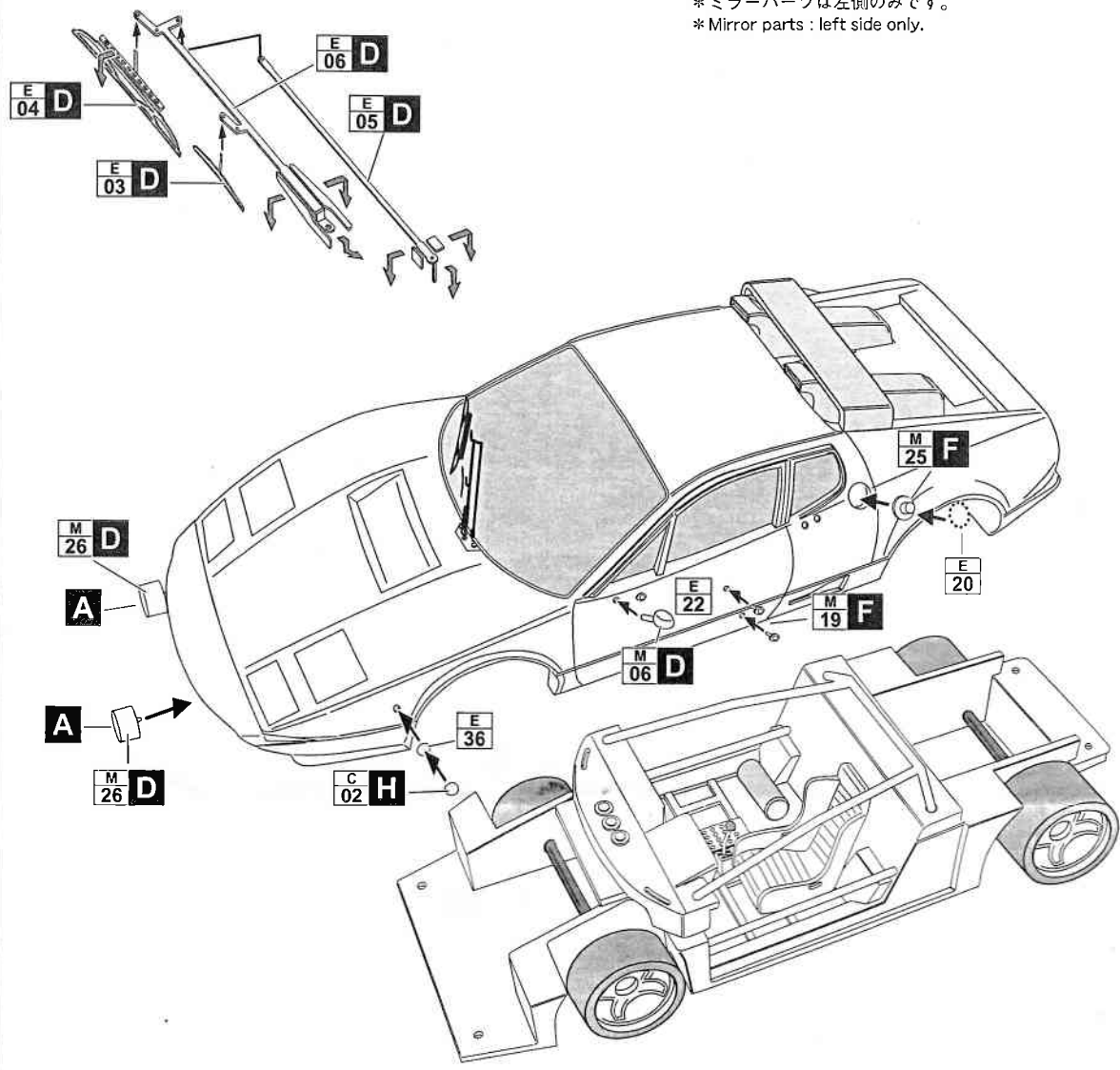

Clear parts C05

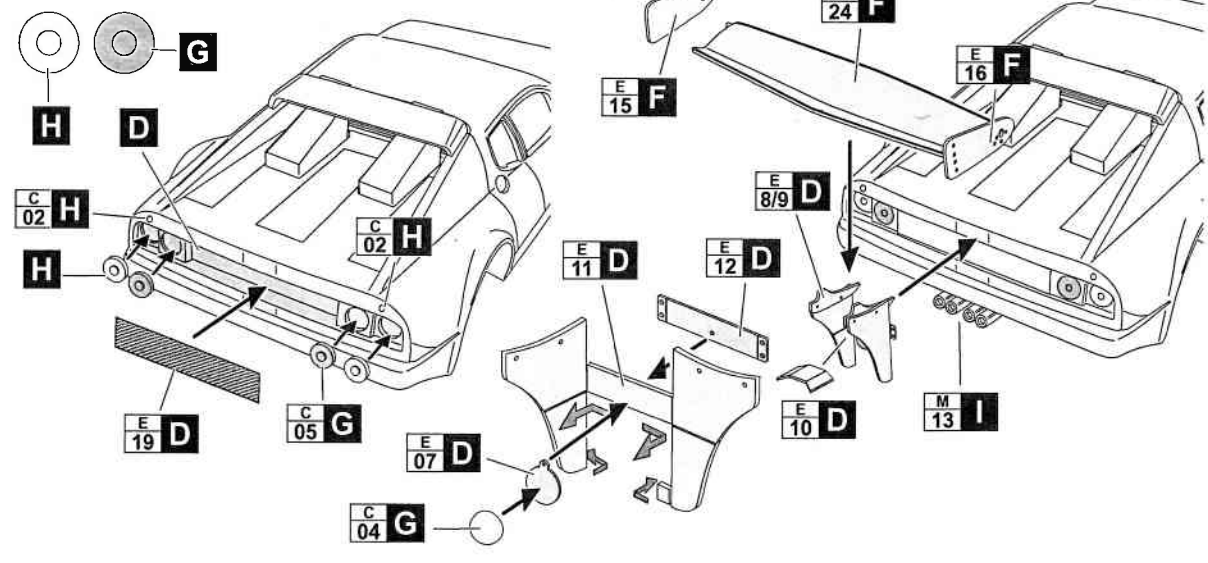

DECAL GUIDE

() 内は反対側です。() opposite side.
33は適当な長さでCut!してお使い下さい。

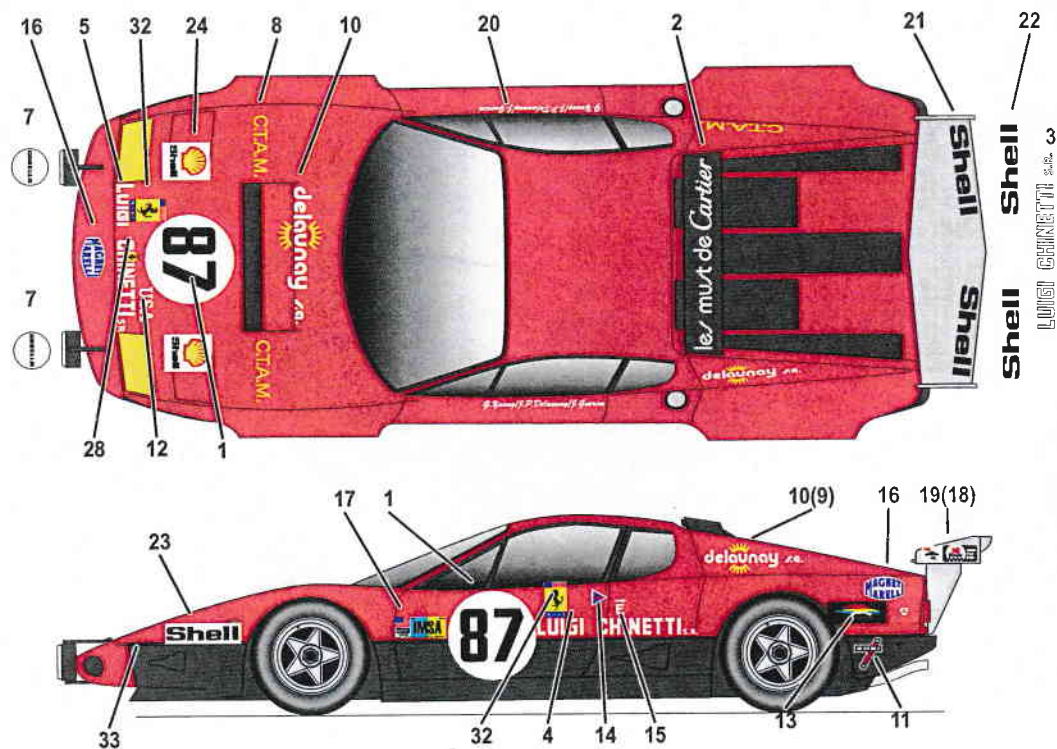

Ferrari

OFFICIAL LICENSED PRODUCT

有限会社ジル
〒252-0815 神奈川県藤沢市石川1-9-3
TEL:0466-90-3312
E-MAIL : info@studio27.co.jp
URL : www.studio27.co.jp
STUDIO27/Gilles co., Ltd
1-9-3, Ishikawa, Fujisawa-City,
KANAGAWA, 252-0815, JAPAN

URL <http://www.studio27.co.jp>