

1/20 Scale Multi-Material Kit

— K272 —

Ferrari 312 F1

1967



ROUND2/Monaco GP

#18 L.Bandini



ROUND2/Monaco GP

#20 C.Amon

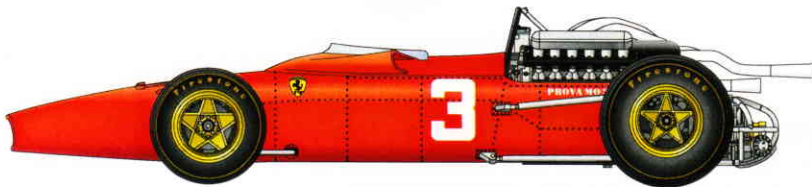

ROUND3/Dutch GP

#3 C.Amon

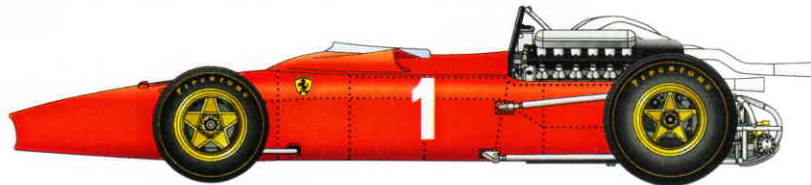

ROUND4/Belgian GP

#1 C.Amon

INSTRUCTIONS

2-3-8 Higashihokima, Adachi-ku, Tokyo 121-0063

Phone:81-3-5851-2522 Fax:81-3-5851-2524

URL:<http://www.modelfactoryhiro.com>

E-mail:cus@modelfactoryhiro.com

MFH
Model Factory Hiro

Parts List

TURNED PARTS

<input type="checkbox"/>	T1	エキゾーストエンド A	Exhaust end A	2
<input type="checkbox"/>	T2	エキゾーストエンド B	Exhaust end B	2
<input type="checkbox"/>	T3	フロントホイール	Front wheel	2
<input type="checkbox"/>	T4	リアホイール	Rear wheel	2
<input type="checkbox"/>	T5	ダンパー A	Damper A	4
<input type="checkbox"/>	T6	ダンパー B	Damper B	4
<input type="checkbox"/>	T7	ファンネル	Funnel	1 2

VACUUM PARTS

<input type="checkbox"/>	V1	ウインドシールド A	Wind shield A	1
<input type="checkbox"/>	V2	ウインドシールド B	Wind shield B	1
<input type="checkbox"/>	V3	エキゾーストカバー A	Exhaust cover A	1
<input type="checkbox"/>	V4	エキゾーストカバー B	Exhaust cover B	1

CLEAR PARTS

<input type="checkbox"/>	G1	バッテリー A	Battery A	1
<input type="checkbox"/>	G2	バッテリー B	Battery B	1
<input type="checkbox"/>	G3	リザーバータンク	Reservoir tank	1
<input type="checkbox"/>	G4	キャッチタンク	Catch tank	1

OTHERS

<input type="checkbox"/>		メッシュシート	Mesh sheet	1
--------------------------	--	---------	------------	---

OTHERS

<input type="checkbox"/>	洋白線	Nickel silver wire	1
	φ1.0mm		1
	φ0.8mm		1
	φ0.5mm		1
<input type="checkbox"/>	ステンレスパイプ	Stainless pipe	1
	φ1.5mm		1
	φ1.0mm		1
<input type="checkbox"/>	黒ネジ (大)	Black screw(L)	8
<input type="checkbox"/>	黒ネジ (小)	black screw(S)	2
<input type="checkbox"/>	ネジ	Screw	4
<input type="checkbox"/>	ナット	Nut	4
<input type="checkbox"/>	ダンパースプリング	Damper spring	4
<input type="checkbox"/>	マフラーズプリング	Muffler spring	4
<input type="checkbox"/>	平リベット	Flat rivet	1 8
<input type="checkbox"/>	プラグコード φ0.8mm	Plug cord	1
<input type="checkbox"/>	パイピングコード φ0.4mm	Piping cord	1
<input type="checkbox"/>	クリアチューブ	Clear tube	1
<input type="checkbox"/>	カラーチューブ	Color tube	1
<input type="checkbox"/>	熱収縮チューブ	Heat shrinkage tube	1
<input type="checkbox"/>	フロントタイヤ	Front tire	2
<input type="checkbox"/>	リアタイヤ	Rear tire	2
<input type="checkbox"/>	シートベルト	Seat belt	1
<input type="checkbox"/>	レザーシート	Leather sheet	1
<input type="checkbox"/>	デカール	Decal	1
<input type="checkbox"/>	エッチング	Photo etched plate	2

デカールはファイル等に入れて別途に保存して下さい。
 デカールに白い粉末が付いている物がありますが、品質には問題ありません。
 Preserve decals in other files for keep their condition.
 Even if white powder is attached to decals, there is no problem.

注意
 本製品は、中級者以上を対象とした組立てキットです。
 このキットには、尖った部品や小さな部品が含まれています。
 子供の誤飲や怪我、又ビニール袋による窒息などの事故にご注意ください。
 塗料、工具、接着剤等は、説明書に従い正しくお使い下さい。

CAUTION
 This kit is intended for over 16 years old.
 Small parts and sharp parts are included,so keep away from reach of children.
 Read carefully each instruction before use tools,cutter,adhesive,etc.

Color table

notice. The color, using on this instruction
 is Mr color, from GUNZE SANGYO(GSI CREOS).

(注) この説明書ではグンゼ産業(GSIクレオス)の
 Mr Colorを使用しています。

<input type="checkbox"/>	0	磨き出し	Polish	<input type="checkbox"/>	26	黒鉄色	Steel
<input type="checkbox"/>	3	赤	Red	<input type="checkbox"/>	30	フラットベース	Flat base
<input type="checkbox"/>	7	ブラウン	Brown	<input type="checkbox"/>	62	ツヤ消し白	Flat white
<input type="checkbox"/>	8	シルバー	Silver	<input type="checkbox"/>	92	半ツヤ黒	Semi gloss black
<input type="checkbox"/>	9	ゴールド	Gold	<input type="checkbox"/>	158	スーパーイタリアレッド	Super italian red

組み立て前に十分に仮組みを行って下さい。 Do carefully a temporary assembling.

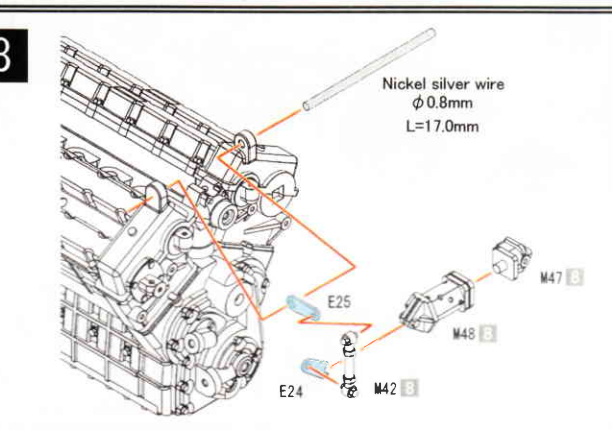
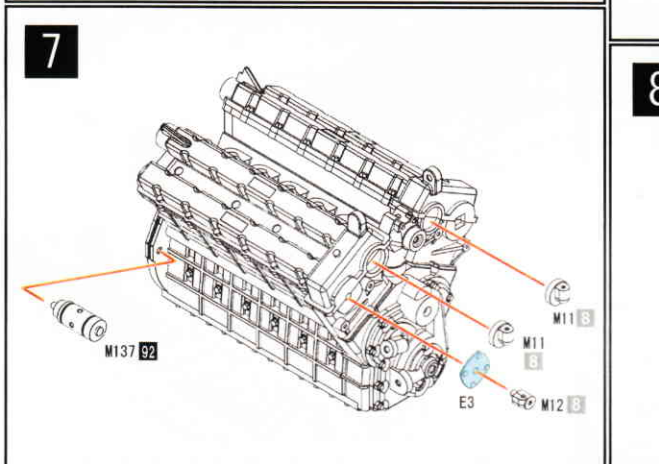
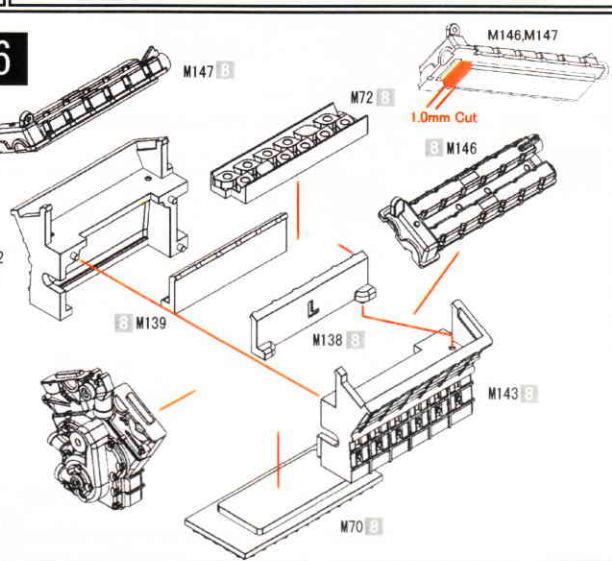
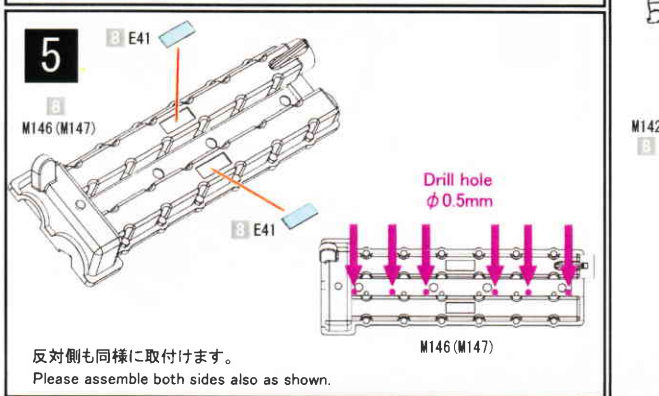
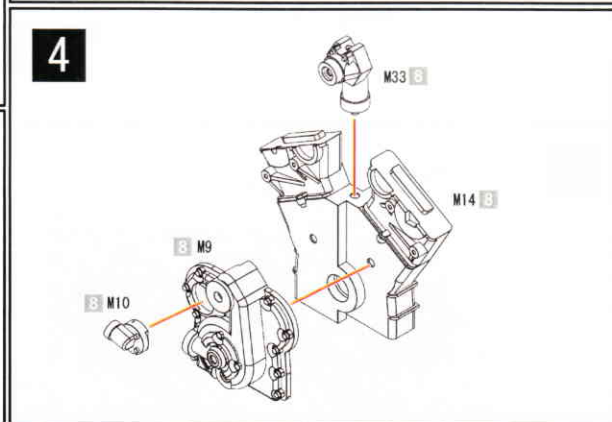
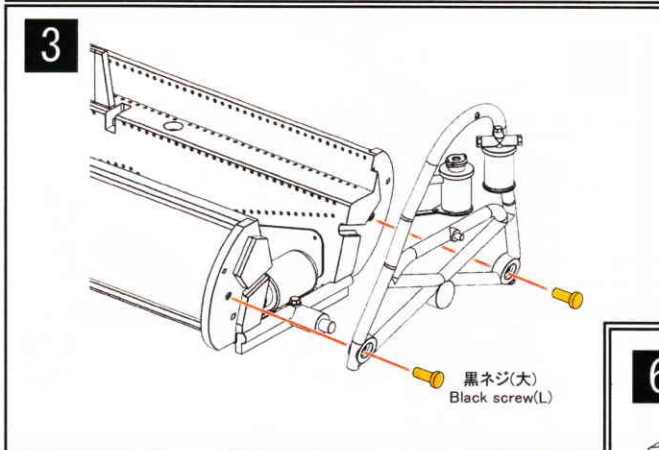
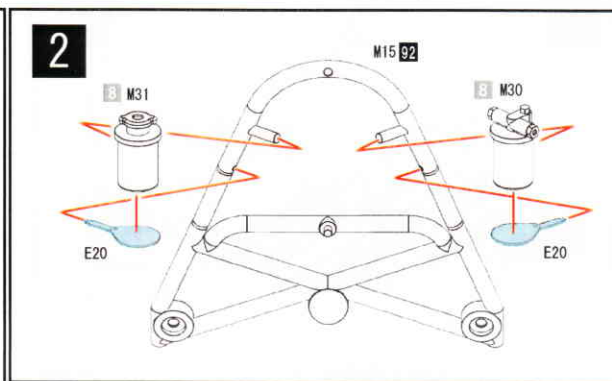
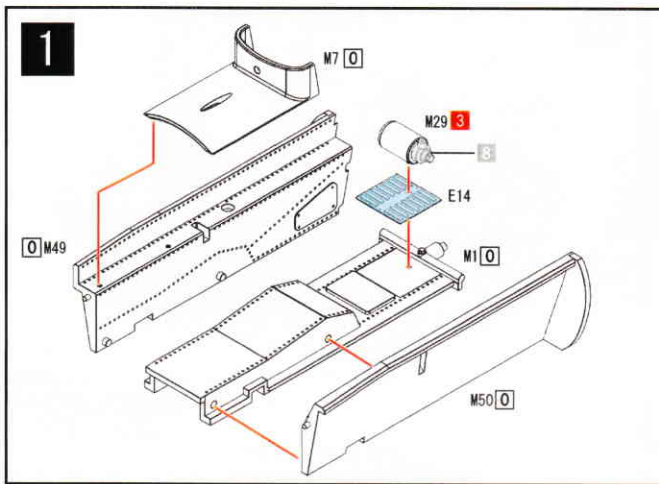

9

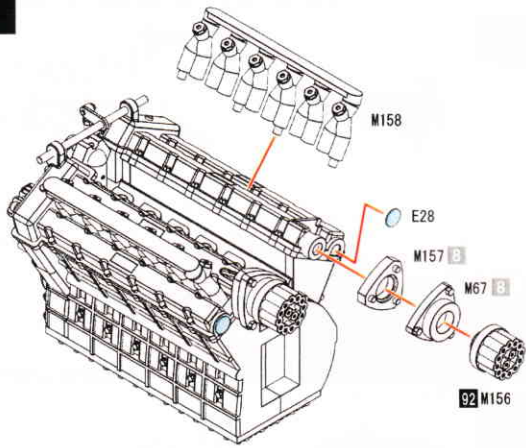

10

< Piping >

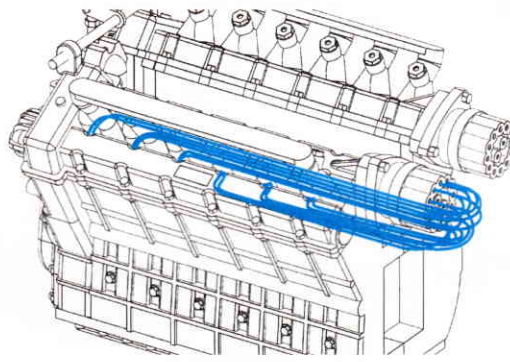

Piping cord ϕ 0.4mm

11

< Piping >

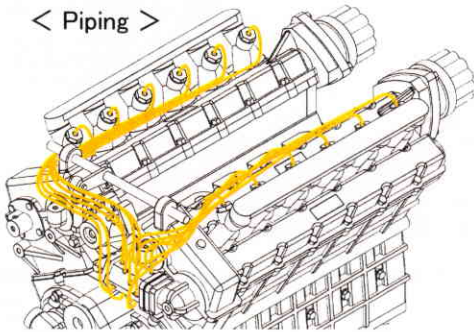

Color tube

12

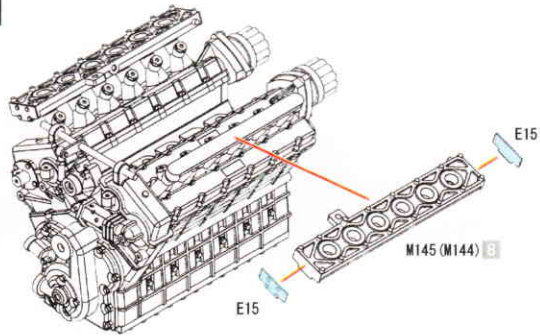

13

Muffler spring

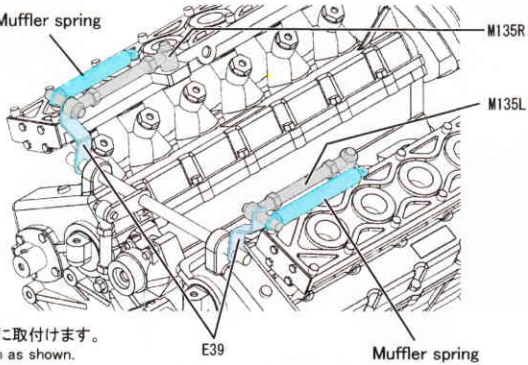

図の様に取付けます。
Attach as shown.

Muffler spring

14

Ver.A

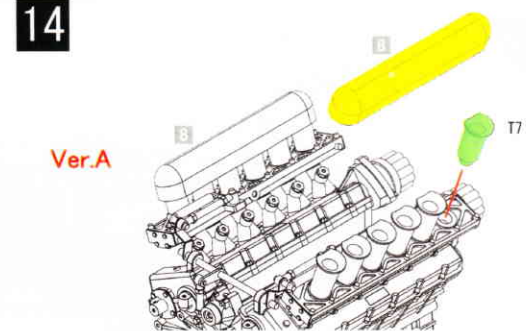

M132

Press

Mesh sheet

M131

Ver.B

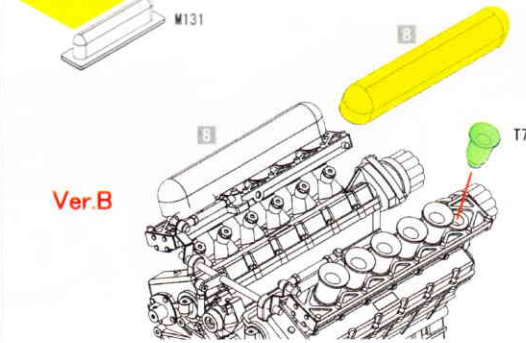

15

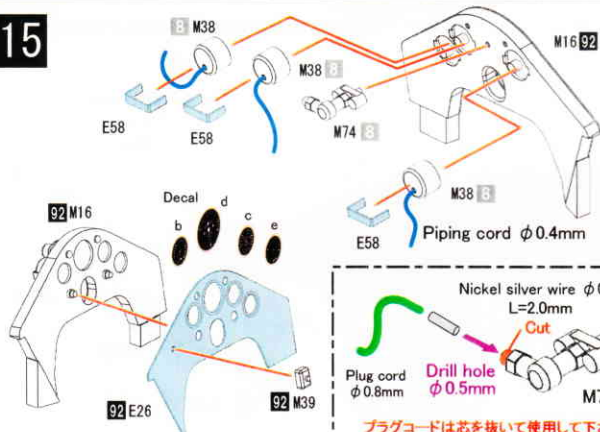

Nickel silver wire ϕ 0.5mm
L=2.0mm
Cut

Plug cord ϕ 0.8mm
Drill hole ϕ 0.5mm

プラグコードは芯を抜いて使用して下さい。
Please use plug cord after pull the core.

16

黒ネジ(大)
Black screw(L)

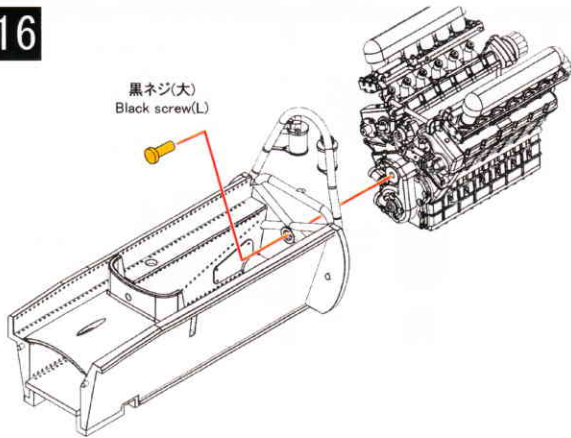

17

L.Bandini
3 + 30
C.Amon
92

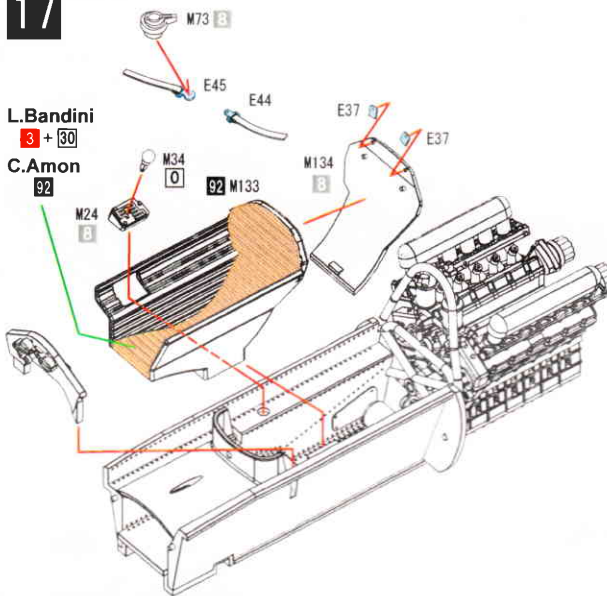

18

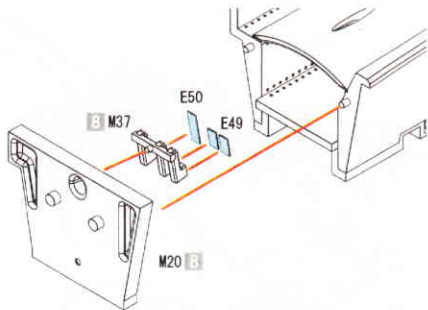

20

< Piping >

— Piping cord ϕ 0.4mm
— Plug cord ϕ 0.8mm

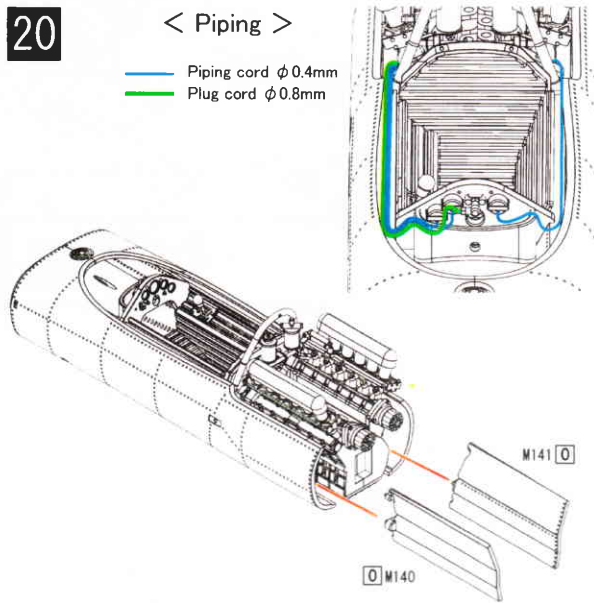

19

黒ネジ(大)
Black screw(L)

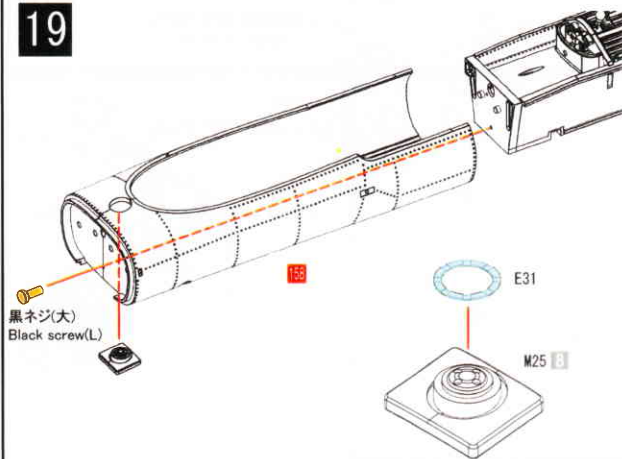

21

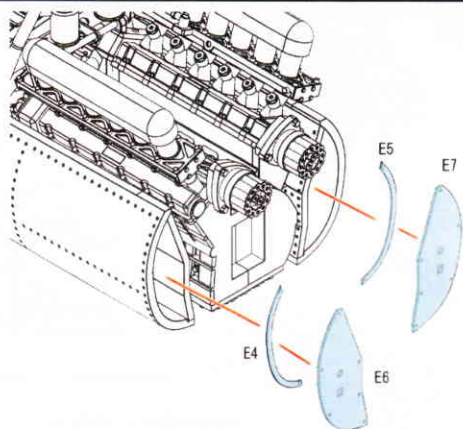

22

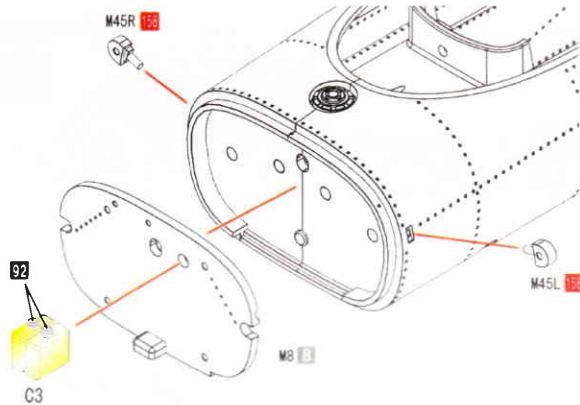

23

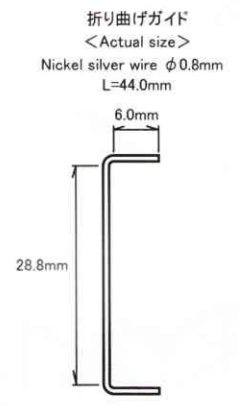
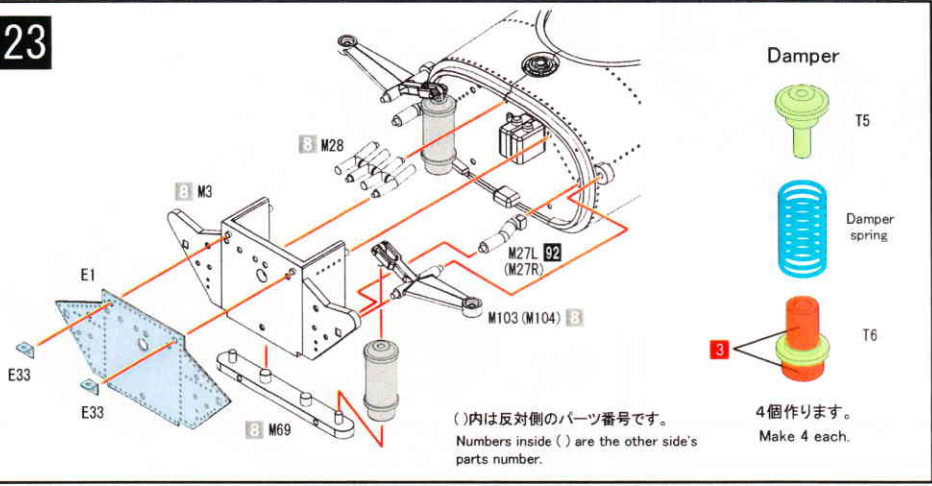

24

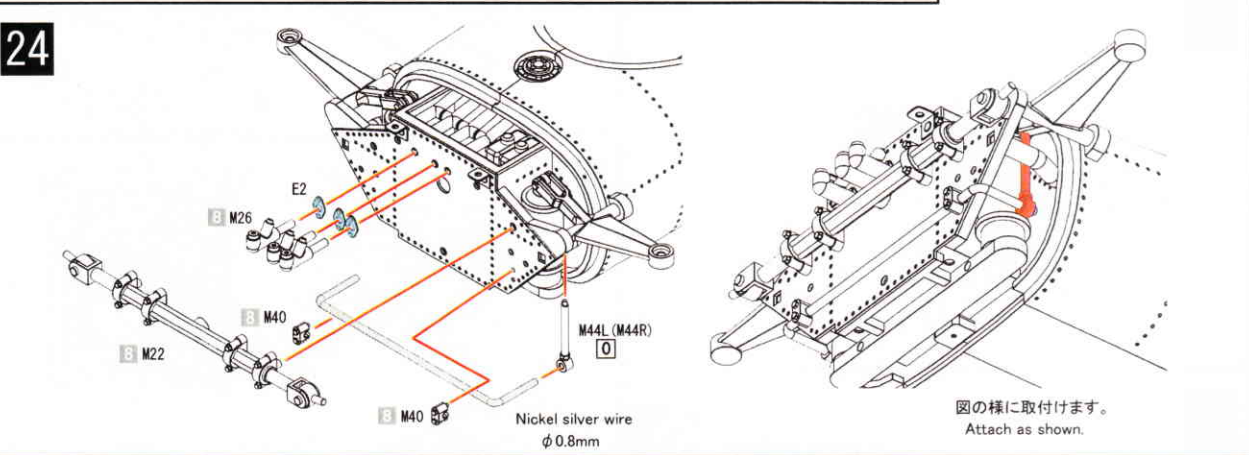

25

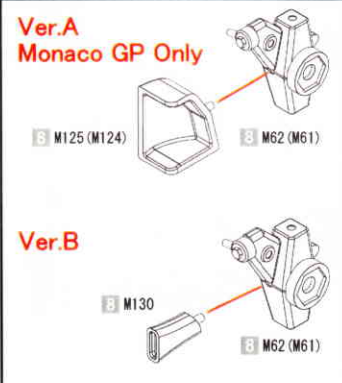
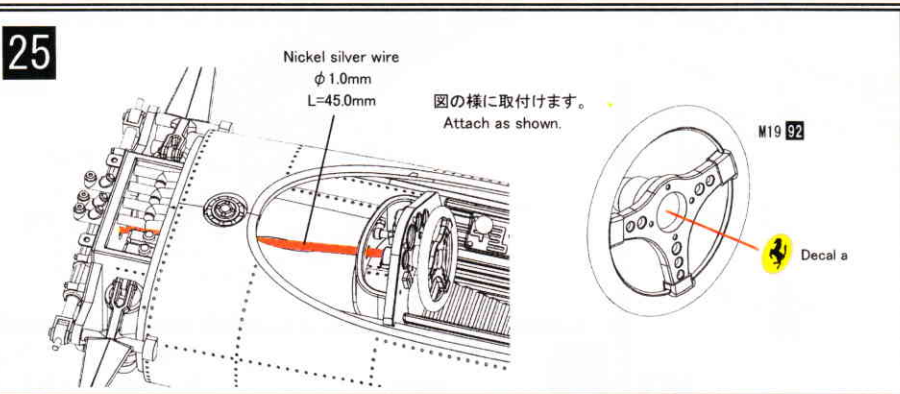

26

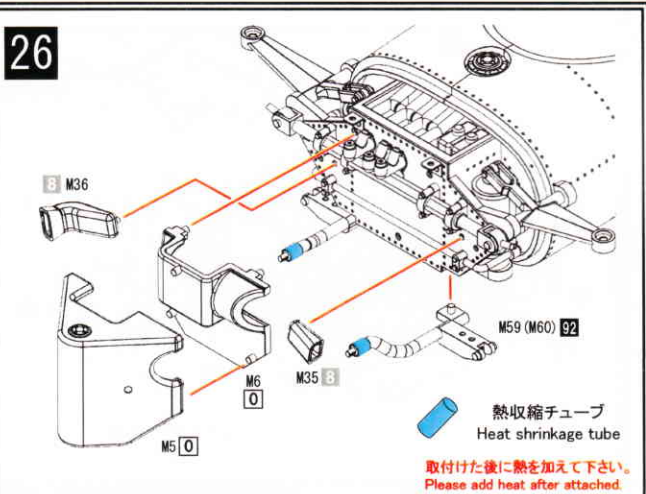

27

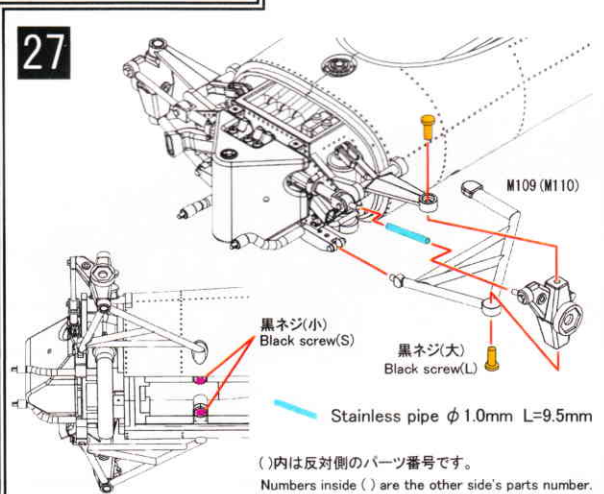

28

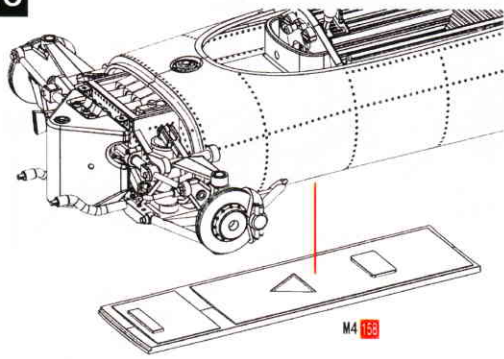

29

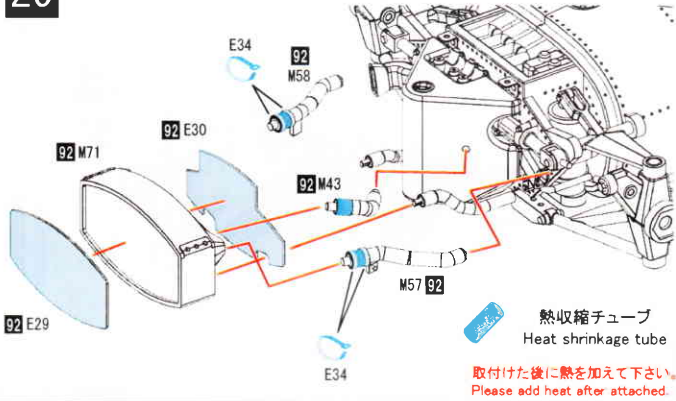

30

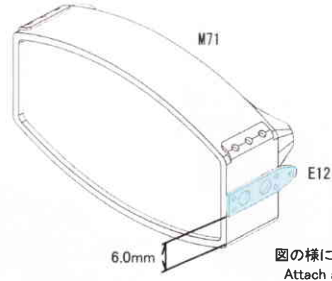
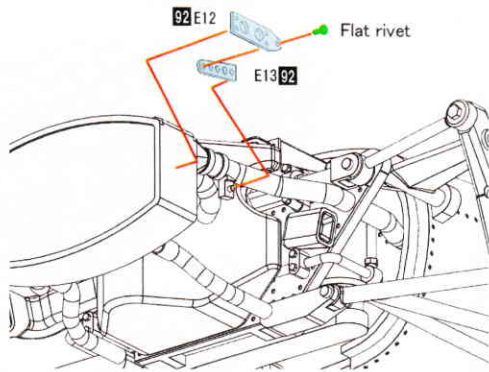

31

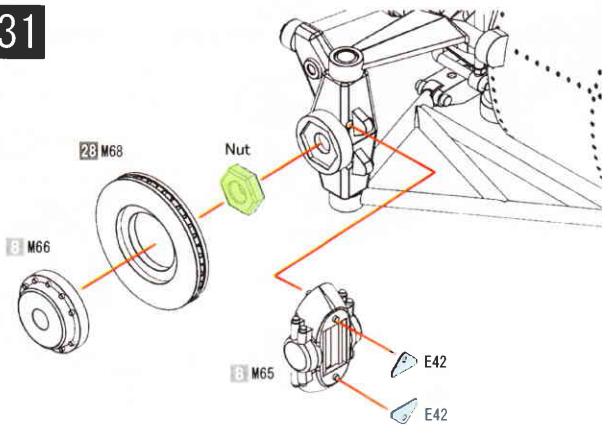

32

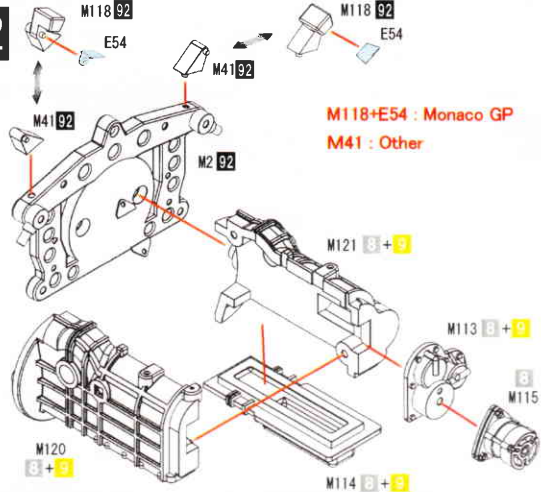

33

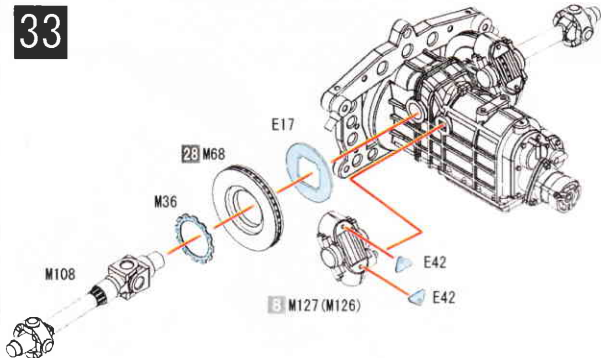

()内は反対側のパーツ番号です。
Numbers inside () are the other side's parts number.

34

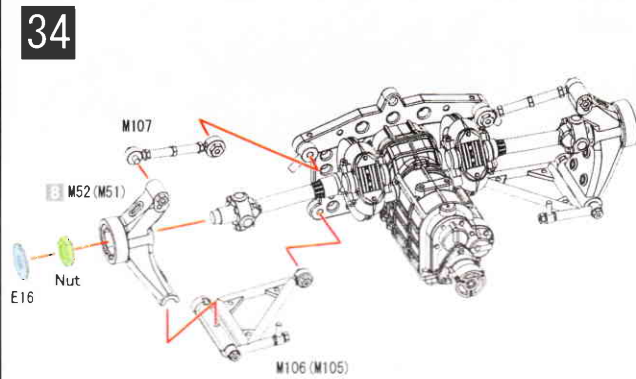

35

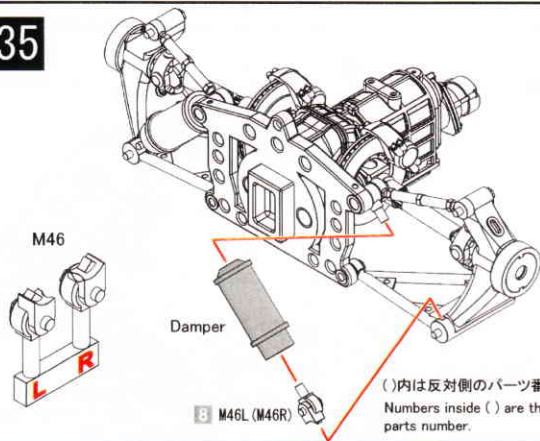

M46L (M46R)

()内は反対側のパーツ番号です。
Numbers inside () are the other side's parts number.

36

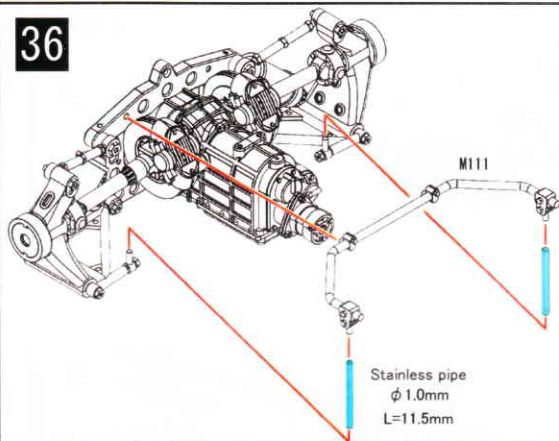

Stainless pipe
φ 1.0mm
L=11.5mm

37

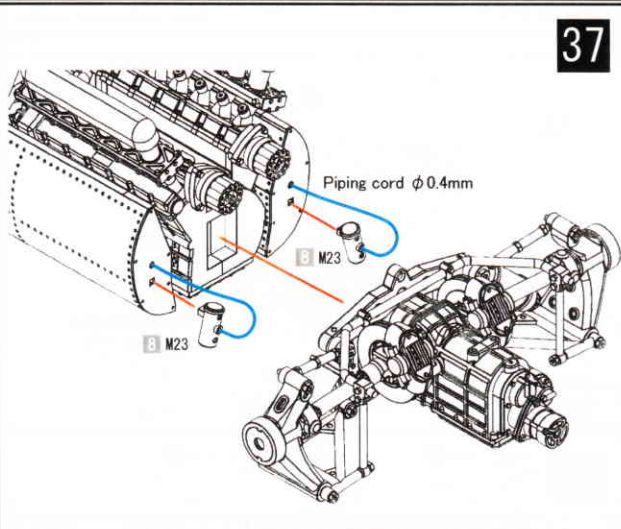

Piping cord φ 0.4mm

M23

38

Monaco GP Only

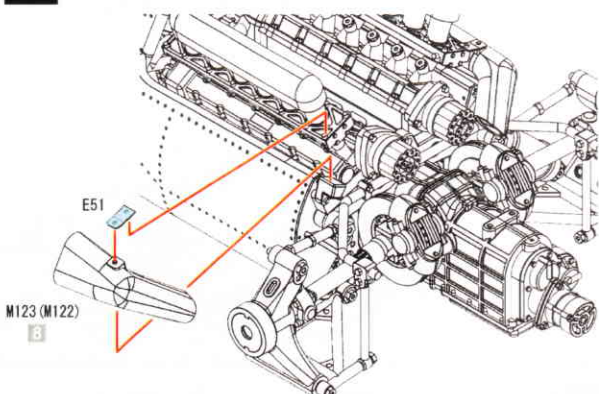

M123 (M122)

39

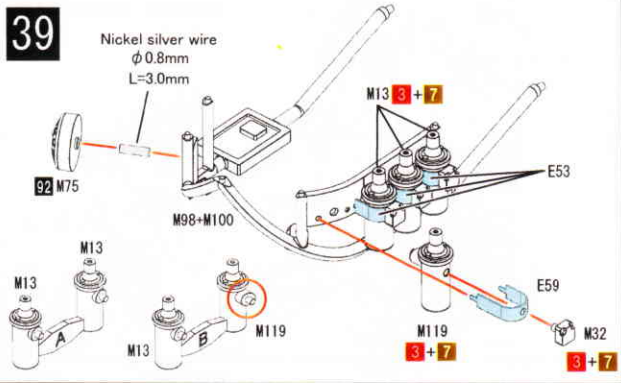

Nickel silver wire
φ 0.8mm
L=3.0mm

M13 3+7

M119 3+7

M32 3+7

40

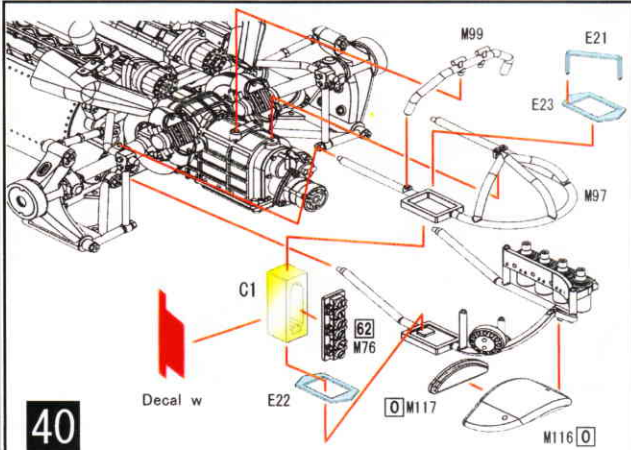

Decal w

M116

41

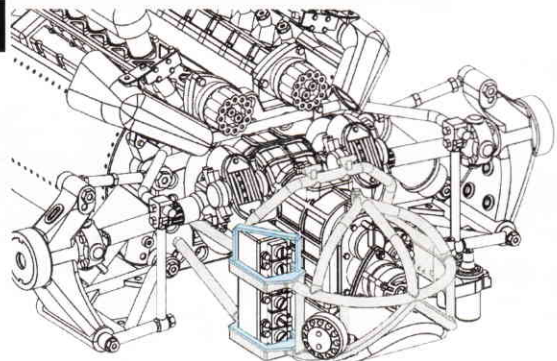

図の様に取付けます。
Attach as shown.

42

< Piping >

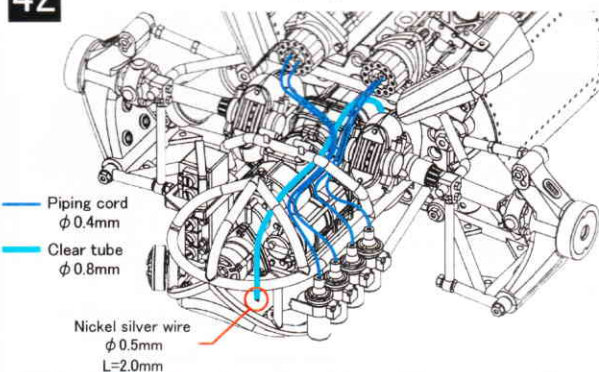

Piping cord
φ 0.4mm
Clear tube
φ 0.8mm

Nickel silver wire
φ 0.5mm
L=2.0mm

43

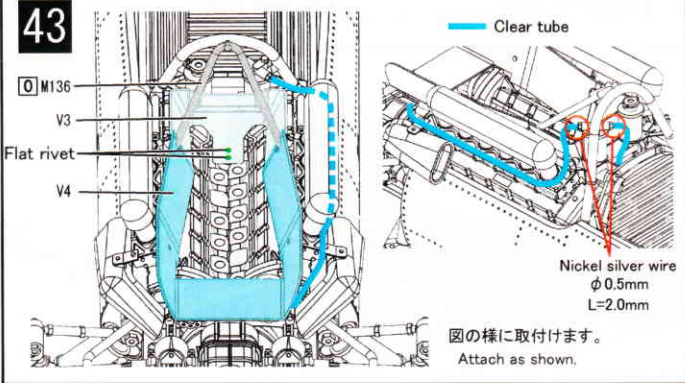

44

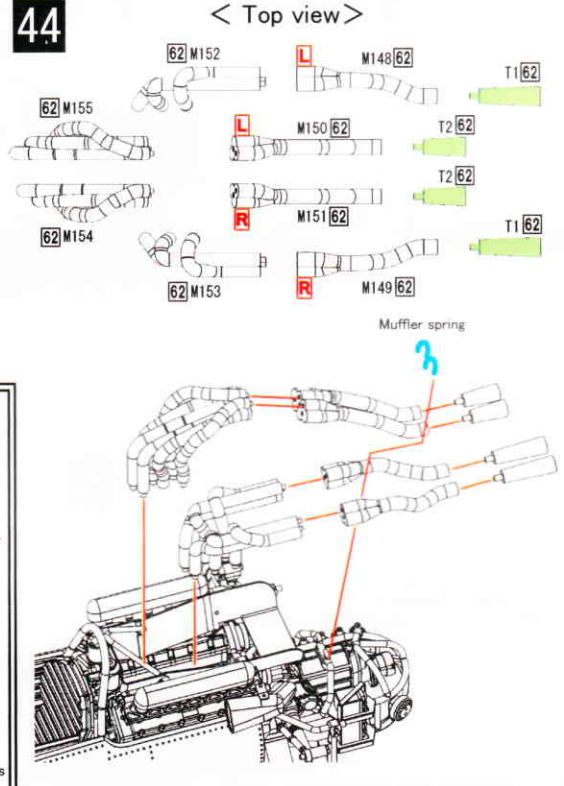

45

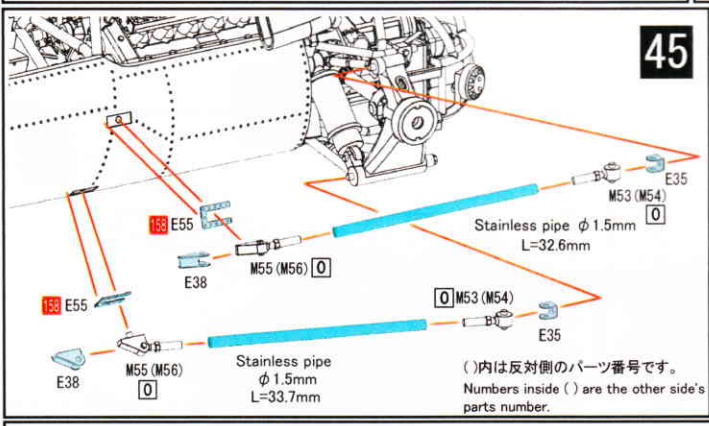

46

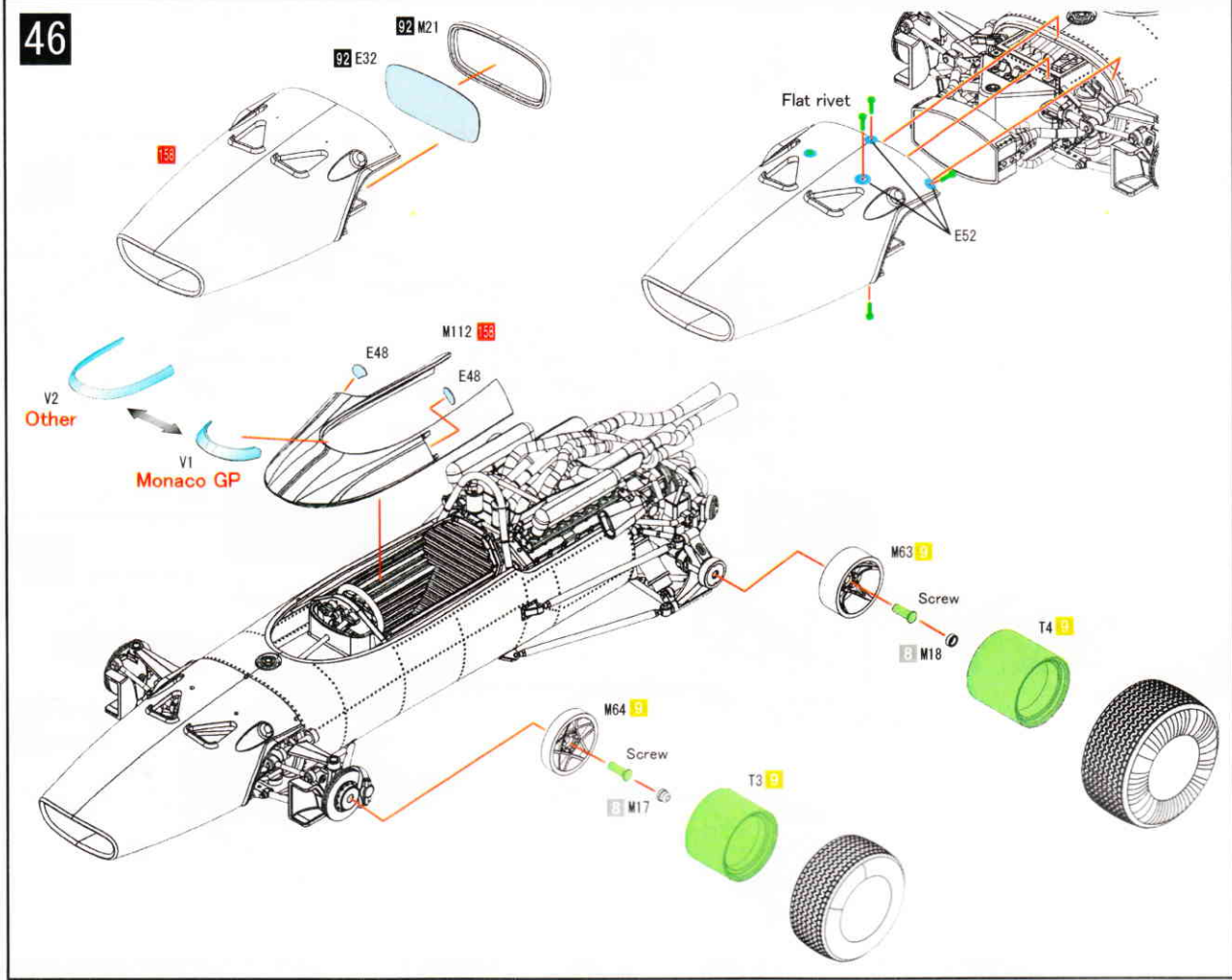

Ferrari 312 F1 — 1967 —

Monaco GP

#18 L.Bandini

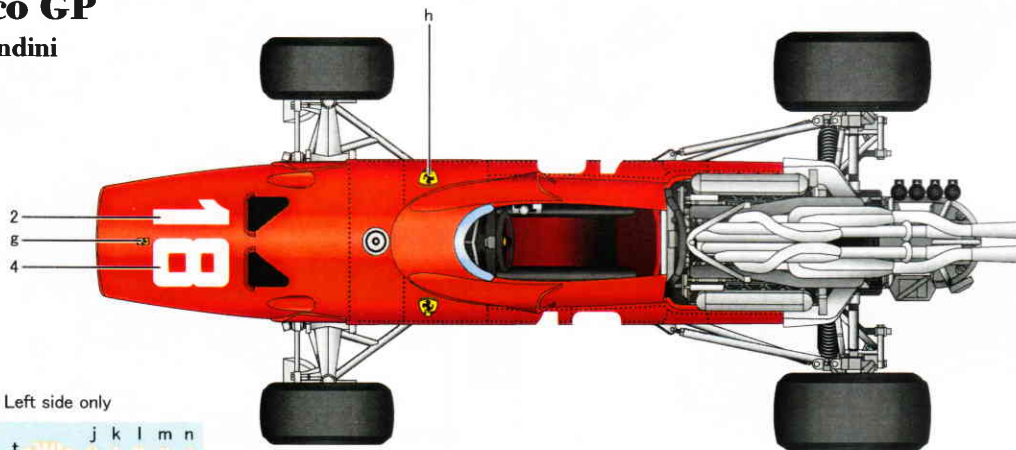

Left side only

	j	k	l	m	n
t	312	0	1	2	3
i	PROVA	u	312	o	p
u	312	o	p	q	r
v	312	3	1	7	8

お手持ちの資料を参考に貼って下さい。
Please refer to the material which you have.



#20 C.Amon

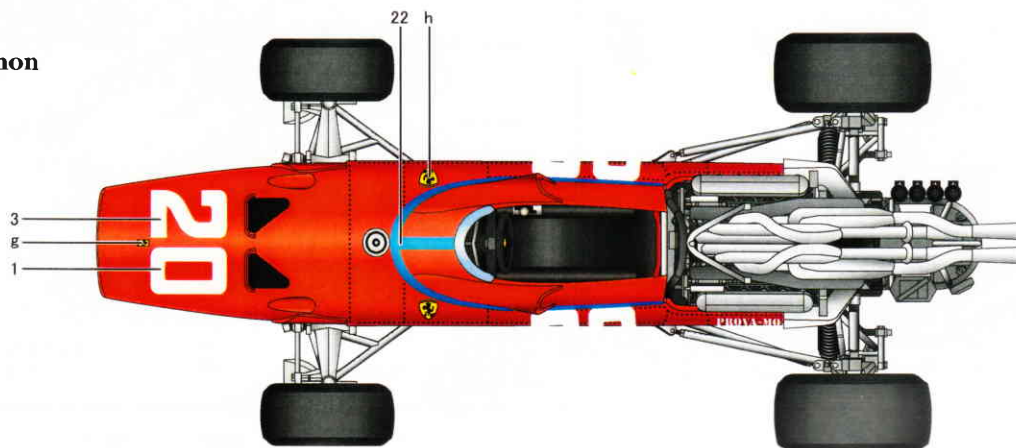

Left side only

i	t	mp
PROVA-MO 36		
Cut		
t	312	



Ferrari 312 F1 —1967—

Dutch GP

#3 C.Amon

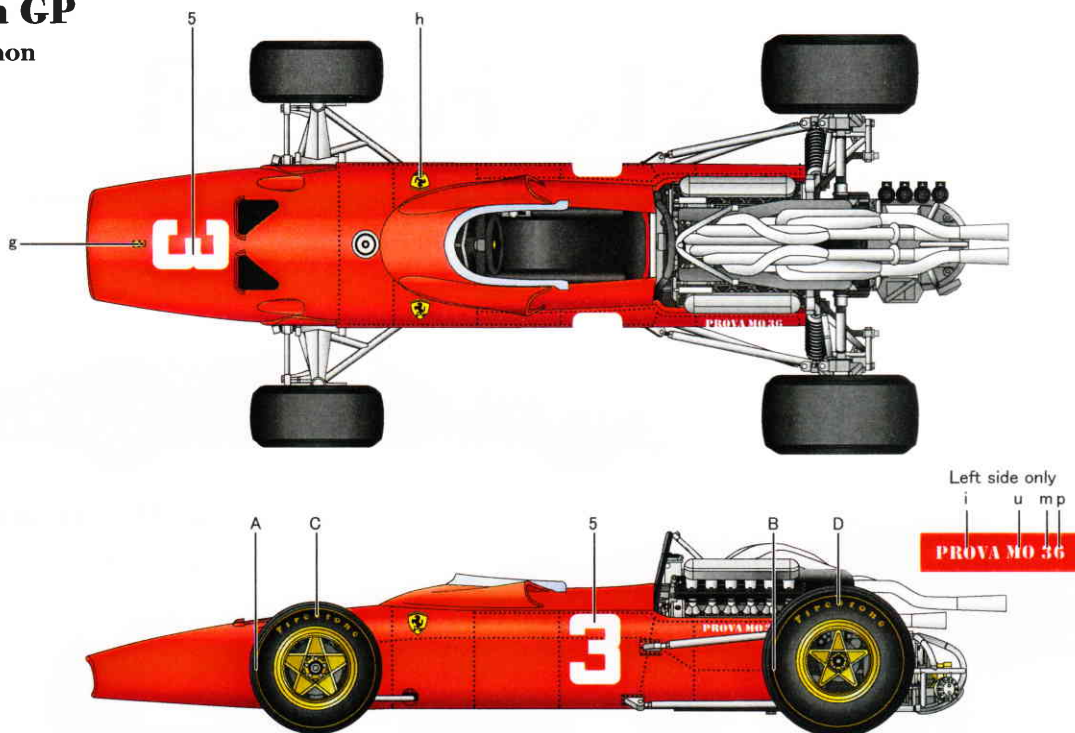

Belgian GP

#1 C.Amon

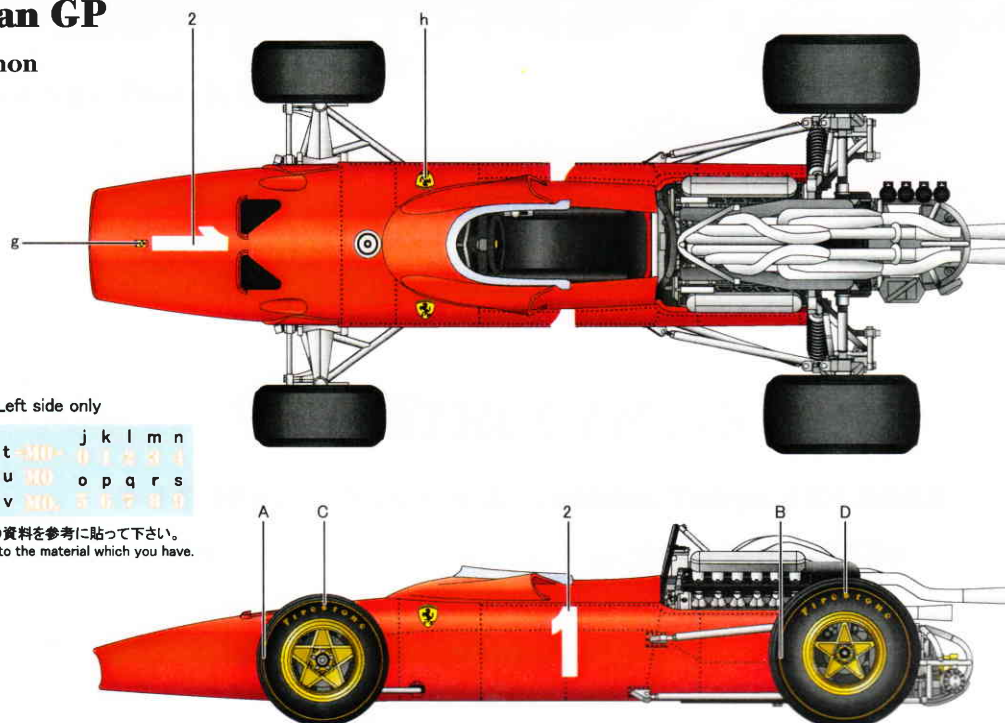

Left side only

		j	k	l	m	n
t	MO	0	1	2	3	3
i	MO	u	MO	o	p	q
v	MO	5	6	7	8	9

お手持ちの資料を参考に貼って下さい。
Please refer to the material which you have.

