

1/20Scale Multi-Material Kit

# Ferrari 312F1'69



## South African GP

### Parts List

#### TURNED PARTS

<input type="checkbox"/> H1	フロントホイールリム	Front wheel rim	2	<input type="checkbox"/>	ファンネルメッシュ	Funnel mesh	1 2
<input type="checkbox"/> H2	リアホイールリム	Rear wheel rim	2	<input type="checkbox"/>	ステンレスパイプ	Stainless pipe	
<input type="checkbox"/> H3	ダンパーA	Damper A	4		φ1.0mm		1
<input type="checkbox"/> H4	ダンパーB	Damper B	4		φ1.5mm		1
<input type="checkbox"/> H5	マフラーエンド	Muffler end	4	<input type="checkbox"/>	真鍮線	Brass line	
<input type="checkbox"/> H6	エアファンネル	Air funnel	1 2		φ1.0mm		1
VACUUM PARTS				<input type="checkbox"/>	洋白線	Nickel silver line	
<input type="checkbox"/> V1	ウインドシールド	Windshield	1		φ0.5mm		1
CLEAR PARTS					φ0.8mm		1
<input type="checkbox"/> C1	Fリザーバータンク	F-Reservoir tank	2		φ1.0mm		1
<input type="checkbox"/> C2	Rリザーバータンク	R-Reservoir tank	1	<input type="checkbox"/>	プラグコード(黒)	Plug cord(black)	1
<input type="checkbox"/> C3	バッテリー	Battery	1	<input type="checkbox"/>	プラグコード(透明)	Plug cord(transparent)	1
RESIN PARTS				<input type="checkbox"/>	ネジ(黒)	Screw(black)	7
<input type="checkbox"/>	ボディ	Body	1	<input type="checkbox"/>	コイルスプリング	Coil spring	1
<input type="checkbox"/>	フロントノーズ	Front nose	1	<input type="checkbox"/>	シートベルトセット	Seat belt set	1
OTHERS				<input type="checkbox"/>	エッチング	Etched plate	2
<input type="checkbox"/>	フロントタイヤ	Front tire	2	<input type="checkbox"/>	デカール	Decal	1
<input type="checkbox"/>	リアタイヤ	Rear tire	2	<input type="checkbox"/>	エンブレムステッカー	Emblem sticker	1
<input type="checkbox"/>	ダンパースプリング	Damper spring	4	<input type="checkbox"/>	リベット	Rivet	9
<input type="checkbox"/>	アルミシート	Aluminum sheet	1				

## INSTRUCTIONS

5-22-23 Hokima, Adachi-ku, Tokyo 121-0064

Phone:81-3-5851-2522 Fax:81-3-5851-2524

URL:<http://www.modelfactoryhiro.com>

E-mail:[cus@modelfactoryhiro.com](mailto:cus@modelfactoryhiro.com)



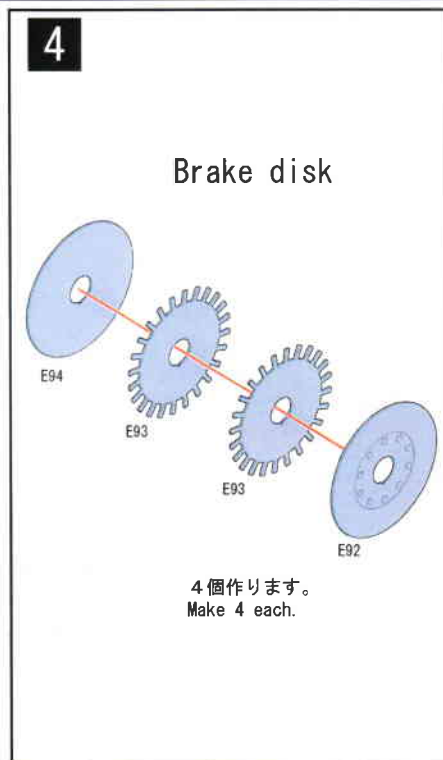
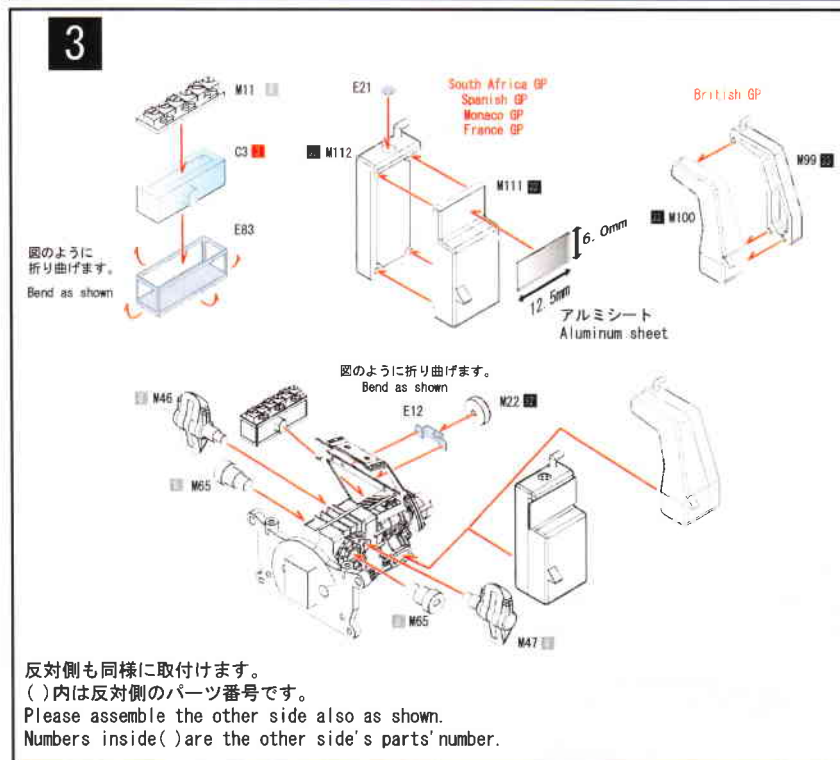
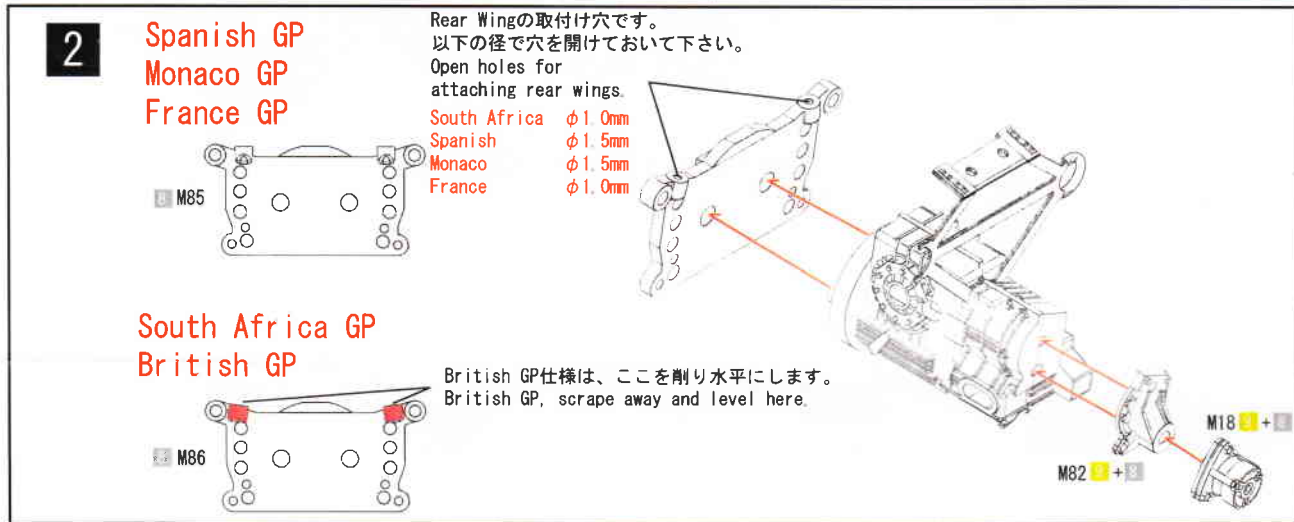
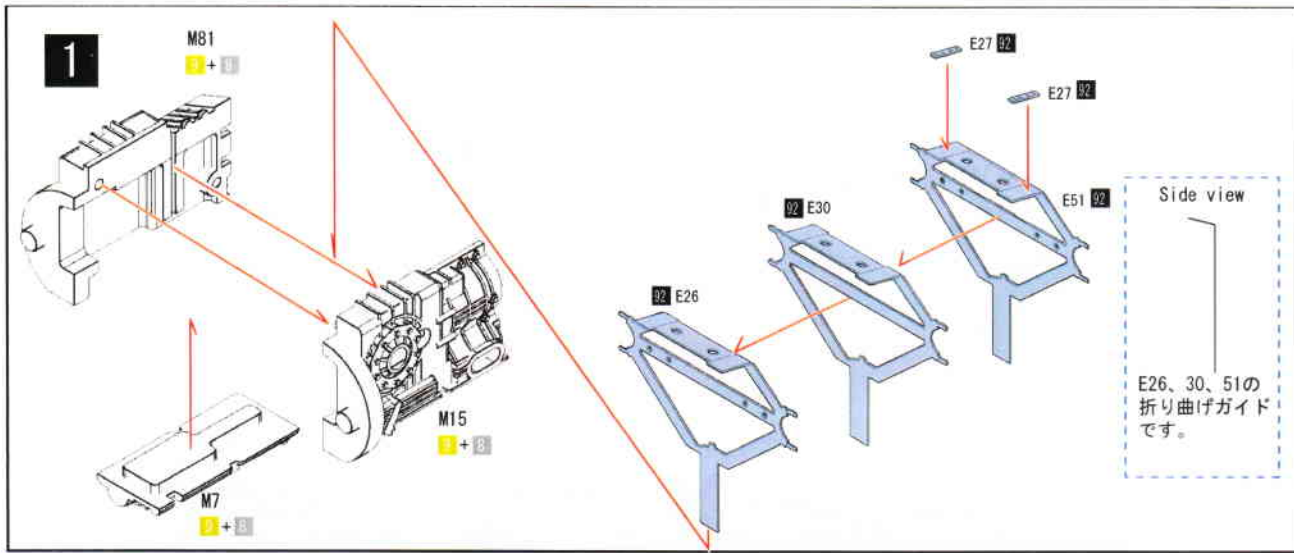

5

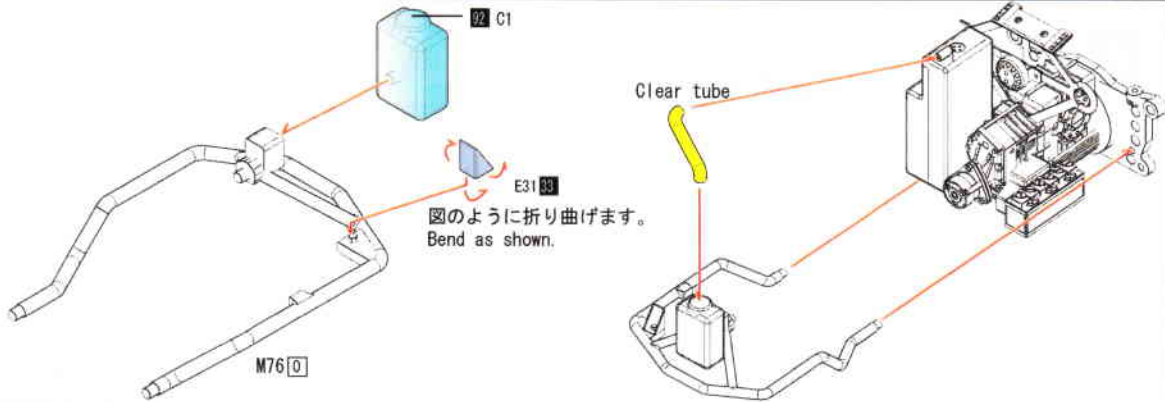

6

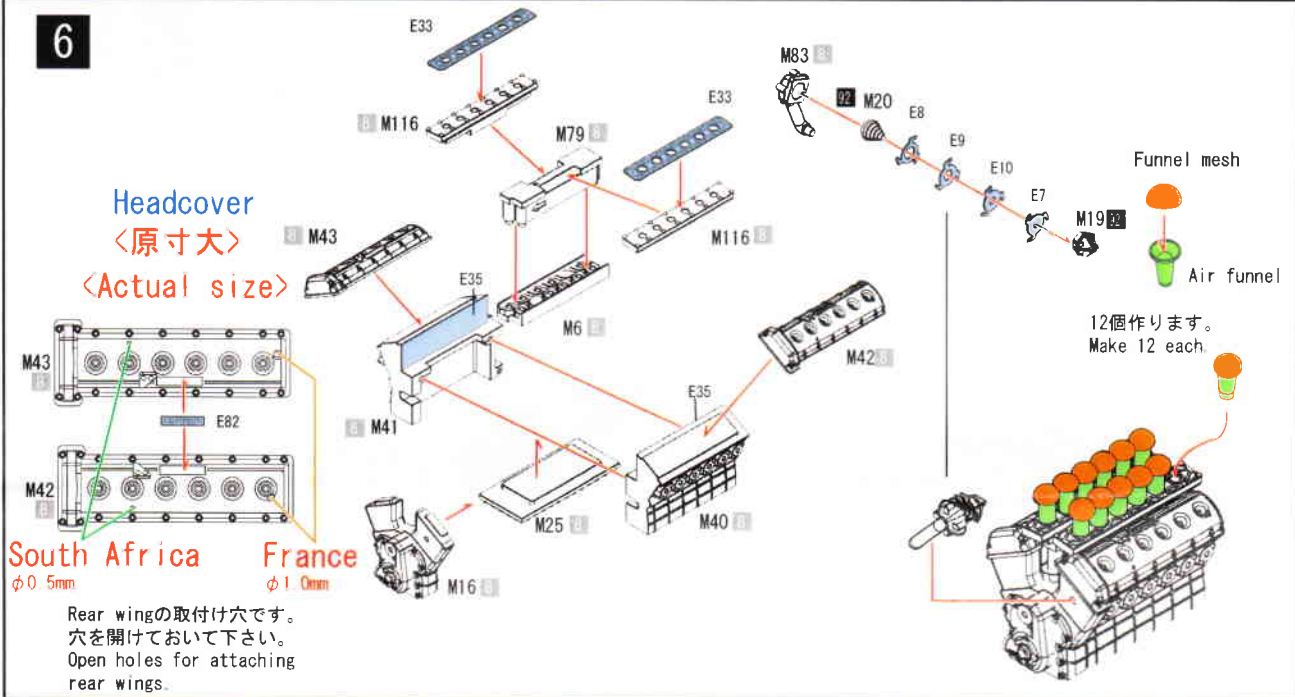

7

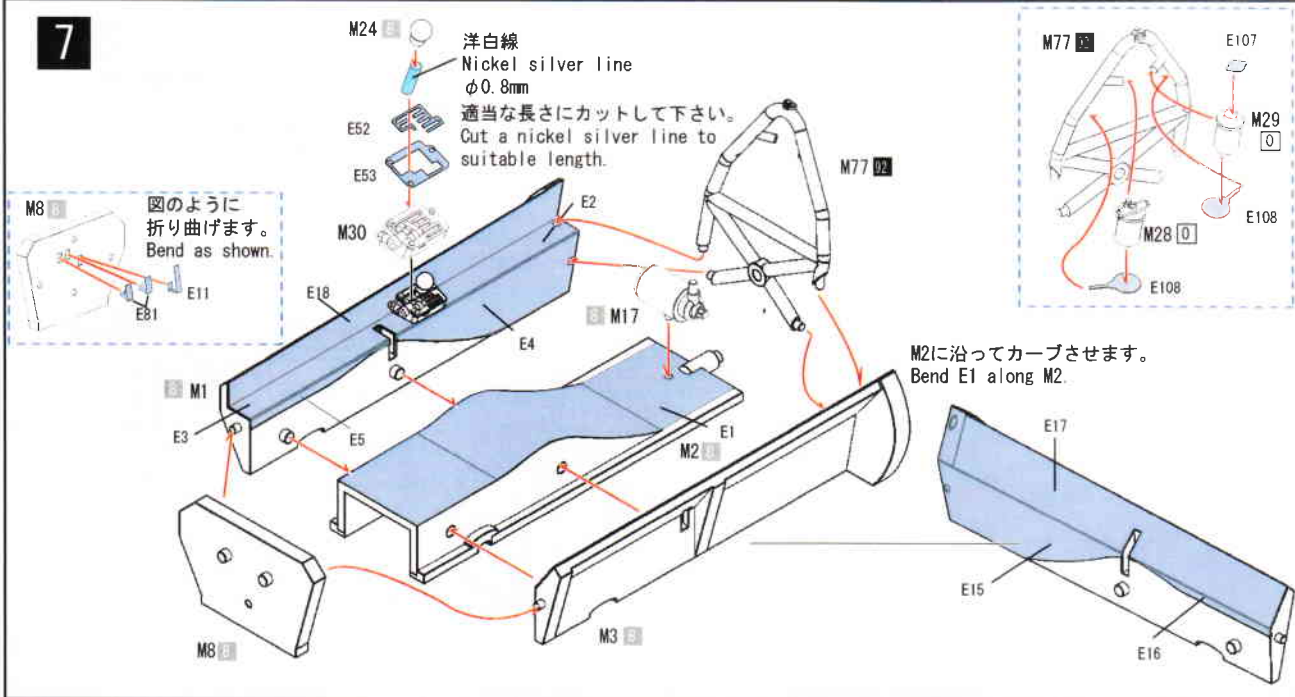

8

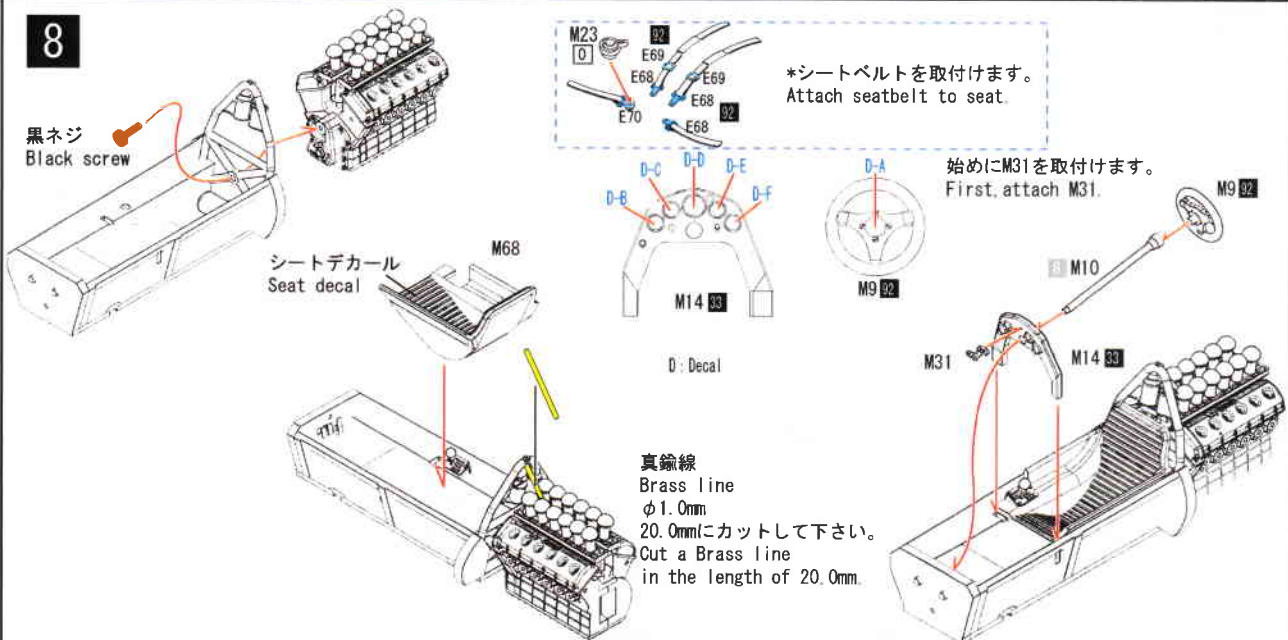

黒ネジ  
Black screw

シートデカール  
Seat decal

M68

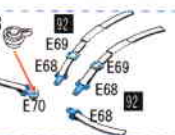

\*シートベルトを取付けます。  
Attach seatbelt to seat.

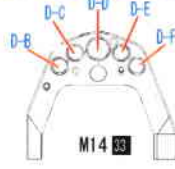

D : Decal

始めにM31を取付けます。  
First, attach M31.

真鍮線  
Brass line  
φ1.0mm  
20.0mmにカットして下さい。  
Cut a Brass line  
in the length of 20.0mm.

9

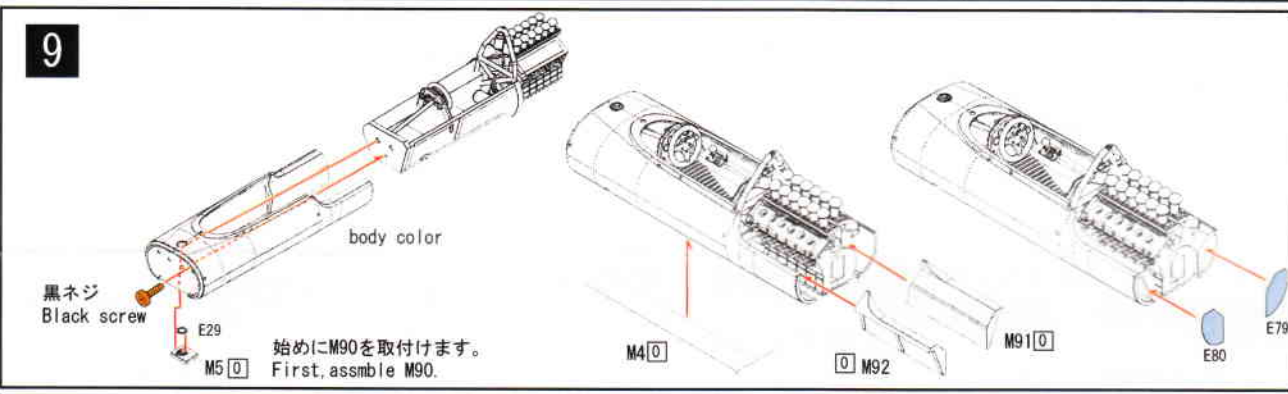

body color

黒ネジ  
Black screw

始めにM90を取付けます。  
First, assemble M90.

10

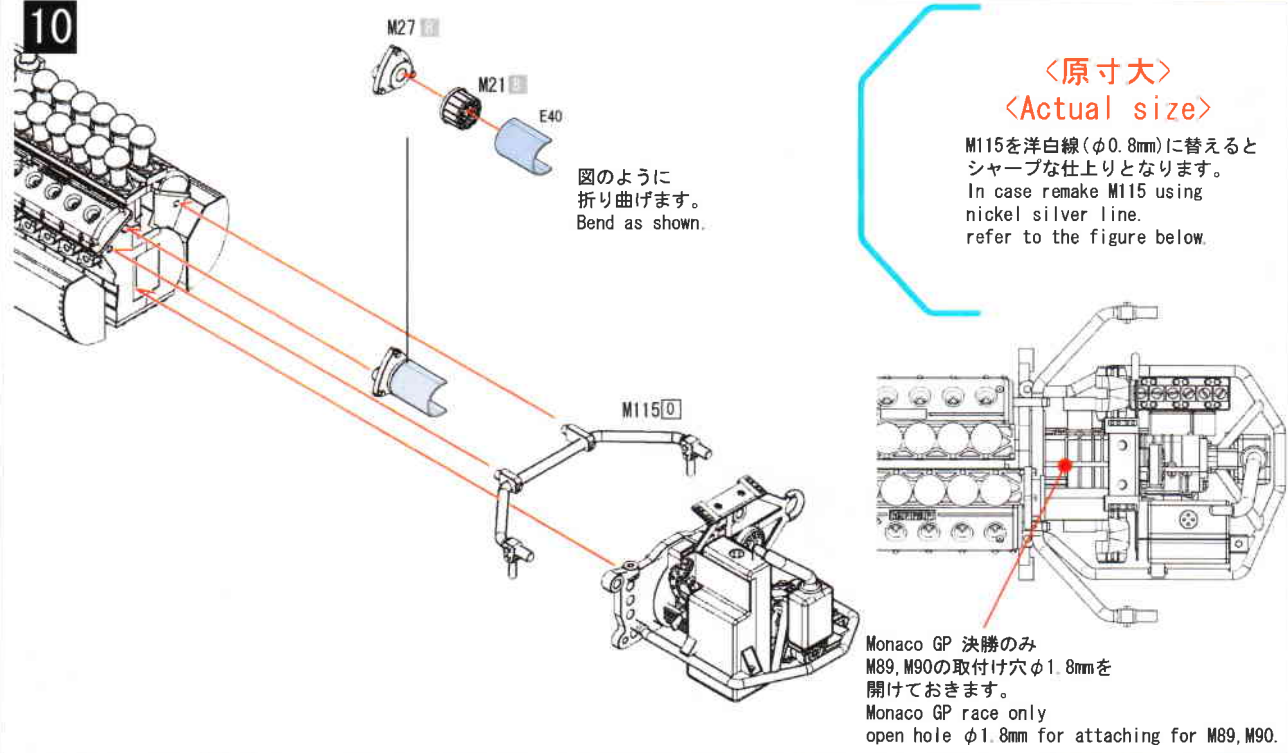

<原寸大>  
<Actual size>

M115を洋白線(φ0.8mm)に替えると  
シャープな仕上がりとなります。  
In case remake M115 using  
nickel silver line.  
refer to the figure below.

図のように  
折り曲げます。  
Bend as shown.

Monaco GP 決勝のみ  
M89, M90の取付け穴φ1.8mmを  
開けておきます。  
Monaco GP race only  
open hole φ1.8mm for attaching for M89, M90.

## Piping

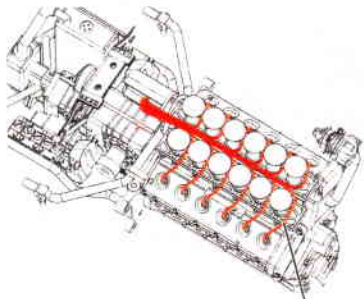

Plug cord (black)

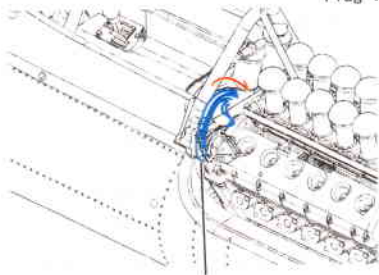

Plug cord (clear)  
引っ張ると細くなります。  
Make a tube narrow as pull it

# 11

Do not use for  
BritishGP

図のように折り曲げます。  
Bend as shown.

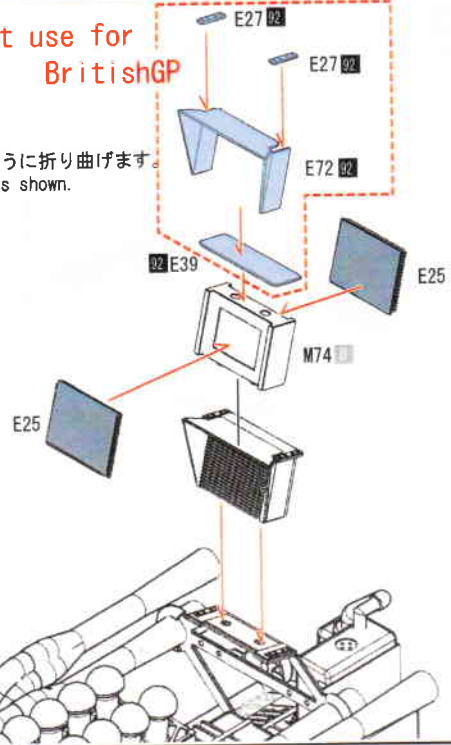

# 12

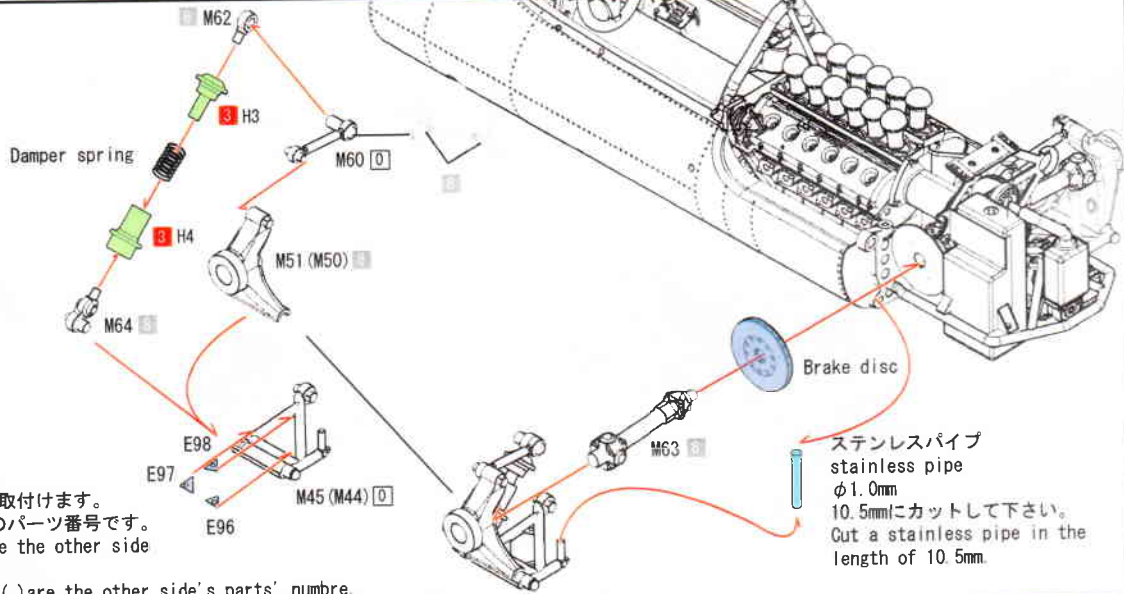

# 13

Monaco GP決勝以外は  
穴を埋めて下さい。  
Except Monaco GP (race)  
please bury holes.

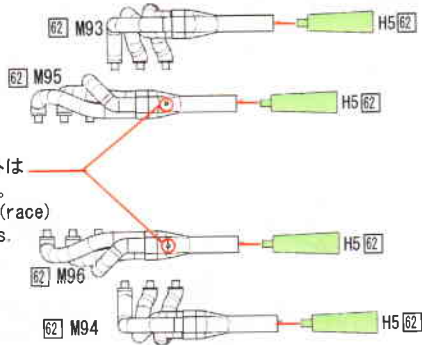

コイルスプリング  
Coil spring  
φ1.0mm  
適当な長さにカットして下さい。  
Please cut a coil spring  
to suitable length.

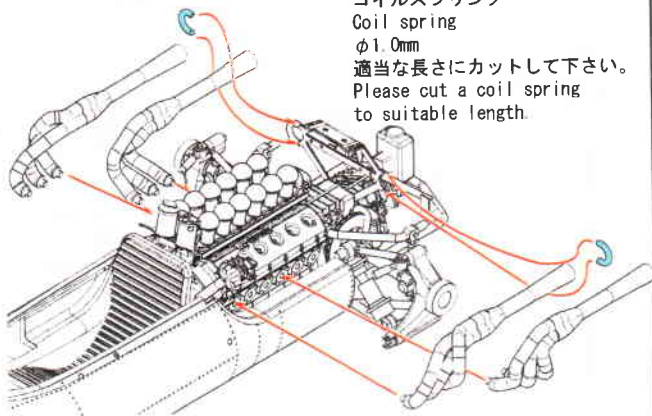

リベット Rivet

E102 body color

M88 body color

E58

E58

リベット Rivet

E101

E58



図のように折り曲げてください。  
Bend as shown.

E19

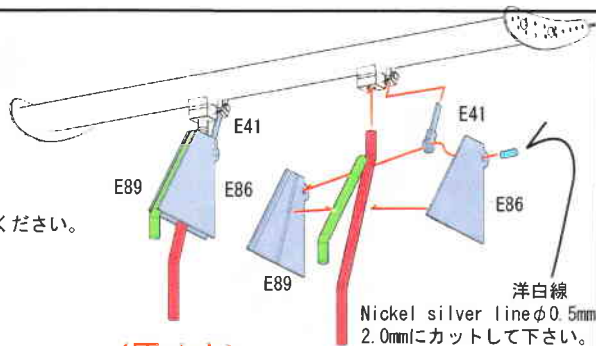

洋白線

Nickel silver line  $\phi 0.5\text{mm}$   
2.0mmにカットして下さい。  
Cut a nickel silver line  
in the length of 2.0mm.

<原寸大>  
<Actual size>

15.5mm

洋白線

Nickel silver line

$\phi 1.0\text{mm}$

図のように折り曲げて下さい。  
Bend as shown.

25.0mm

British GP

M101, M102は、実車では可変翼ですので  
好みの位置で固定して下さい。  
Both left and right wings are moved  
individually. (real car)  
So fix them any point you like.

E109, E110は、テスト仕様の  
翼端版です。  
E109, E110 are endplates for  
prototype

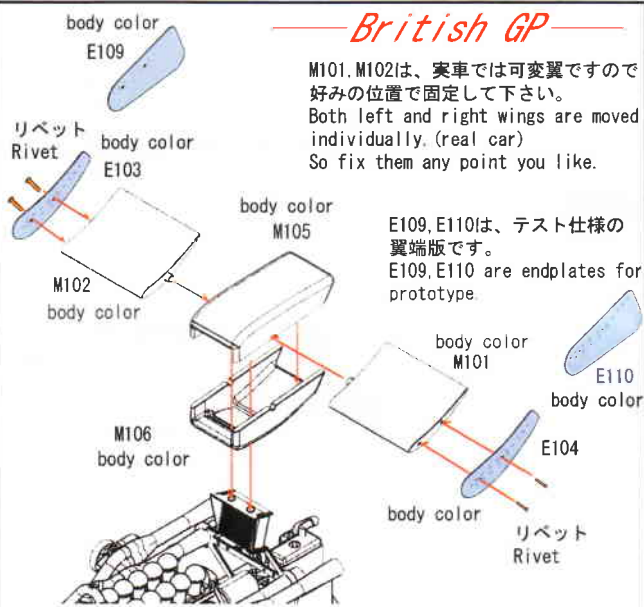

Spanish GP

Monaco GP (Practice)

リベット Rivet

E101

body color

<原寸大>

<Actual size>

図のように組み立てて下さい。  
Assemble as shown.

E71

真鍮線  $\phi 1.5\text{mm}$

Brass line

— 38.5mm

洋白線  $\phi 0.5\text{mm}$

— 29.5mm

— 14.5mm

— 14.5mm

E13

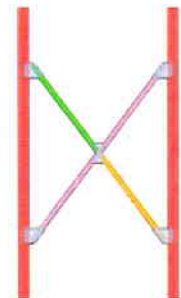

body color

E102

リベット Rivet

E61

E42

E41

E58

図のように折り曲げて下さい。  
Bend as shown.

洋白線

Nickel silver line

$\phi 0.5\text{mm}$

32.0mmにカット

して下さい。

Cut a nickel silver line

in the length of 32.0mm.

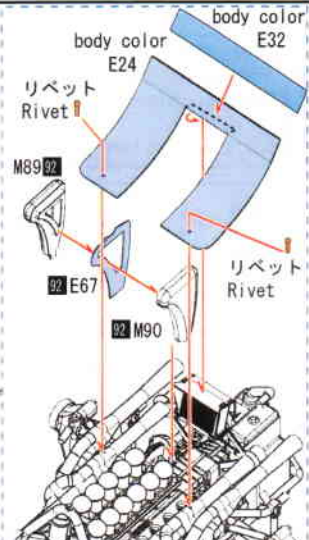
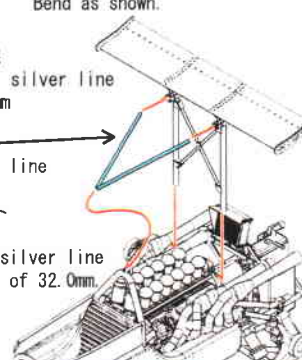

Monaco GP 決勝  
Monaco GP (race)

図のように組み立てて下さい。  
Assemble as shown.

- 洋白線φ1.0mm  
Nickel silver line
- 38.5mm
  - 27.5mm
  - 16.0mm
  - 10.0mm

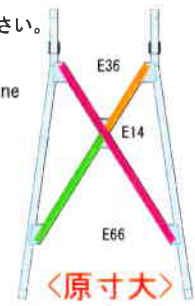

<原寸大>  
<Actual size>

図のように  
折り曲げます。  
Bend as shown.



図のように折り曲げます。  
Bend as shown.

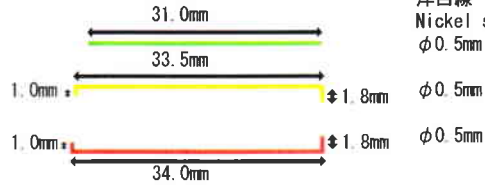
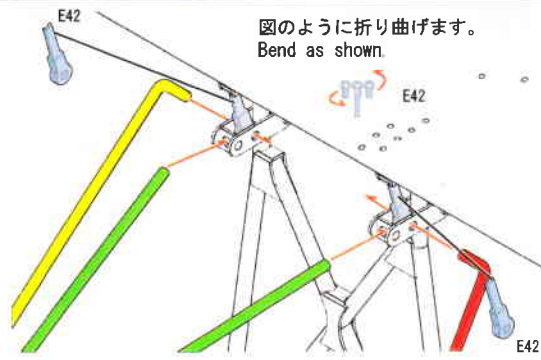

洋白線  
Nickel silver line  
φ0.5mm

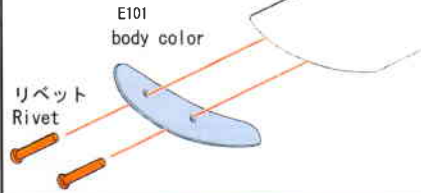
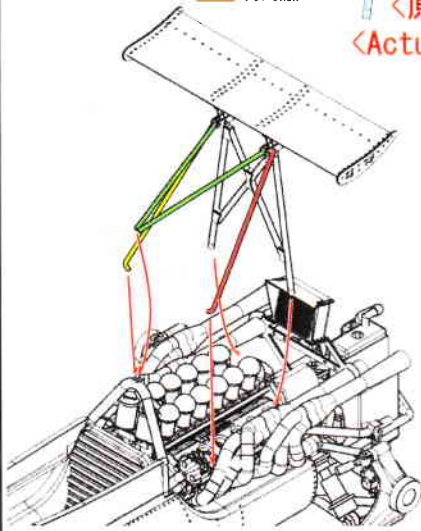

M88  
body color

body color  
E102

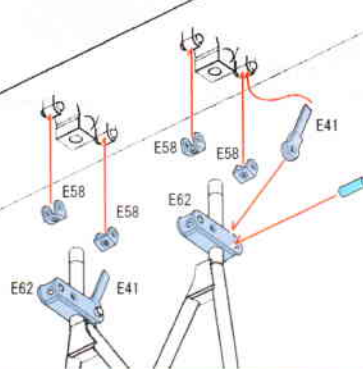

洋白線  
Nickel silver line  
φ0.5mm  
2.0mm+にカットして下さい。  
Cut a Nickel silver line in the  
length of 2.0mm+.

反対側も同様に取付けます。  
( )内は反対側のパーツ番号です。  
Please assemble the other side also as shown.  
Numbers inside ( ) are the other side's parts' number.

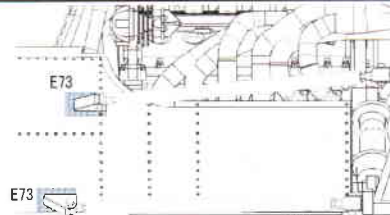

グレー部をカットします。  
Cut the marked area.  
(M32LA, M32LB, M32RA, M32RB  
M33LA, M33LB, M33RA, M33RB)

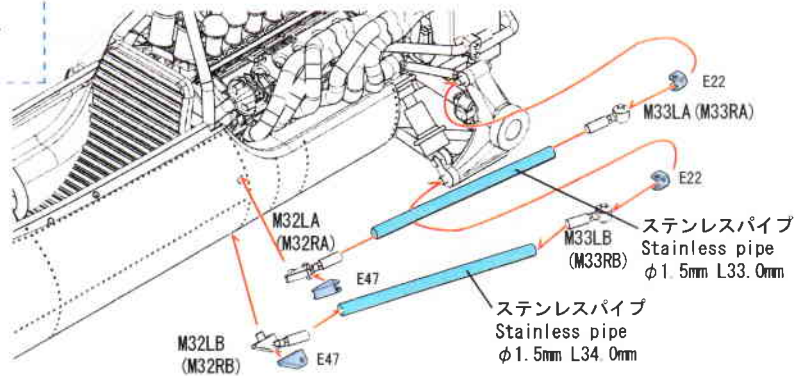

ステンレスパイプ  
Stainless pipe  
φ1.5mm L33.0mm

ステンレスパイプ  
Stainless pipe  
φ1.5mm L34.0mm

16

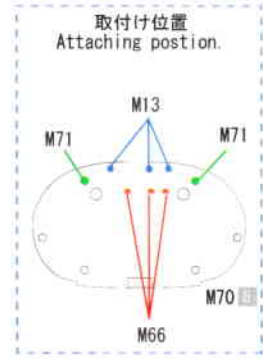
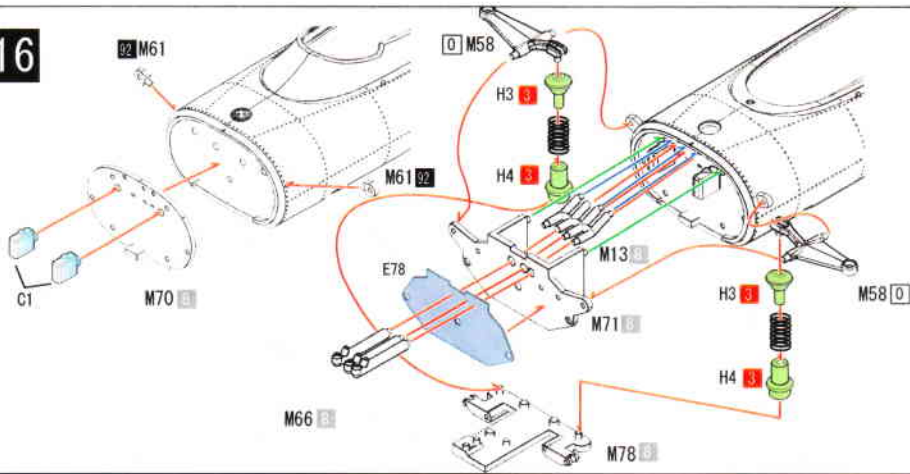

17

■の部分を取り除きます。  
Remove the marked area.

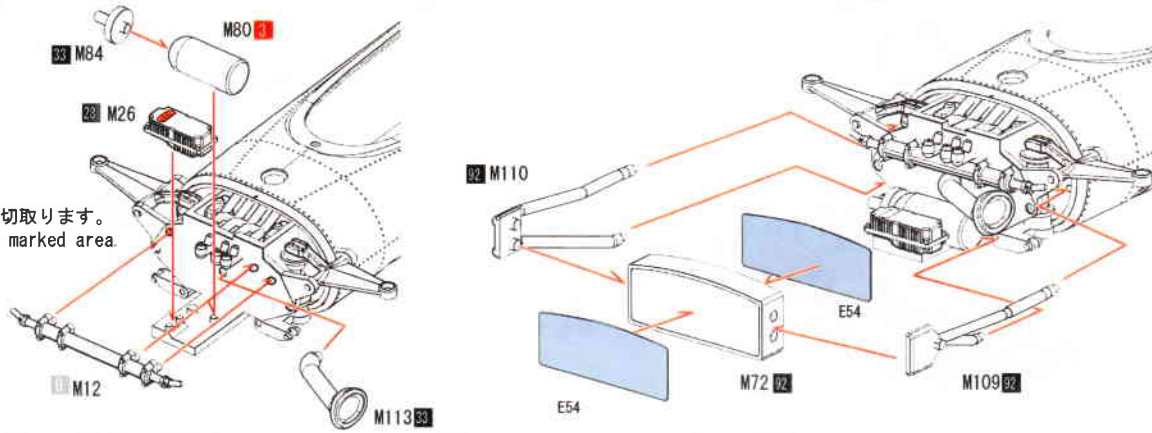

18

黒ネジ  
Black screw

ステンレスパイプ  
Stainless pipe  
φ1.0mm  
13.0mmにカットして下さい。  
Cut a stainless pipe in the  
length of 13.0mm

反対側も同様に取付けます。  
( )内は反対側のパーツ番号です。  
Please assemble the other side also as shown.  
Numbers inside( ) are the other side's parts' number.

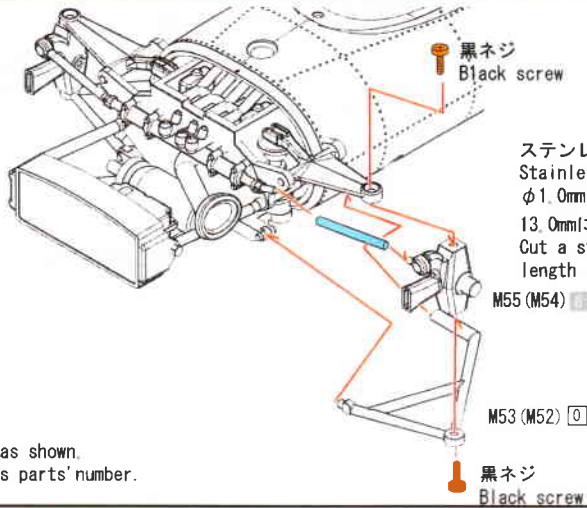

19

反対側も同様に取付けます。  
( )内は反対側のパーツ番号です。  
Please assemble the other side also as shown.  
Numbers inside( ) are the other side's parts' number.

洋白線  
Nickel silver line  
φ0.8mm  
6.5mmにカットし、4本作ります。  
Cut a nickel silver line in the length 6.5mm  
make 4 each.

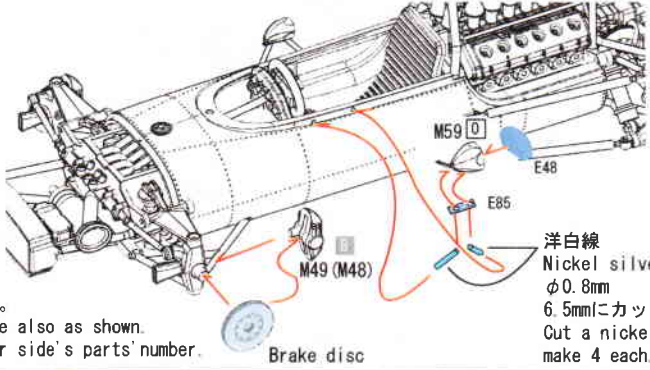



20

South Africa GP

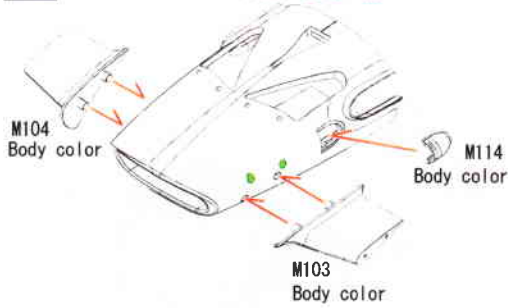

Spanish GP  
Monaco GP (Qualifying)

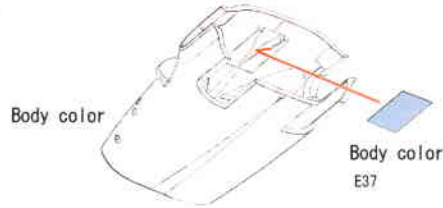
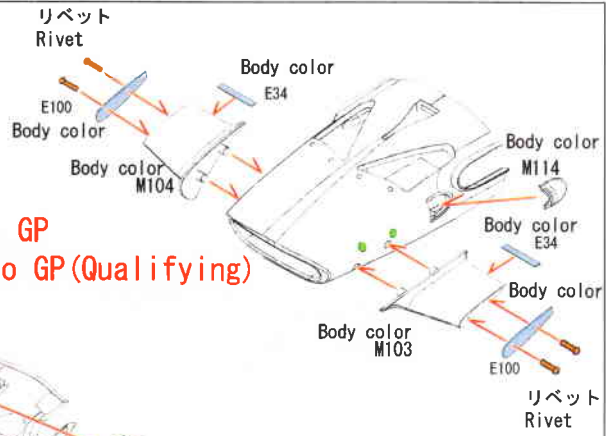

Monaco GP (Race)

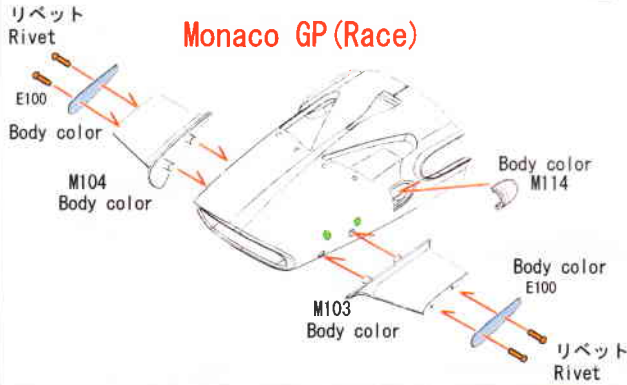

France GP  
British GP

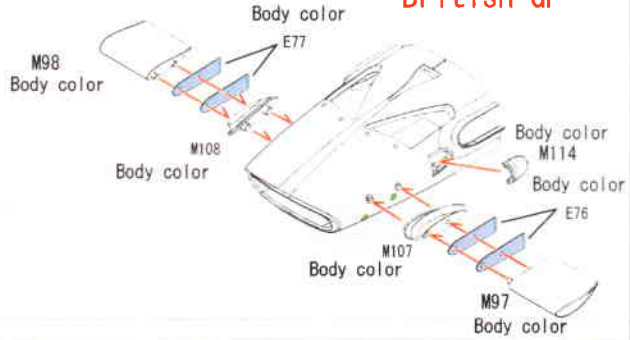

21

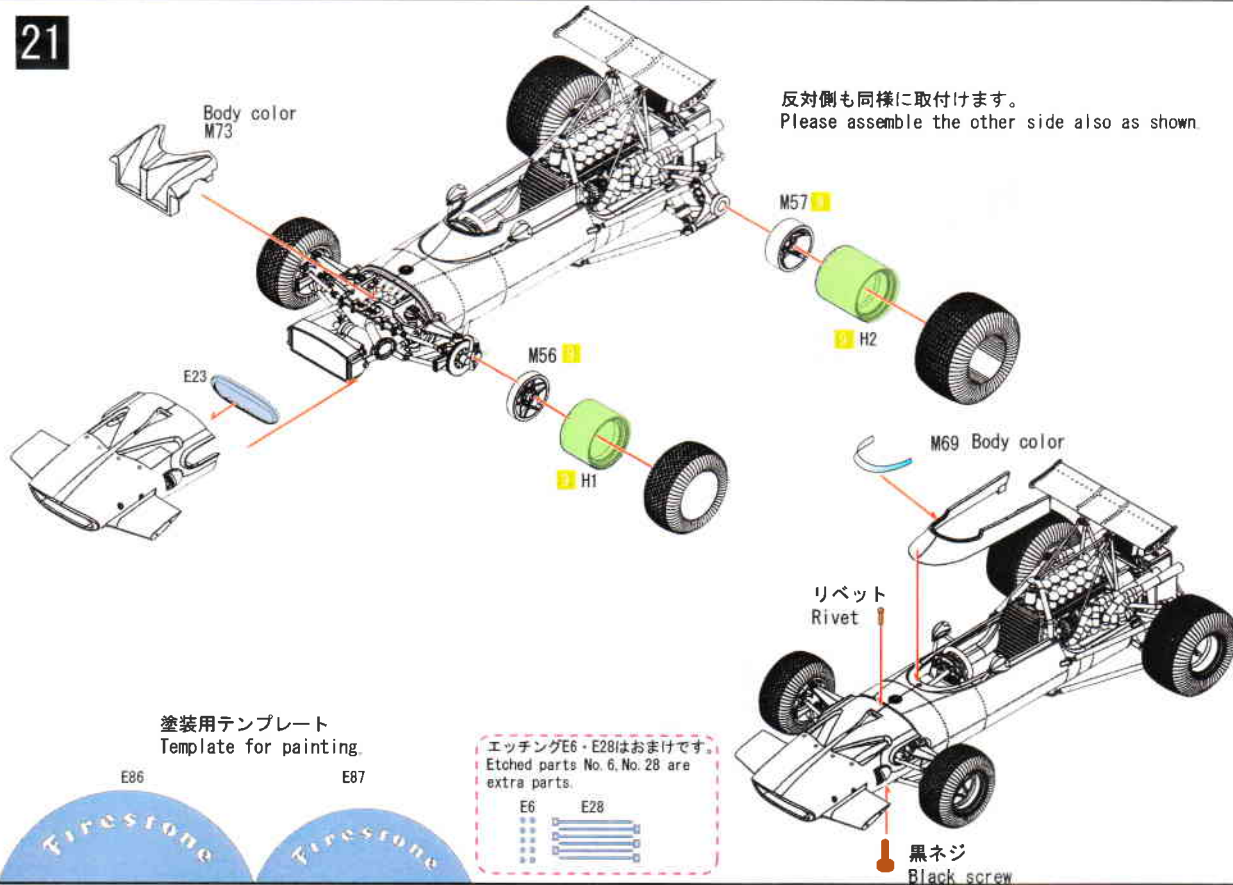

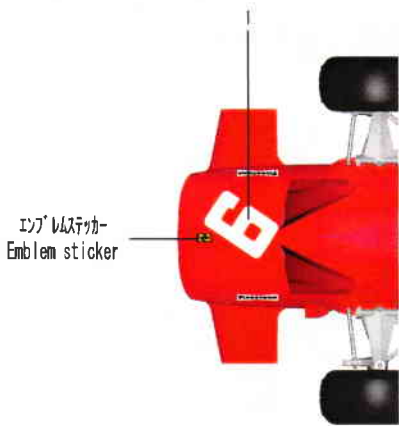
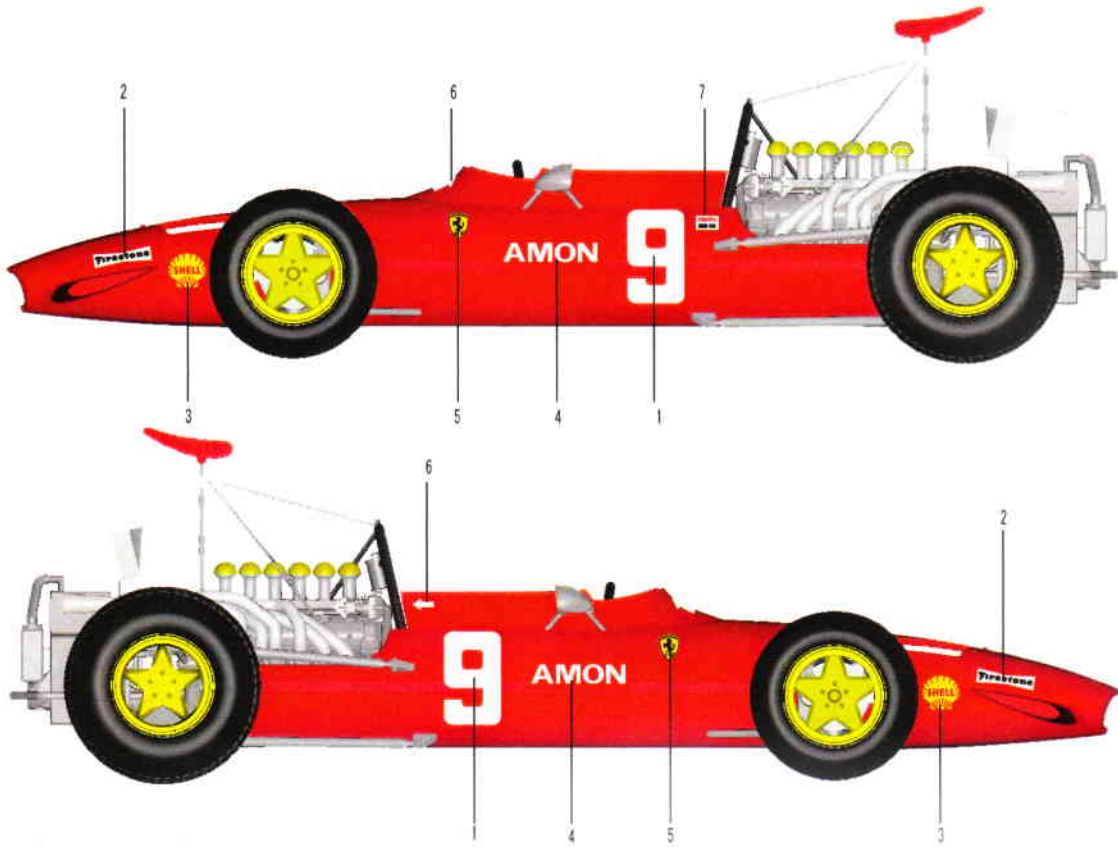

ボディカラー：イタリアンレッド  
Body color : Italian red

デカールはファイル等に入れて別途に保存して下さい。

## Color table

(注) この説明書ではグンゼ産業 (GSIクレオス) のMr. Colorを使用しています。

notice. The color, using on this instruction is Mr. color, from GUNZE SANGYO (GSI CREOS).

0	磨き出し	Polish	1	シルバー	silver
1	白	white	2	ゴールド	gold
2	黒	black	3	黒鉄色	steel
3	赤	red	4	ツヤ消し黒	flat black
4	イエロー	Yellow	5	ツヤ消し白	flat white
7	茶	brown	6	半ツヤ黒	semi gloss black