



ASTON MARTIN

# DBS

1/24スポーツカーシリーズ  
アストンマーティン DBS



TAMIYA

ITEM 24316

## 1/24th SCALE SPORTS CAR SERIES ASTON MARTIN DBS

Aston Martin, the Aston Martin logo and DBS are trademarks registered and licensed by Aston Martin Lagonda © 2010 Aston Martin Lagonda



Perhaps no other automobile marque has a stronger association with the silver screen than Aston Martin, the renowned British sports car manufacturer which was founded in 1914. The DB5, which was released in 1963, was featured in Goldfinger, and numerous Aston Martins have starred in James Bond films as 007's car of choice since. The new flagship DBS is no exception, as it first appeared in the movie Casino Royale in November 2006, several months prior to its official unveiling in August 2007. Featuring technology developed in racing competition and luxury appointments, the 2-door coupé is honed to offer an exhilarating, but always highly controlled, driving experience. Its aluminium space frame VH Platform is coupled with sleek, lightweight bodywork which features aluminium roof and doors as

well as extensive use of carbon fibre panels. Power from the hand-built, front-mounted 510bhp 6.0 litre V12 is transferred to either a 6-speed manual or Touchtronic II gearbox via a carbon fibre propeller shaft while carbon ceramic brakes provide exceptional deceleration. The 4-wheel independent double wishbone suspension features adjustable Bilstein dampers with five modes to cater to both comfort and performance. Once inside the expertly handcrafted interior, engine ignition is enabled via an exquisite sequence during which the sapphire and stainless steel ECU (Emotion Control Unit) is docked with the centre console. One of the most potent production Aston Martins ever made, the DBS represents a synthesis of raw power, race-bred technology, and design excellence.

Wahrscheinlich hat keine andere Automobil-Marke mehr Bezug zur Kino-Leinwand als Aston Martin, der berühmte Britische Sportwagen-Hersteller, welcher 1914 gegründet wurde. Der DB5, welcher 1963 herauskam, spielte eine Hauptrolle in Goldfinger und zahlreiche Aston Martins haben seitdem in James Bond Filmen als das Auto von 007's Wahl mitgespielt. Das neue Flugschiff DBS macht da keine Ausnahme, da es erstmals im Film Casino Royale im November 2006 auftauchte, etliche Monate vor seiner offiziellen Vorstellung im August 2007. Versehen mit im Rennbetrieb entwickelter Technologie und Luxus-Ausstattung ist das zweitürige Coupé darauf ausgerichtet, ein mitreißendes, aber stets kontrolliertes Fahrerlebnis zu bieten. Seine Aluminium-Gitterrahmen VH Plattform ist verbunden mit einer glattflächigen, leichtgewichtigen Karosserie, die neben Dach und Türen aus Aluminium auch umfangreiche Verwendung

von Karbonfaserplatten aufweist. Die Leistung des handgefertigten, vorne eingebauten 517PS 6.0 Liter V12 wird mittels einer Karbon-Antriebswelle entweder auf ein 6-Gang-Handschaltgetriebe oder ein Touchtronic II Getriebe, während Karbon-Keramik-Bremsen für außergewöhnliche Verzögerungswerte sorgen. Die Einzelradaufhängung an Doppelquerlenkern besitzt verstellbare Bilstein-Stoßdämpfer mit fünf Einstellungen um den Anforderungen an Komfort und Leistung gerecht zu werden. Ist man im meisterlich handgearbeiteten Innenraum angelangt, wird die Zündung des Motors durch einen hochvornehmen Ablauf ermöglicht, bei welchem die Saphir- und Edelstahl ECU (Emotion Control Unit) an die Mittelkonsole andockt wird. Einer der potentesten Aston Martins, der je gebaut wurde, der DBS repräsentiert eine Synthese von ungezügelter Kraft, rennerprobter Technologie und hervorragender Konstruktion.

Aucune marque automobile n'est autant associée au septième art qu'Aston Martin, le célèbre constructeur britannique de voitures de sport fondé en 1914. La DB5, sortie en 1963, apparaissait dans Goldfinger et depuis, de nombreuses Aston Martin ont été les voitures préférées de 007 dans les films de James Bond. La DBS, nouveau navire amiral de la marque, ne fait pas exception, ayant fait une apparition remarquée dans le film Casino Royale en novembre 2006, plusieurs mois avant sa présentation officielle en août 2007. Doté d'une technologie issue de la compétition et luxueusement équipé, ce coupé deux portes offre performances phénoménales et époustouflantes sensations de conduite, toujours parfaitement maîtrisées. Son châssis plateforme VH en aluminium est accouplé à une carrosserie légère aux formes élancées avec pavillon et portières en aluminium et de

nombreux panneaux en fibre de carbone. Les 510 chevaux du moteur V12 litres construit entièrement à la main sont transmis par une boîte manuelle à 6 rapports ou une boîte Touchtronic II via un cardan en fibre de carbone. Les freins en carbone céramique sont d'une puissance exceptionnelle. La suspension à quatre roues indépendantes et double triangulations comporte des amortisseurs réglables Bilstein à cinq modes assurant à la fois confort et performances. Une fois installé dans l'habitacle luxueux et aménagé, la mise en marche du moteur s'effectue par une séquence durant laquelle le ECU (Emotion Control Unit) bleu et acier inox s'arrime à la console centrale. Une des plus puissantes Aston Martin de série jamais produite, la DBS est la synthèse parfaite de la puissance brute, de la haute technologie dérivée de la compétition et du luxe.

数あるスポーツカーの中で、アストンマーティンほど映画との関わりが深いモデルもないでしょう。1914年に創業したイギリスの名門、アストンマーティンのスポーツカーは、1963年に発表されたDB5が映画「007ゴールドフィンガー」に登場したのを皮切りに、その多くが007シリーズの主人公ジェームス・ボンドの愛車として活躍してきました。新たなフラッグシップとして誕生したDBSもその例に漏れず、初めて姿を現したのは2006年11月に公開された映画「007カジノロワイヤル」でのこと。その後、2007年8月に実車が披露されるという異例の発表形態となったのです。空力を追求したエレガントで精悍な2ドアクーペのDBSは、接着式アルミスペースフレームのVHプラットフォームを採用し、ルーフとドアはアルミ、それ以外はカーボンを使用して軽量化を実現。フロントに搭載されるエンジンは6リッターのV型12気筒。517馬力のパワーはカーボンプロペラシャフトを介してリヤの6速ミッシ

ョンに伝達されます。また、ブレーキは高性能なカーボンセラミック製ディスクを標準装備。4輪ダブルウィッシュボーンの足まわりには5モードのビルシュタイン製電子制御可変ダンパーにより、快適性とスポーツ性を両立しています。ハイパフォーマンスもさることながら品質の高さもDBSの魅力です。カーボン素材を多用したボディは、特殊樹脂を何層も塗り重ねて塗装するというハイテクオリティなもの。室内も熟練工のハンドメイドによるすばらしい仕上がりとなっています。さらに、サファイアガラス&ステンレス製のECUと呼ばれる電子キーをセンターコンソールに差し込んでエンジンを始動するという、心憎い演出も用意されています。2008年10月にはタッチトロニック2と呼ばれる6速ATが追加されたDBS。アストンマーティンが誇る伝統のクラブトマンシップと、レースで培ったテクノロジーの融合により生み出された気品と存在感は、スーパースポーツの主役といってもいいでしょう。

### RECOMMENDED TOOLS

#### 《用意する工具》

Recommended tools  
Benötigtes Werkzeug  
Outilsage nécessaire

接着剤  
(プラスチック用)  
Cement  
Kleber  
Colle



ニッパー  
Side cutters  
Seitenschneider  
Pince coupante

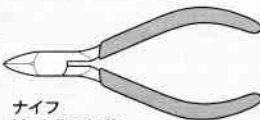

ナイフ  
Modeling knife  
Modelliermesser  
Couteau de modéliste



タミヤ瞬間接着剤 (ゼリータイプ)  
Tamiya CA cement (Gel Type)  
Tamiya Cyanacrylat-Kleber (Gelförmig)  
Colle cyanoacrylate Tamiya (Type Gel)



エッチングバサミ  
Modeling scissors  
(for photo-etched parts)



ピンセット  
Tweezers  
Pinzette  
Précettes



+ ドライバー (M)  
+ Screwdriver (medium)  
+ Schraubenzieher (mittel)  
Tournevis + (moyenne)

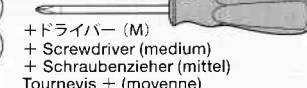



作る前には必ずお読みください。  
READ BEFORE ASSEMBLY.  
ERST LESEN - DANN BAUEN.  
LIRE AVANT ASSEMBLAGE.

- このキットは組み立てモデルです。作る前に必ず説明書を最後までお読みください。また小学生などの低年齢の方が組み立てる時は、保護者の方もお読みください。
- 接着剤や塗料は、必ずプラスチック用をお使いください。(別売)
- Read carefully and fully understand the instructions before commencing assembly. A supervising adult should also read the instructions if a child assembles the model.

- Bevor Sie mit dem Zusammenbau beginnen, sollten Sie alle Anweisungen gelesen und verstanden haben. Falls ein Kind das Modell zusammenbaut, sollte ein beaufsichtigender Erwachsener die Bauanleitung ebenfalls gelesen haben.
- Bien lire et assimiler les instructions avant de commencer l'assemblage. La construction du modèle par un enfant doit s'effectuer sous la surveillance d'un adulte.

## 注意

- 工具の使用には十分注意してください。特にナイフ、ニッパーなどの刃物によるケガや事故に注意してください。
- 接着剤や塗料は使用前にそれぞれの注意書きをよく読み、指示に従って正しく使用し、使用するときは換気に十分注意してください。
- 小さなお子様のいる所での工作はやめてください。小さな部品の飲み込みや、ビニール袋をかぶつての窒息などの危険な状況が考えられます。

## CAUTION

- When assembling this kit, tools including knives are used. Extra care should be taken to avoid personal injury.

- Read and follow the instructions supplied with paints and/or cement, if used (not included in kit). Use plastic cement and paints only.
- Keep out of reach of small children. Children must not be allowed to put any parts in their mouths or pull vinyl bags over their heads.

## VORSICHT

- Beim Zusammenbau dieses Bausatzes werden Werkzeuge einschließlich Messer verwendet. Zur Vermeidung von Verletzungen ist besondere Vorsicht angebracht.
- Wenn Sie Farben und/oder Kleber verwenden (nicht im Bausatz enthaltene Anweisungen). Nur Klebstoff und Farben für Plastik verwenden.
- Bausatz von kleinen Kindern fernhalten.

Kindern darf keine Möglichkeit gegeben werden, irgendwelche Teile in den Mund zu nehmen oder sich Plastiktüten über den Kopf zu ziehen.

## PRECAUTIONS

- L'assemblage de ce kit requiert de l'outillage, en particulier des couteaux de modélisme. Manier les outils avec précaution pour éviter toute blessure.
- Lire et suivre les instructions d'utilisation des peintures et ou de la colle, si utilisées (non incluses dans le kit). Utilisez uniquement une colle et des peintures spéciales pour le polystyrène.
- Garder hors de portée des enfants en bas âge. Ne pas laisser les enfants mettre en bouche ou sucer les pièces, ou passer un sachet vinyl sur la tête.

## PAINTS REQUIRED

塗装指示のマークです。タミヤカラーのカラーナンバーで指示しました。This mark denotes numbers for Tamiya Paint colors.

- TS-17 ●アルミシルバー / Gloss aluminum / Alu-Silber / Aluminium brillant
- TS-29 ●セミグロスブラック / Semi gloss black / Seidenglanz Schwarz / Noir satiné
- TS-40 ●メタリックブラック / Metallic black / Metallic-Schwarz / Noir métallisé
- X-1 ●ブラック / Black / Schwarz / Noir
- X-8 ●レモンイエロー / Lemon yellow / Zitronengelb / Jaune citron
- X-10 ●ガンメタル / Gun metal / Metall-Grau / Gris acier

- X-7 ●レッド / Red / Rot / Rouge
- X-11 ●クロームシルバー / Chrome silver / Chrom-Silber / Aluminium chromé
- X-14 ●スカイブルー / Sky blue / Himmelblau / Bleu ciel
- X-18 ●セミグロスブラック / Semi gloss black / Seidenglanz Schwarz / Noir satiné
- X-27 ●クリアーレッド / Clear red / Klar-Rot / Rouge translucide
- X-31 ●チタンゴールド / Titanium gold / Titan-Gold / Titane doré
- X-32 ●チタンシルバー / Titanium silver / Titan-Silber / Titane argenté
- XF-1 ●フラットブラック / Flat black / Matt Schwarz / Noir mat

- XF-2 ●フラットホワイト / Flat white / Matt Weiß / Blanc mat
- XF-16 ●フラットアルミ / Flat aluminum / Matt Aluminium / Aluminium mat
- XF-53 ●ニュートラルグレイ / Neutral grey / Mittelgrau / Gris neutre
- XF-56 ●メタリックグレイ / Metallic grey / Grau-Metallic / Gris métallisé
- XF-63 ●ジャーマングレイ / German grey / Deutsches Grau / Gris Panzer

## SUPPLEMENTAL INSTRUCTION

### 《インレットマークのはり方》

- ①はりたいインレットマークを台紙ごと切り取ります。
- ②台紙からインレットマークのついた透明シールをはがして、所定の位置にはります。
- ③シールの上からインレットマークを車体にごすりつけます。
- ④車体にインレットマークが確実についていくか確かめながら、ゆっくりシールをはがします。

### HOW TO APPLY METAL TRANSFERS

- ①Cut around metal transfer using a sharp modeling knife.
- ②Remove the metal transfer and transparent

ent film from lining, using tweezers.

- ③Place the film and metal transfer into position and rub the metal parts lightly.
- ④Carefully peel away the transparent film from model and metal transfer, making sure the metal transfer stays on the model.

### WIE METALL-STICKER ANGEBRACHT WERDEN

- ①Schneiden Sie mit einem scharfen Modellermesser um den Metall-Sticker herum.
- ②Entfernen Sie mit einer Pinzette den Metall-Sticker und die Transparentfolie von den Kennzeichnungslinien.
- ③Die Folie und den Metall-Sticker an die entsprechende Stelle plazieren und festrubeln.

### PHOTO-ETCHED PARTS

- ①Cut off photo etched parts using a modeling knife.
- ②Carefully remove any excess using a file.
- ③Apply metal primer prior to painting.
- Extra care should be taken to avoid personal injury when handling photo-etched parts.

### FOTOGEÄTZTE TEILE

- ①Die fotogeätzten Teile mit einem Modellbaumesser abschneiden.
- ②Überstände vorsichtig mit einer Feile entfernen.
- ③Vor dem Lackieren Metall-Grundierung

- ③塗料が完全に乾ききる前にマスクシールをはがします。マスクしたまま長時間放置するとマスクシールの粘着剤と塗料のシナー分がプラスチックの表面を冒したりして塗装の境目がきれいに仕上がらない場合があります。

### MASKING SEAL

- Paint windows using masking seals included in kit.
- ①Refer to the instructions and mask off windows from inside using masking seals included in kit.
- ②Paint windows with Tamiya paints.
- ③Before paint has completely cured, remove masking seals.

### AUFKLEBER

- Die Fenster unter Verwendung der beilie-

- ④Schaben Sie die Transparentfolie vorsichtig von dem Modell und dem Metall-Sticker ab und stellen Sie sicher, daß das Metall nicht mit abgezogen wird.

### COMMENT APPLIQUER LES TRANSFERTS METAL

- ①Découper le motif à l'aide d'un couteau de modéliste pointu.
- ②Retirer le transfert métal et le film transparent du support à l'aide de précelles.
- ③Placer le film et le transfert métal à l'endroit souhaité puis frotter fermement.
- ④Enlever délicatement le film transparent en s'assurant que le métal ne se décolle pas du modèle.

auftragen.

- Beim Umgang mit fotogeätzten Teilen sollte man besondere Vorsicht walten lassen, um Verletzungen zu vermeiden.

### PIÈCES PHOTO-DÉCOUPÉES

- ①Détacher les pièces photo-découpées avec un couteau de modéliste.
- ②Enlever les parties excédentaires en les limant soigneusement.
- ③Appliquer de l'apprêt pour métal Tamiya avant de peindre.
- Manipuler les pièces photo-découpées avec précaution pour éviter les blessures.

genden Abkleber lackieren.

- ①Die Fenster von innen unter Verwendung der im Bausatz enthaltenen Abkleber abdecken.
- ②Lackieren Sie die Fenster mit Tamiya-Farben.
- ③Abkleber vor dem endgültigen Trocknen der Farbe anziehen.

### MASQUES

- Peindre les vitres en utilisant les masques inclus dans le kit.
- ①Cacher les vitres par l'intérieur au moyen des masques fournis.
- ②Peindre les vitres avec des peinture Tamiya.
- ③Enlever les masques avant séchage complet de la peinture.

《瞬間接着剤について》

★通常は塗装する前に使用します。その際、接着面の油分を十分に取ってください。塗装後に接着する場合は接着面の塗料を落としてから使用します。この時、塗料が残っていると接着力が極端に低下するので注意しましょう。  
★接着剤をつけすぎると接着力が落ちるだけでなく、白化しやすくなるので注意してください。  
★劣化した接着剤は使用しないでください。不要な部品で試してから使用してください。  
★使用する際は瞬間接着剤の取扱説明をよく読んでからご使用ください。

INSTANT CEMENT

★Remove any paint or oil from cementing surface before affixing parts.  
★Use only a small amount of cement. Too

much cement will make joints turn white and lose adhesion.

★Do not use old cement. Test cement first with unnecessary parts such as sprues before use.  
★Carefully read instructions on use before cementing.

SEKUNDENKLEBER

★Entfernen Sie alle Farbe und Ölflecke von der Klebeoberfläche bevor sie Teile ankleben.  
★Verwenden Sie nur geringe Mengen Klebstoff. Bei zuviel Klebstoff kann sich die Verbindung verschieben und die Haftkraft verloren gehen.  
★Verwenden Sie keinen alten Klebstoff. Testen Sie den Kleber vor der Anwendung zuerst mit nicht benötigten Teilen etwa vom

Spritzling.

★Vor dem Kleben die Gebrauchsanleitung sorgfältig lesen.

COLLE RAPIDE

★Enlever les traces de peinture ou de graisse des surfaces de contact avant de coller les pièces.  
★N'utiliser qu'une petite quantité de colle. Un excès peut blanchir les lignes de joint et limiter l'adhésion.  
★Ne pas utiliser une colle périmée. Tester la colle sur des pièces inutilisées comme des morceaux de grappes avant utilisation effective.  
★Lire soigneusement les instructions avant de coller.

ASSEMBLY



- 組立説明図の中でTS-40で指示のある部分はボディ色(クアンタム・シルバー)です。
- Instructions call for use of TS-40 for body color (Quantum Silver).
- Die Anleitung empfiehlt, TS-40 als Karosseriefarbe zu verwenden (Quantum Silver).
- Les instructions mentionnent TS-40 pour la teinte de carrosserie (Quantum Silver).

1 フロントアップライトの組み立て  
Front uprights  
Achsschenkel vorne  
Fusées avant

このマークの部品は接着しません。  
Do not cement.  
Nicht kleben.  
Ne pas coller.



指示の番号のスライドマークをはります。  
Number of decal to apply.  
Nummer des Abziehbildes, das anzubringen ist.  
Numéro de la décalcomanie à utiliser.

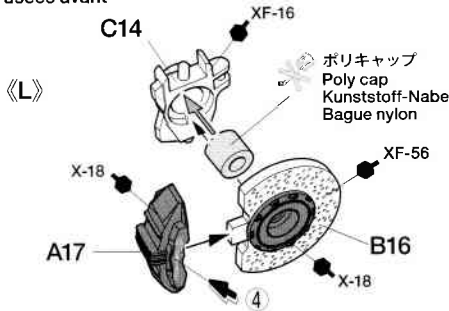

《R》

ポリキャップ  
Poly cap  
Kunststoff-Nabe  
Bague nylon

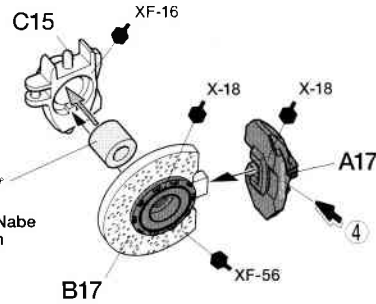

2 フロントサスペンションの組み立て  
Front suspension  
Vorderradaufhängung  
Suspension avant

《フロントサスペンション》

Front suspension  
Vorderradaufhängung  
Suspension avant

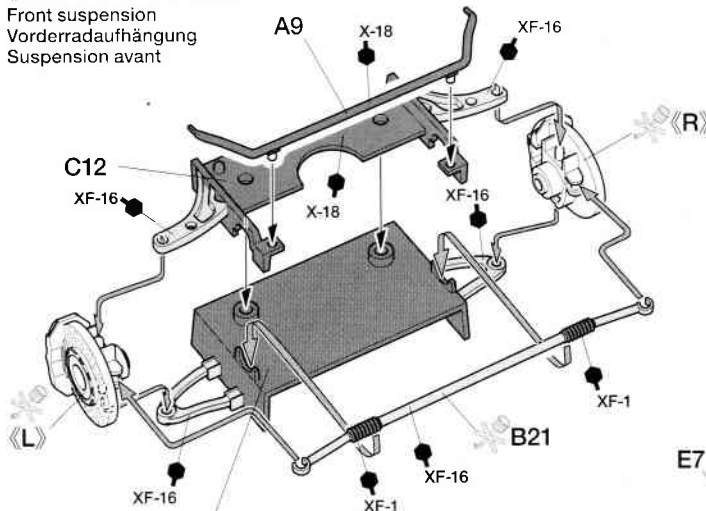

インレットマーク  
Metal transfer  
Metall-Sticker  
Transfert métal

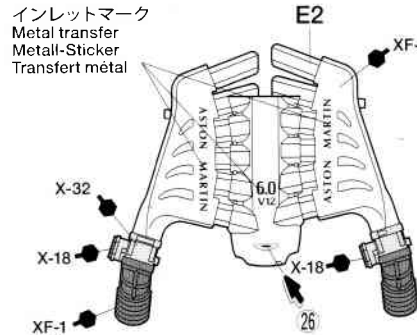

《エンジン》

Engine  
Motor  
Moteur

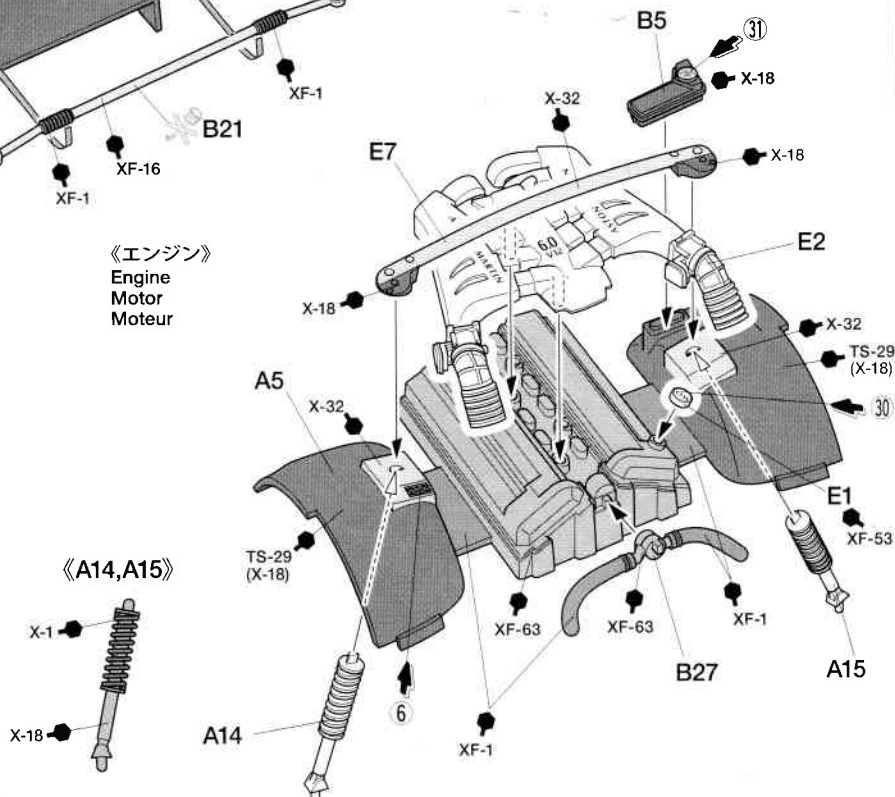

《A14,A15》

**3** フロントサスペンションの取り付け  
 Attaching front suspension  
 Vorderradaufhängung-Einbau  
 Fixation de la suspension avant

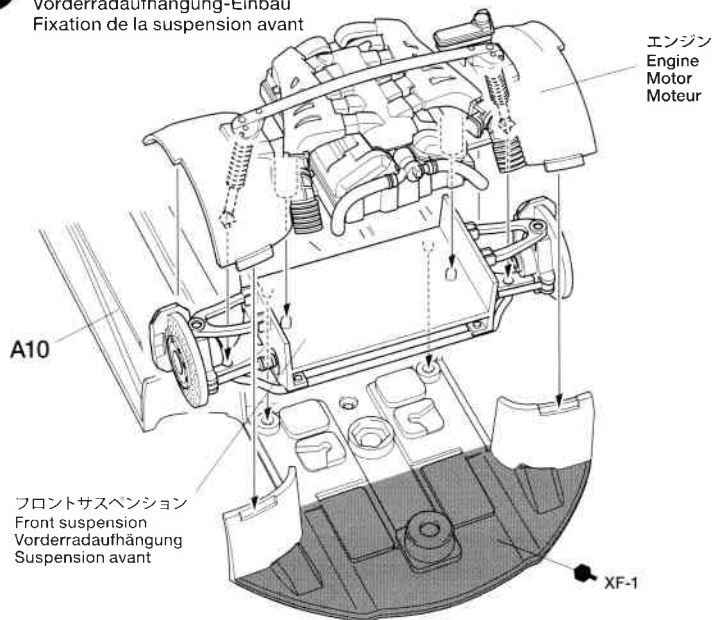

《シャーシ裏面塗装》  
 Chassis undersurface  
 Chassis Unterseite  
 Dessous du chassis

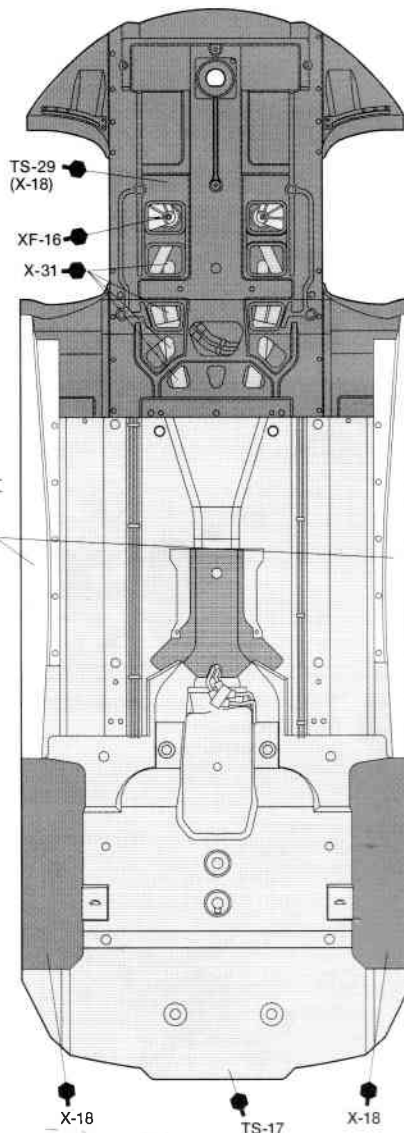

**4** デファレンシャルの取り付け  
 Attaching differential  
 Differential-Einbau  
 Mise en place du differential

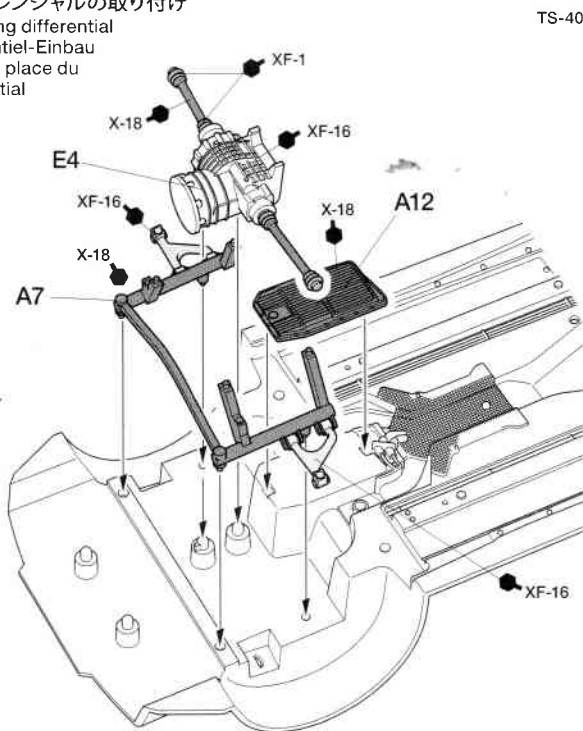

**5** マフラーの取り付け  
 Attaching exhaust  
 Einbau des Auspuffs  
 Fixation des échappements

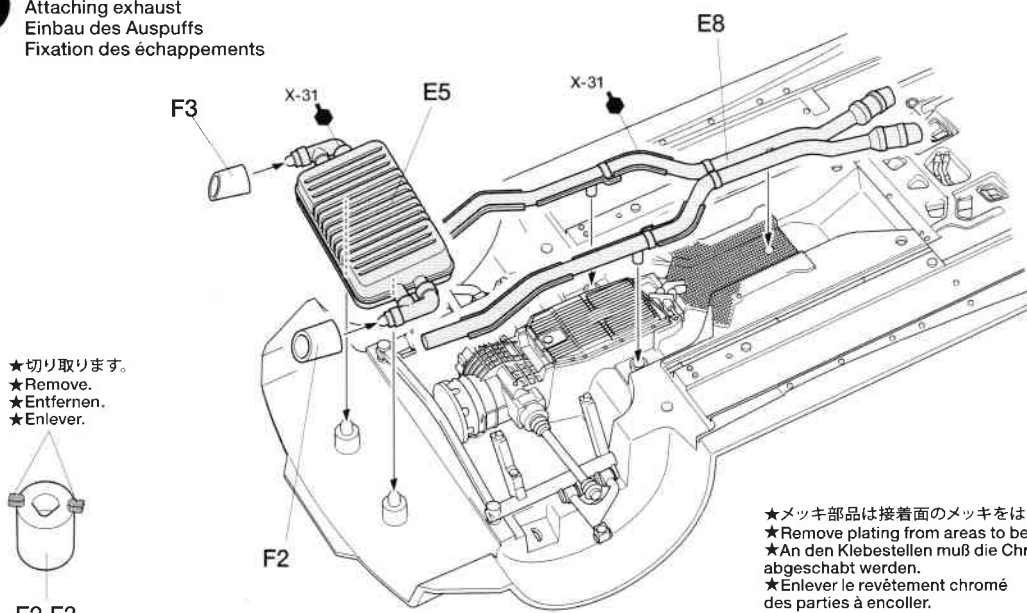

- ★切り取ります。
- ★Remove.
- ★Entfernen.
- ★Enlever.

- ★メッキ部品は接着面のメッキをはがします。
- ★Remove plating from areas to be cemented.
- ★An den Klebestellen muß die Chromschicht abgeschabt werden.
- ★Enlever le revêtement chromé des parties à encoller.

**6** リアアップライトの組み立て  
Rear uprights  
Achsschenkel hinten  
Fusées arrière

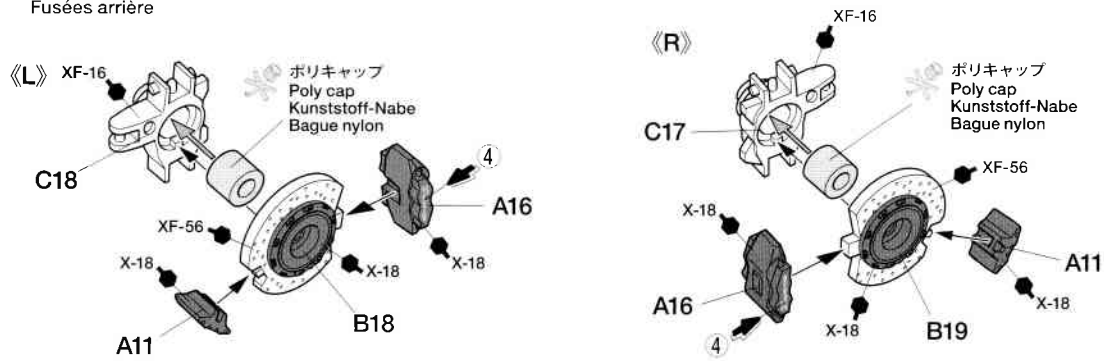

**7** リアアップライトの取り付け  
Attaching rear uprights  
Einbau der hinteren Achsschenkel  
Installation des fusées arrière

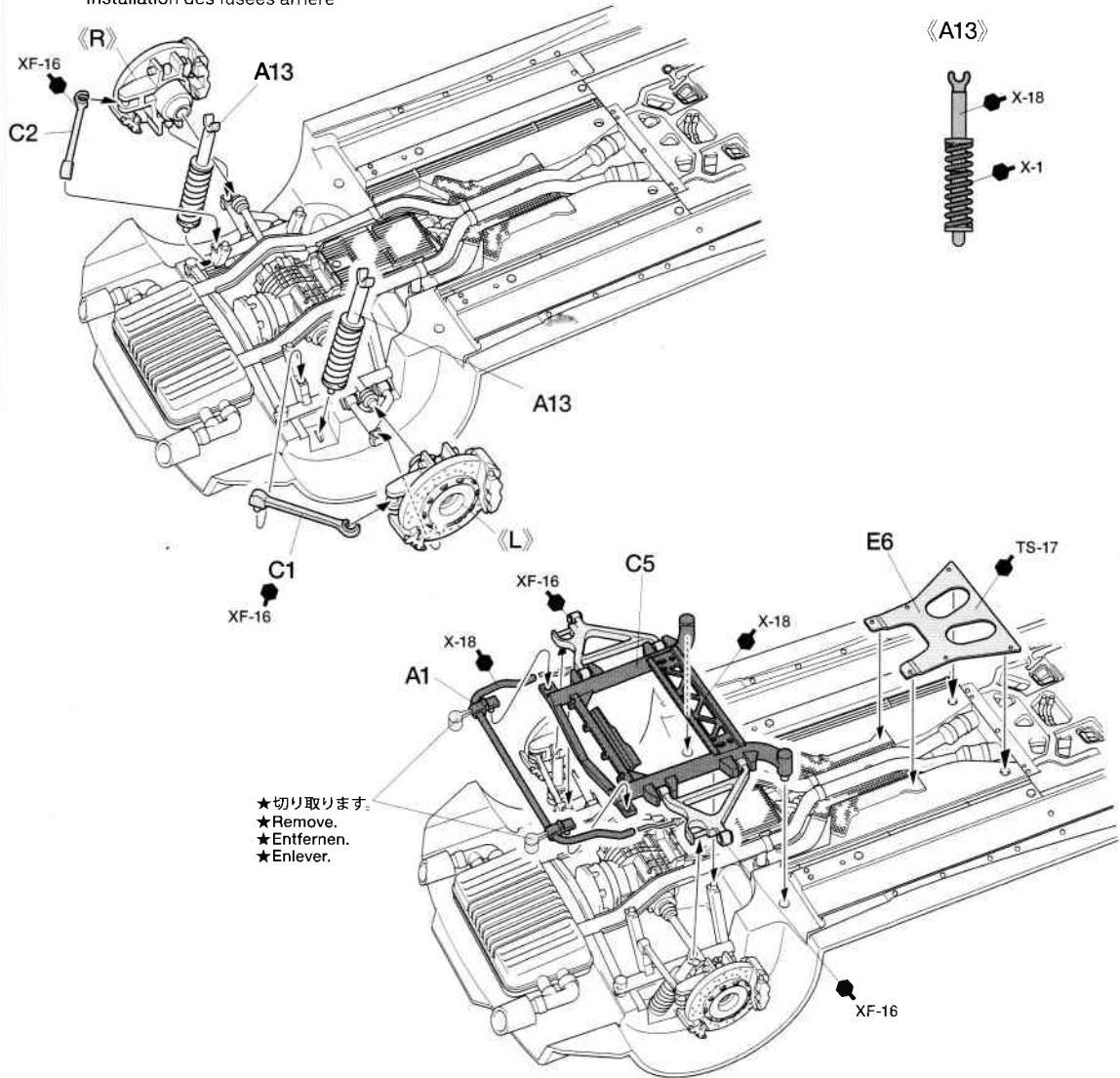

**8** タイヤの組み立て  
Wheel assembly  
Rad-Zusammenbau  
Assemblage des roués

★切り取ります。  
★Remove.  
★Entfernen.  
★Enlever.

《フロントタイヤ》  
Front wheel  
Vorderrad  
Roue avant  
★2個作ります。  
★Make 2.  
★2 Satz anfertigen.  
★Faire 2 jeux.

《リアタイヤ》  
Rear wheel  
Hinterrad  
Roue arrière  
★2個作ります。  
★Make 2.  
★2 Satz anfertigen.  
★Faire 2 jeux.

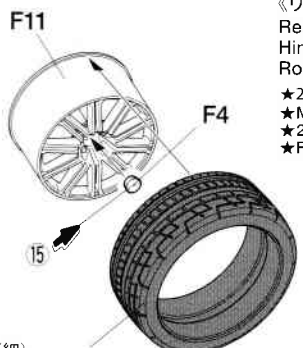
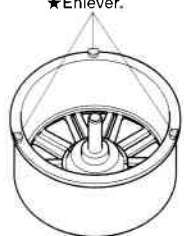

タイヤ (細)  
Front tire (narrow)  
Vorderer Reifen (schmal)  
Pneu avant (étroit)

タイヤ (太)  
Rear tire (wide)  
Hinterer Reifen (breit)  
Pneu arrière (large)

**9** タイヤの取り付け  
Attaching wheels  
Einbau der Räder  
Fixation des roues

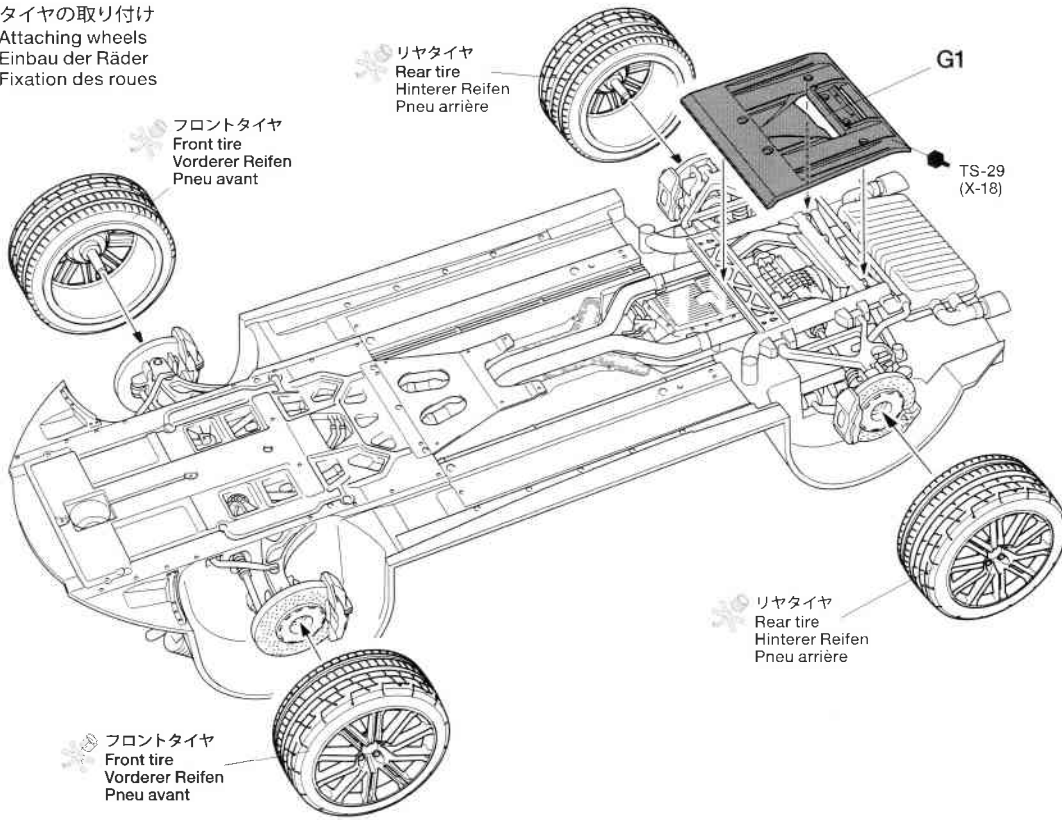

**10** 内装の組み立て1  
Interior  
Innenraum  
Habitacle

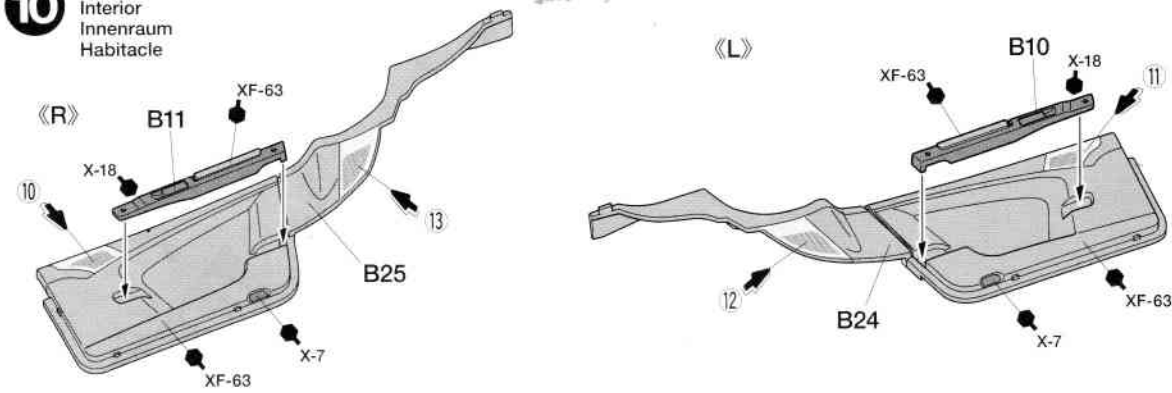

**11** ダッシュボードの組み立て  
Dashboard  
Armaturenbretts  
Tableau de bord

《マニュアルタイプ》  
For manual transmission  
Für Handschaltung  
Transmission manuelle

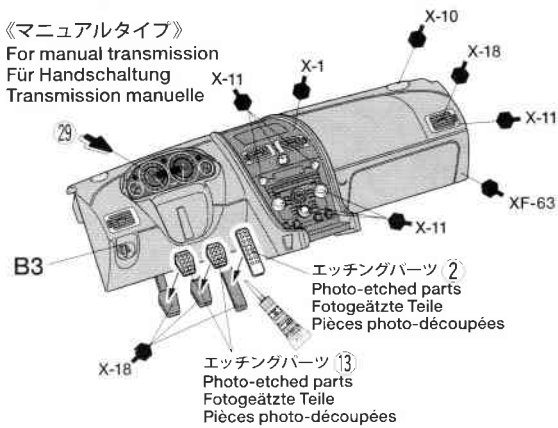

指示の部品を瞬間接着剤で取り付けます。  
Apply instant cement.  
Sekundenkleber auftragen.  
Appliquer de la colle rapide.

《タッチトニック2タイプ》  
For Touchtronic II transmission  
Für Touchtronic II Schaltung  
Pour la transmission Touchtronic II

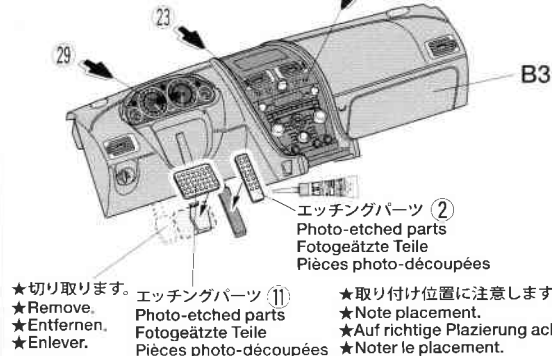

★切り取ります。  
★Remove.  
★Entfernen.  
★Enlever.

★取り付け位置に注意します。  
★Note placement.  
★Auf richtige Platzierung achten.  
★Noter le placement.

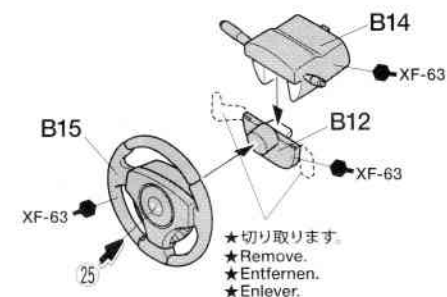

★切り取ります。  
★Remove.  
★Entfernen.  
★Enlever.

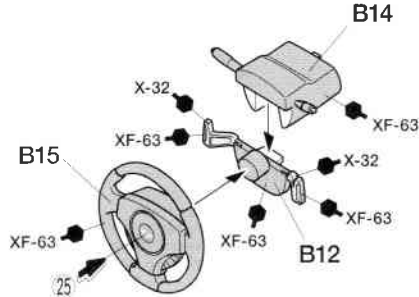

# 12

ハンドルの取り付け  
 Attaching steering wheel  
 Befestigen des Steuerrads  
 Fixation du volant

《マニュアルタイプ》  
 For manual transmission  
 Für Handschaltung  
 Transmission manuelle

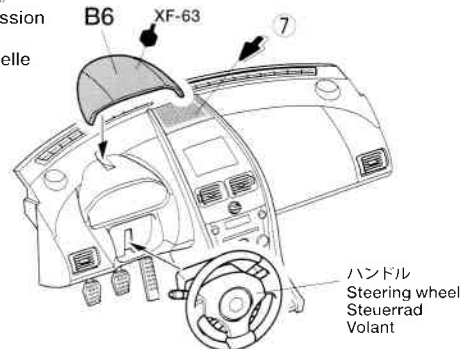

ハンドル  
 Steuerrad  
 Steuerrad  
 Volant

《タッチトロンニック2タイプ》  
 For Touchtronic II transmission  
 Für Touchtronic II Schaltung  
 Pour la transmission Touchtronic II

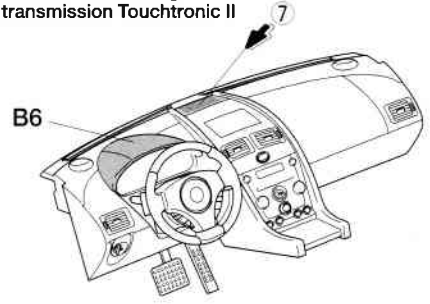

# 13

内装の組み立て2  
 Interior 2  
 Innenraum 2  
 Habitable 2

エッチングパーツ 5  
 Photo-etched parts  
 Fotogeätzte Teile  
 Pièces photo-découpées

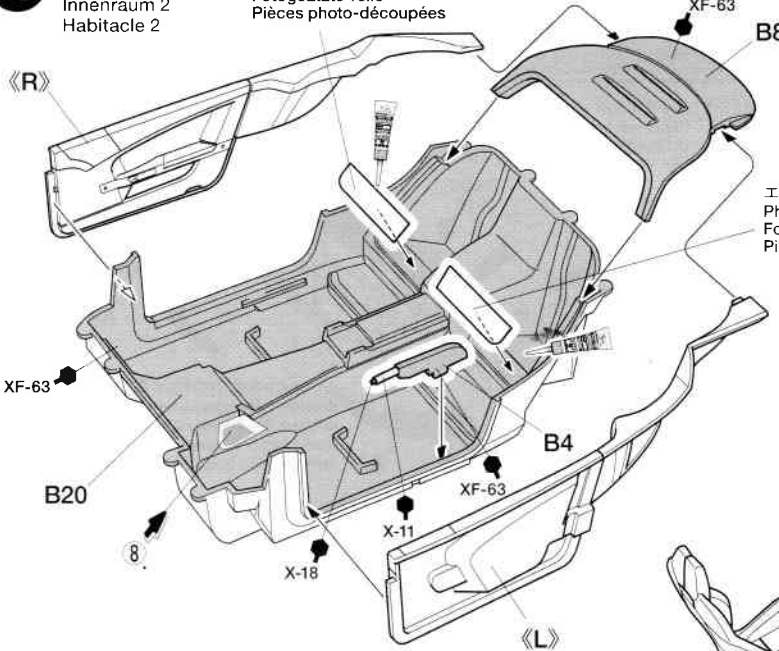

エッチングパーツ 6  
 Photo-etched parts  
 Fotogeätzte Teile  
 Pièces photo-découpées

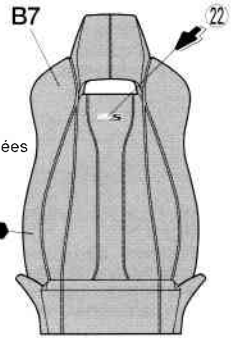

エッチングパーツ 4  
 Photo-etched parts  
 Fotogeätzte Teile  
 Pièces photo-découpées

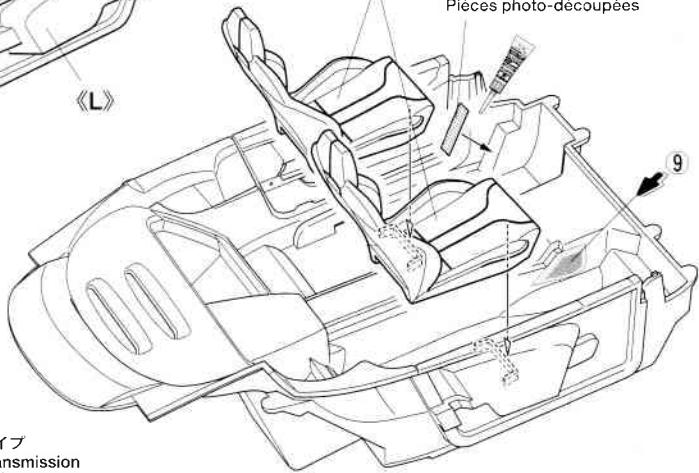

★タッチトロンニック2にする方はB22,B26の代わりにB23を取り付けます。  
 ★Use B23 in place of B22,B26 when depicting Touchtronic II transmission.  
 ★Bei Darstellung der Touchtronic II Schaltung B23 anstelle von B22,B26 verwenden.  
 ★Utiliser B23 à la place de B22,B26 pour figurer la transmission Touchtronic II.

※B23  
 タッチトロンニック2タイプ  
 For Touchtronic II transmission  
 Für Touchtronic II Schaltung  
 Pour la transmission Touchtronic II

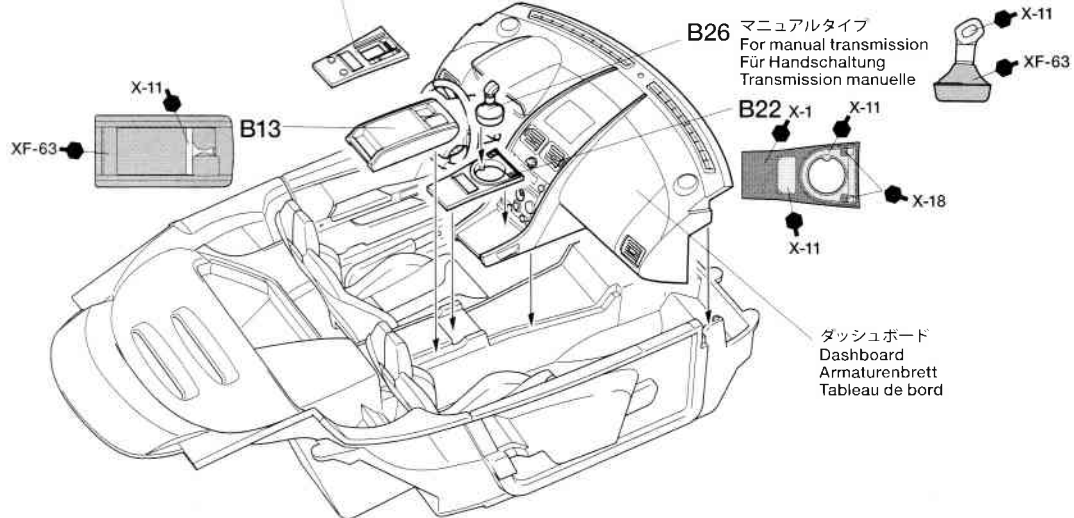

マニュアルタイプ  
 For manual transmission  
 Für Handschaltung  
 Transmission manuelle

ダッシュボード  
 Dashboard  
 Armaturenbrett  
 Tableau de bord

**14** 内装の取り付け  
Attaching interior  
Innenraum-Einbau  
Fixation de l'habitacle

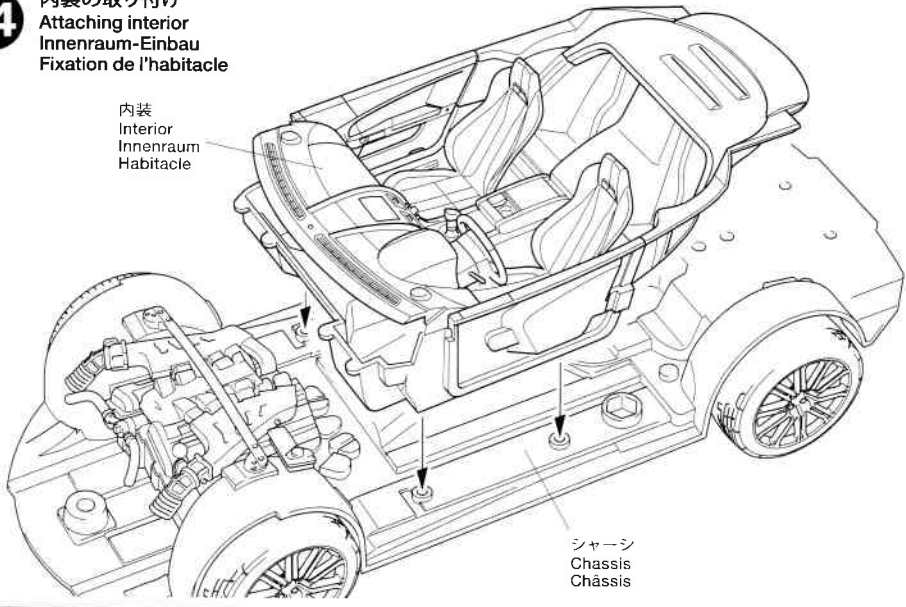

《ルームミラー》  
Rear view mirror  
Rückspiegel  
Rétroviseur

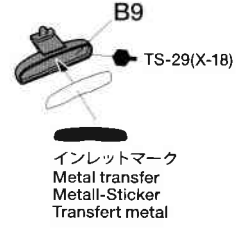

**15** ウィンドウの塗装  
Painting windows  
Bemalung der Scheiben  
Peinture des vitres

《フロントバンパー》  
Front bumper  
Vorderer Stoßfänger  
Pare-chocs avant

エッチングパーツ ⑧  
Photo-etched parts  
Fotogeätzte Teile  
Pièces photo-découpées

エッチングパーツ ⑫  
Photo-etched parts  
Fotogeätzte Teile  
Pièces photo-découpées

エッチングパーツ ⑦  
Photo-etched parts  
Fotogeätzte Teile  
Pièces photo-découpées

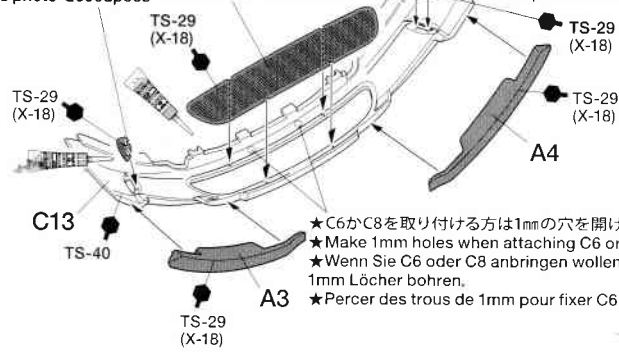
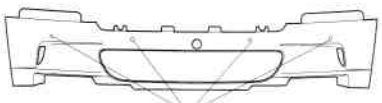

★この部分はオプションのパーキングセンサーです。付いていない車両もあります。  
★Modifications are necessary to depict a car without parking sensors, which is an optional feature on the actual car.  
★Es sind Veränderungen erforderlich, um das Auto ohne Einpark-Sensoren darzustellen, welche beim echten Auto Sonderausstattung sind.  
★Des modifications sont nécessaires pour reproduire une voiture sans détecteurs d'aide au parking, une option sur la voiture réelle.

★C6かC8を取り付ける方は1mmの穴を開けます。  
★Make 1mm holes when attaching C6 or C8.  
★Wenn Sie C6 oder C8 anbringen wollen, 1mm Löcher bohren.  
★Percer des trous de 1mm pour fixer C6 ou C8.

《ウィンドウ》  
Windshield  
Frontscheibe  
Pare-brise

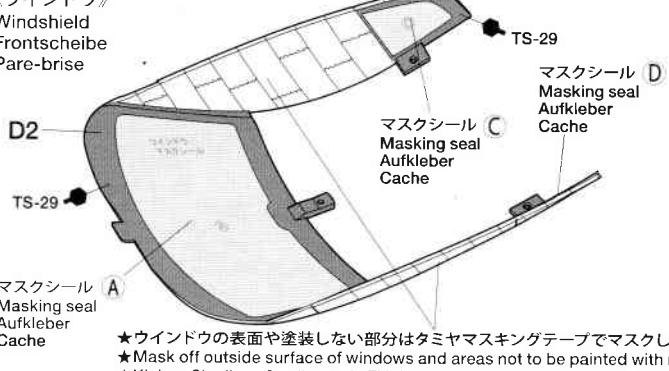

《リヤウインドウ》  
Rear window  
Heckscheibe  
Vitre arrière

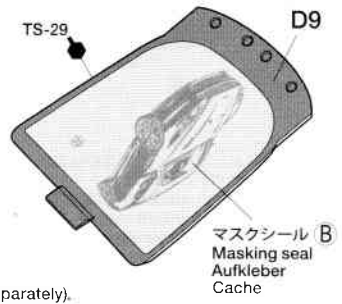

★ウィンドウの表面や塗装しない部分はタミヤマスキングテープでマスクします。  
★Mask off outside surface of windows and areas not to be painted with masking tape (sold separately).  
★Kleben Sie die außen liegende Fläche der Fenster und die nicht zu lackierenden Flächen mit (getrennt erhältlichem) Abklebeband ab.  
★Cacher la surface extérieure des vitres et des parties à ne pas peindre avec de la bande cache (disponible séparément).

**16** ウィンドウの取り付け  
Attaching windows  
Scheiben-Einbau  
Fixation des vitres

フロントバンパー  
Front bumper  
Vorderer Stoßfänger  
Pare-chocs avant

ルームミラー  
Rear view mirror  
Rückspiegel  
Rétroviseur

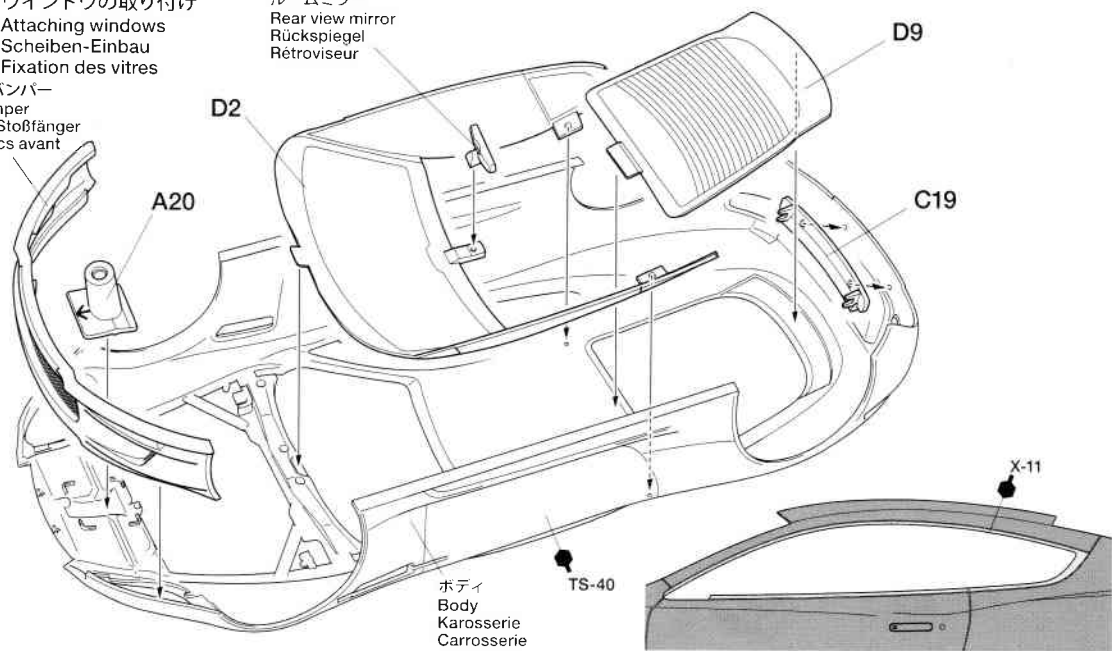

ボディ  
Body  
Karosserie  
Carrosserie



**17**

テールライトの取り付け  
 Attaching taillights  
 Rücklicht-Einbau  
 Fixation des feux arrière

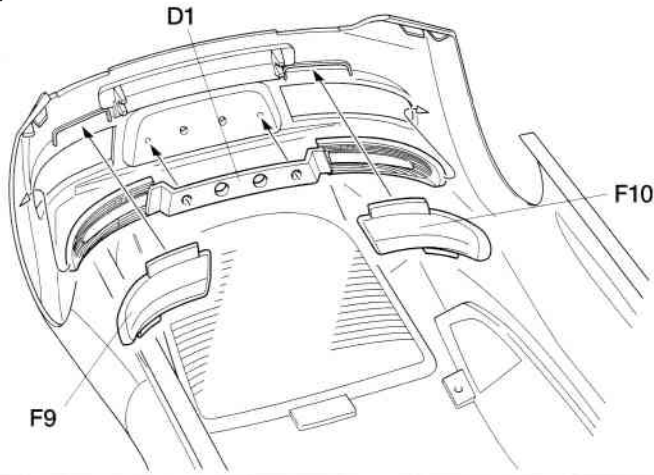
**18**

リヤ部品の取り付け  
 Attaching rear end parts  
 Teile am Heck  
 Pièces arrière

★C7, C9どちらか選んで組み立てます。  
 ★Select either C7 or C9.  
 ★C7 oder C9 auswählen.  
 ★Choisir soit C7 ou C9.

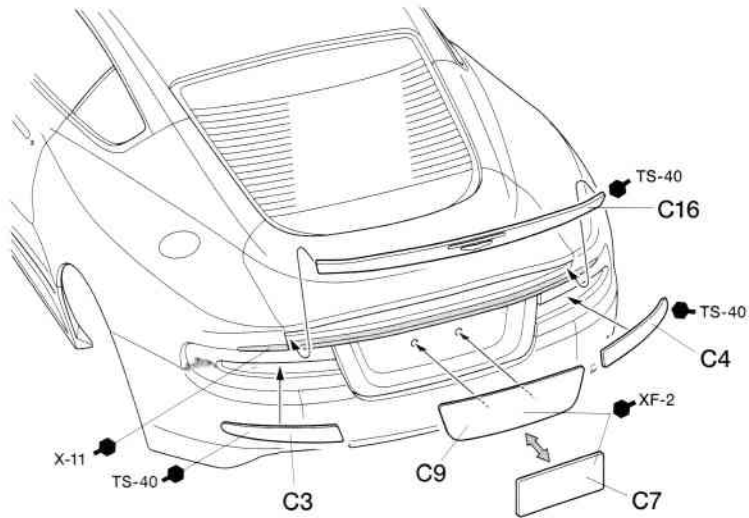
**19**

ヘッドライトカバーの取り付け  
 Attaching headlight covers  
 Abdeckung der Scheinwerfer  
 Carénages de phares

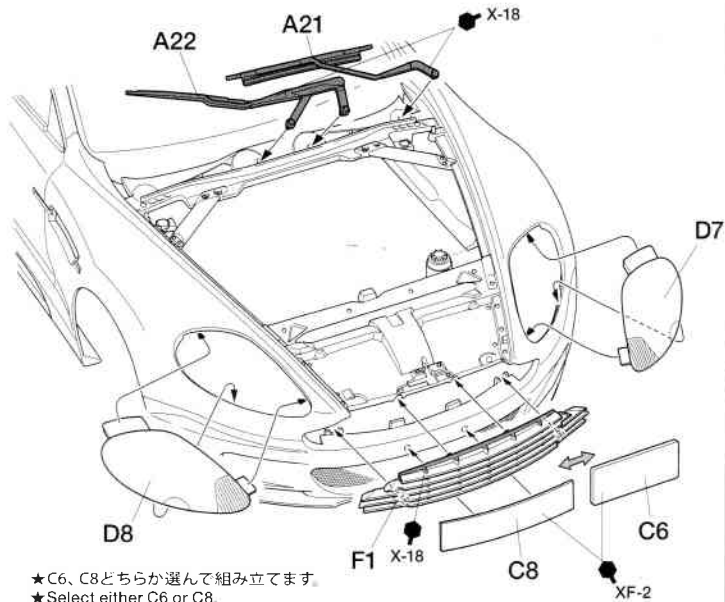
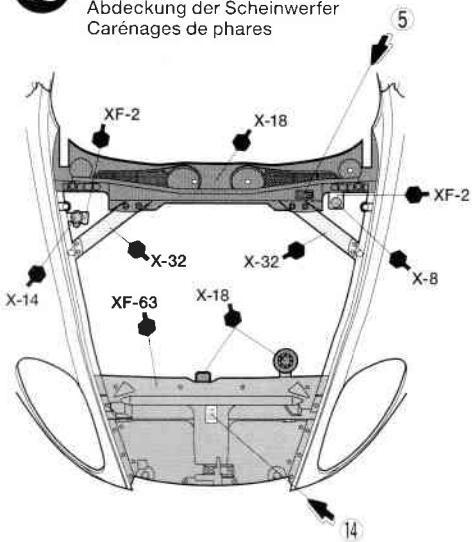

★C6, C8どちらか選んで組み立てます。  
 ★Select either C6 or C8.  
 ★C6 oder C8 auswählen.  
 ★Choisir soit C6 ou C8.

★切り取ります。  
 ★Remove.  
 ★Entfernen.  
 ★Enlever.

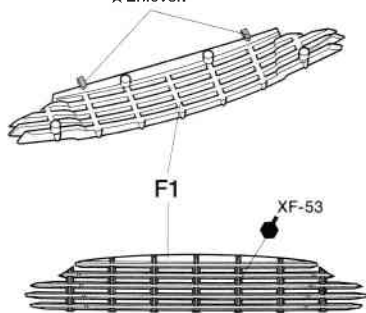
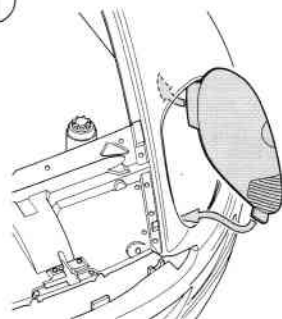
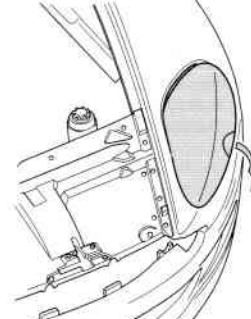
**1****2**

20

ヘッドライトの取り付け  
Attaching headlights  
Scheinwerfer-Einbau  
Fixation des phares

《ヘッドライト》  
Headlights  
Scheinwerfer  
Phares

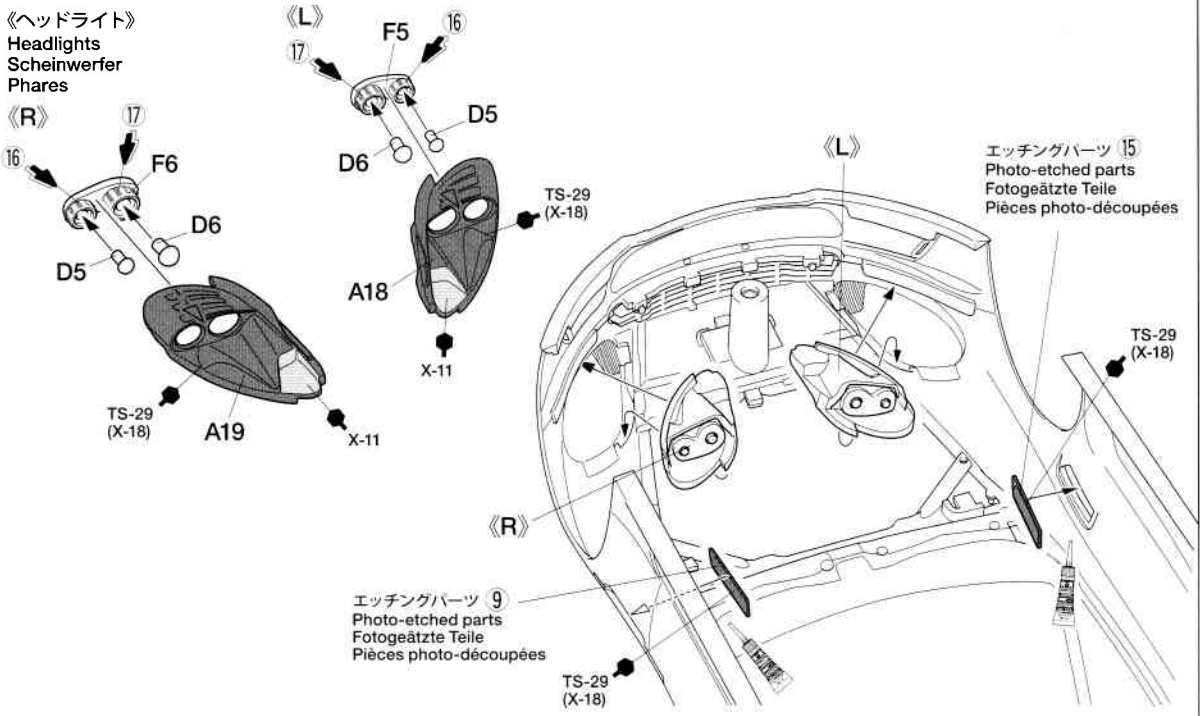

21

ディフューザーの取り付け  
Attaching diffuser  
Anbringen des Diffusers  
Fixation du diffuseur

エッチングパーツ 1  
Photo-etched parts  
Fotogeätzte Teile  
Pièces photo-découpées

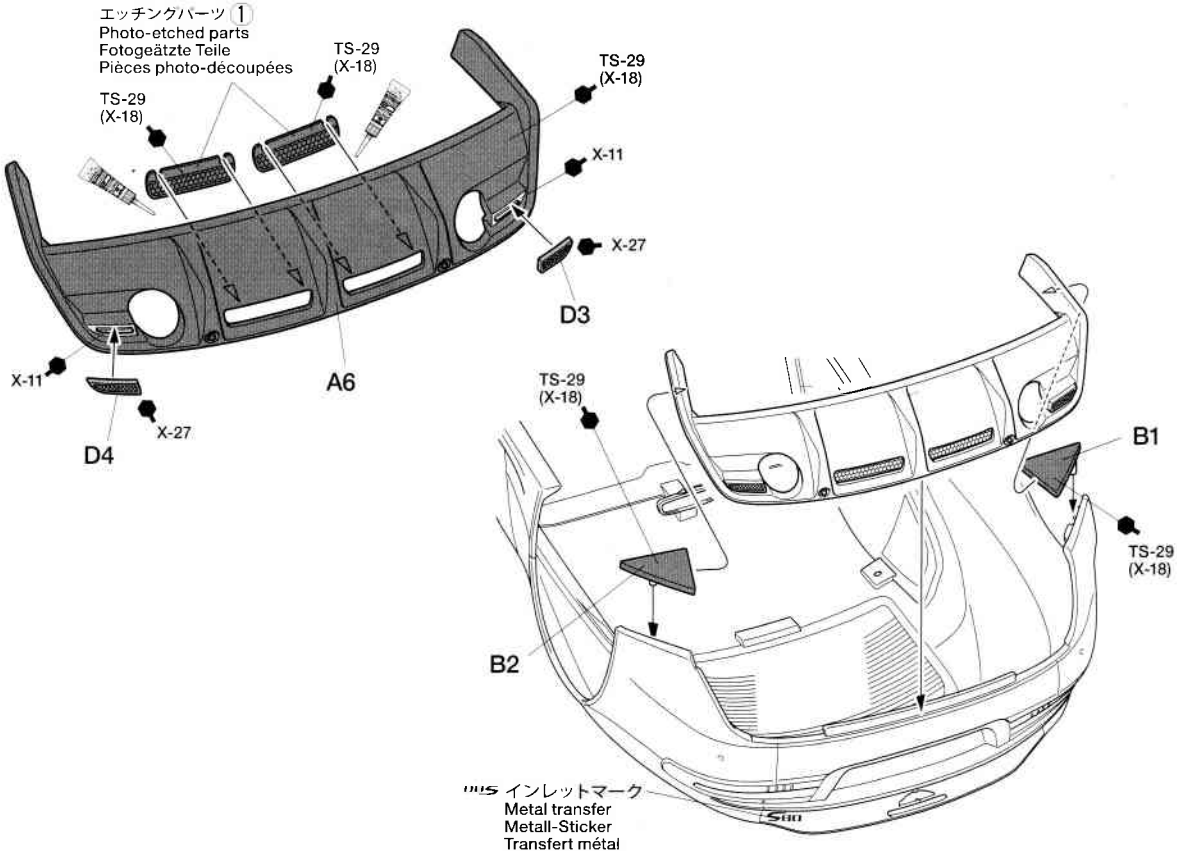

22

エアアウトレットの組み立て  
Air vents  
Luftschlitze  
Oüies de refroidissement

エッチングパーツ 10  
Photo-etched parts  
Fotogeätzte Teile  
Pièces photo-découpées

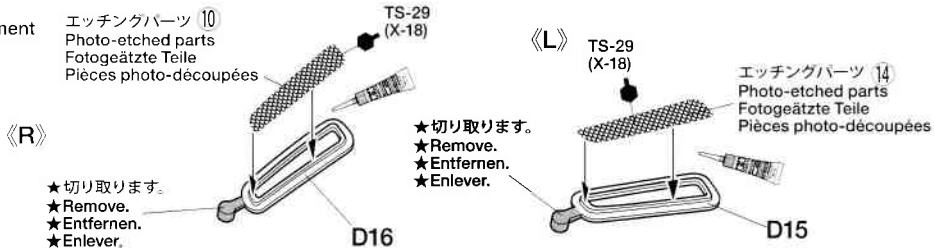

23

ボディの取り付け  
Attaching body  
Karosserie aufsetzen  
Fixation de la carrosserie

シャッシ  
Chassis  
Chassis

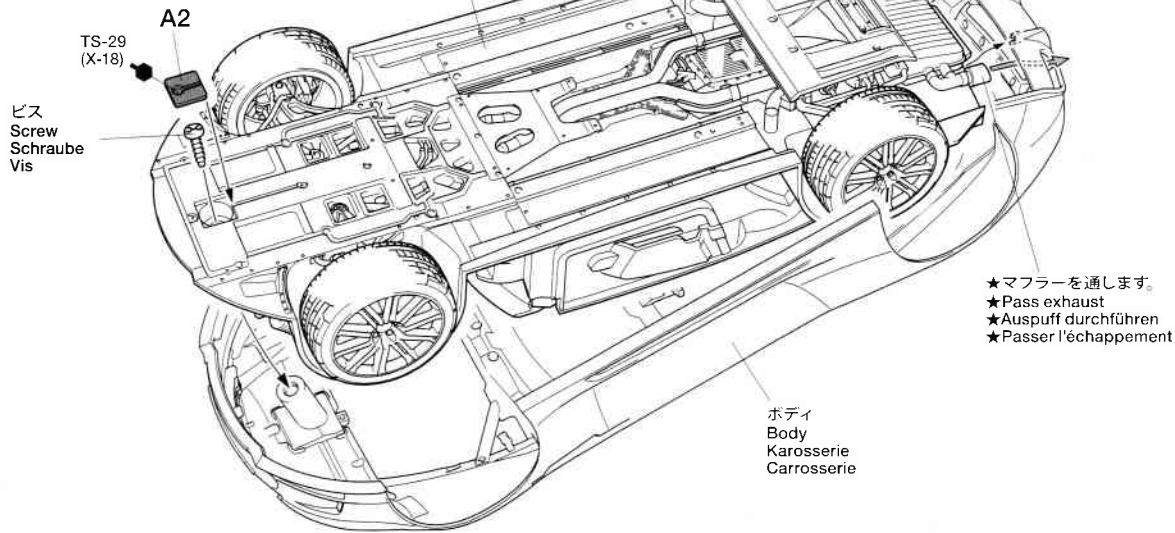

★マフラーを通します。  
★Pass exhaust  
★Auspuff durchführen  
★Passer l'échappement

ボディ  
Body  
Karosserie  
Carrosserie

24

ボンネットの取り付け  
Attaching bonnet  
Anbringung der Motorhaube  
Fixation du capot

《ドアミラー》  
Side mirrors  
Seitliche Rückspiegel  
Rétroiseurs latéraux

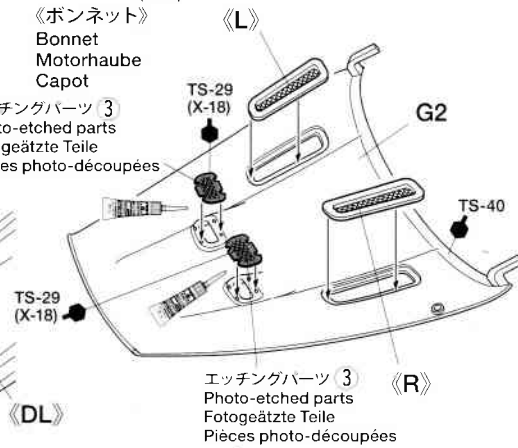
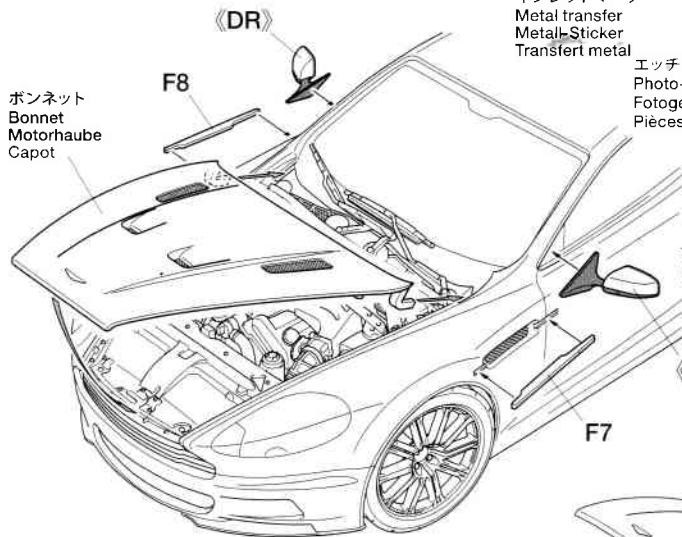
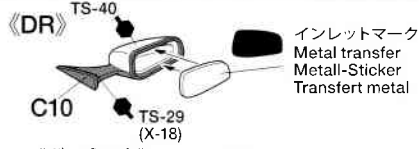
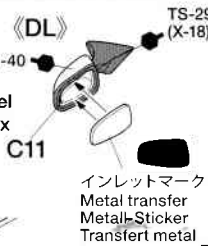

《ボンネットを開状態にする場合》  
When depicting open bonnet  
Bei Darstellung mit offener Motorhaube  
Capot ouvert

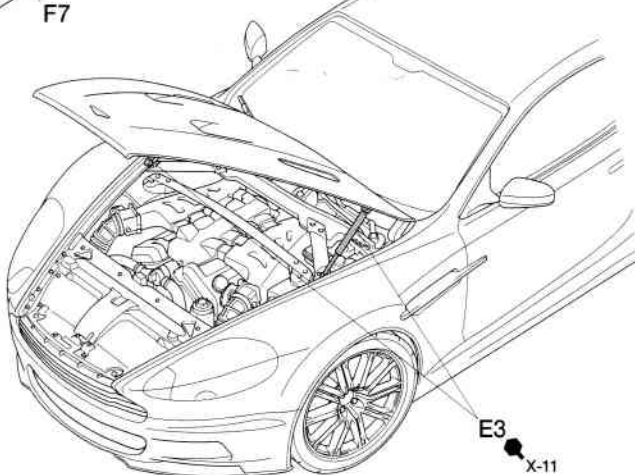

不要部品..... D3×1, D4×1, D5×1, D6×1,  
Not used. D10, D11, D12, E1×1, F4×2  
Nicht verwenden.  
Non utilisées.

## PAINTING

《アストンマーティン DBSの塗装》  
アストンマーティンの新たなフラッグシップとして2007年に実車デビューしたDBSは、ボディ色として標準色8色、特別注文色9色、さらにDBSだけのスペシャルカラー6色があり、内装のレザーも標準色5色と特別注文色15色が揃えられています。説明図では代表的なボディカラーとなっているクアンタム・シルバーを紹介しました。また、ボックスサイドのイラストも参考にしてください。エンジンや室内など細部の塗装は組立図中に●マークとタミヤカラーの色番号で示しました。

**Aston Martin DBS Painting Guide**  
Debuted in 2007, Aston Martin's flagship DBS is available in 8 standard, 9 special order, and 6 DBS-exclusive exterior colours. Correspondingly, the interior is available in 5 standard and 15 special order colours. The painting guide indicates instructions to recreate a Quantum Silver exterior finish. Refer to the instructions indicated during assembly when painting engine and interior details.

**Aston Martin DBS Lackieranleitung**  
2007 vorgestellt, ist Aston Martin's Flaggship DBS in 8 Standard-, 9 Sonderbestellungs- und 6 DBS-Exklusiv-Farben erhältlich. Dementsprechend ist der Innenraum in 5 Standard und 15 DBS Sonderbestellungs-

Farben erhältlich. Die Lackieranleitung gibt Hinweise, wie die Außenlackierung in Quantum-Silber nachempfunden werden kann. Beachten Sie die beim Zusammenbau angegebenen Anweisungen zum Lackieren von Motor und Innenraum-Details.

**Décoration de l'Aston Martin DBS**  
Présentée en 2007, la DBS, navire amiral de gamme Aston Martin est disponible en 8 teintes standards, 9 sur demande spéciale et 6 exclusives. Quant à l'intérieur, le choix est offert entre 5 coloris standard et 15 sur commande spéciale. Le guide de décoration fournit des instructions pour une carrosserie Quantum Silver. Se reporter à la notice d'assemblage pour peindre le moteur et les détails intérieurs.

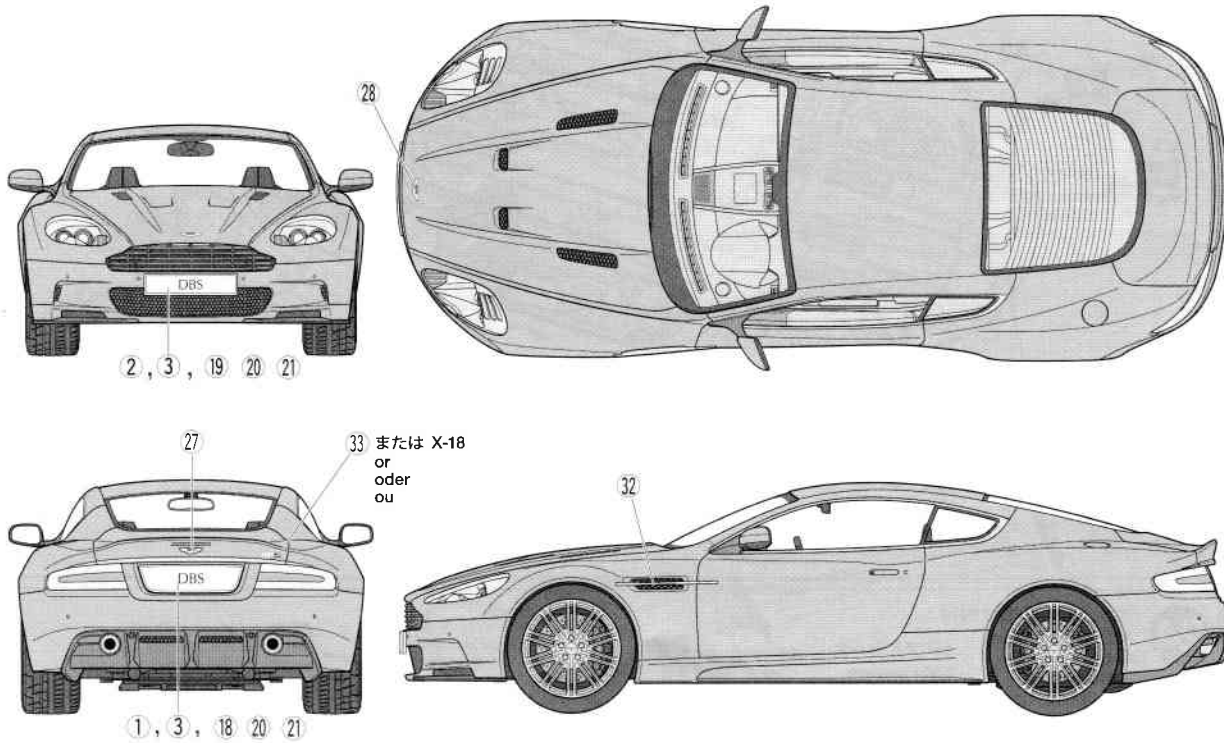

★説明図中ボディカラーはクアンタム・シルバー (タミヤカラーTS-40) で指示してあります。マーキングはお手持ちの資料を参考にしてください。  
 ★Instructions call for use of TS-40 for body color (Quantum Silver).  
 ★Die Anleitung empfiehlt, TS-40 als Karosseriefarbe zu verwenden (Quantum Silver).  
 ★Les instructions mentionnent TS-40 pour la teinte de carrosserie (Quantum Silver).

APPLYING DECALS

《スライドマークの貼り方》  
 ①はりたいマークをハサミで切り抜きます。  
 ②マークをぬるま湯に10秒ほどひたしてからタオル等の布の上に置きます。  
 ③台紙のはしを手で持ち、はるところにマークをスライドさせてモデルに移してください。  
 ④指に少し水をつけてマークをぬらしながら、正しい位置にずらしします。  
 ⑤やわらかな布でマークの内側の気泡を押し出しながら、押しつけるようにして水分をとりまします。

DECAL APPLICATION  
 ①Cut off decal from sheet.

②Dip the decal in tepid water for about 10 sec. and place on a clean cloth.  
 ③Hold the backing sheet edge and slide decal onto the model.  
 ④Move decal into position by wetting decal with finger.  
 ⑤Press decal down gently with a soft cloth until excess water and air bubbles are gone.

ANBRINGUNG DES ABZIEHBILDES  
 ①Abziehbild vom Blatt ausschneiden.  
 ②Das Abziehbild ungefähr 10 Sek. in lauwarmes Wasser tauchen, dann auf sauberen Stoff legen.  
 ③Die Kante der Unterlage halten und das Abziehbild auf das Modell schieben.  
 ④Das Abziehbild an die richtige Stelle schieben und dabei mit dem Finger das

Abziehbild naßmachen.  
 ⑤Das Abziehbild leicht mit einem weichen Tuch andrücken, bis überschüssiges Wasser und Luftblasen entfernt sind.

APPLICATION DES DECALCOMANIES  
 ①Découpez la décalcomanie de sa feuille.  
 ②Plongez la décalcomanie dans de l'eau tiède pendant 10 secondes environ et poser sur un linge propre.  
 ③Retenez la feuille de protection par le côté et glissez la décalcomanie sur le modèle réduit.  
 ④Placez la décalcomanie à l'endroit voulu en la mouillant avec un de vos doigts.  
 ⑤Pressez doucement la décalcomanie avec un tissu doux jusqu'à ce que l'eau en excès et les bulles aient disparu.

部品請求について

For use in Japan only!

★部品をなくしたり、こわした方は、このステッカーがはられたカスタマーサービス取次店でご注文いただけます。また、当社カスタマーサービスに直接ご注文する場合は、右記の方法でご注文することができます。詳しくは当社カスタマーサービスまでお問い合わせください。



①《郵便振替のご利用法》  
 郵便局の払込用紙の通信欄に下のリストを参考にITEM番号、スケール、製品名、部品名、部品コード、数量を必ずご記入ください。振込人住所欄にはお電話番号もお書きいただき、口座番号・00810-9-1118、加入者名・(株)タミヤでお振込ください。  
 ②《代金引換のご利用法》  
 パーツ代金に加えて代引き手数料 (315円) をご負担いただければ、電話またはホームページより代金引換によるご注文をお受けいたします。  
 ③《タミヤカードのご利用法》  
 タミヤカードをご利用の場合、代金はご指定金融機関の口座引き落としとなります。ご注文は電話またはホームページよりお受けいたします。

《住所》 〒422-8610 静岡市駿河区恩田原3-7  
 株式会社タミヤ カスタマーサービス係  
 《お問い合わせ電話番号》  
 静岡 054-283-0003  
 東京 03-3899-3765 (静岡へ自動転送)  
 営業時間/平日▶8:00~20:00 土、日、祝日▶8:00~17:00  
 《カスタマーサービスアドレス》  
[http://tamiya.com/japan/customer/cs\\_top.htm](http://tamiya.com/japan/customer/cs_top.htm)



1/24 Sports Car  
 www.tamiya.com

アストンマーティン DBS ITEM 24316

★価格は2010年3月現在のものです。予告なく変更となる場合があります。

部品名	税込価格	本体価格	部品コード
ボディ	609円	(580円)	19332378
Aパーツ	651円	(620円)	19000127
Bパーツ	630円	(600円)	19000128
Cパーツ	546円	(520円)	19000129
Dパーツ	567円	(540円)	19000130
Eパーツ	399円	(380円)	19000131
Fパーツ	441円	(420円)	19000132
Gパーツ	441円	(420円)	19000133
タイヤ袋詰 (ポリキャップ含む)	504円	(480円)	19402407
ポリキャップ (4個)	126円	(120円)	19442023
マーク	273円	(260円)	11402574
マスキングシール	252円	(240円)	11422308
インレットマーク	273円	(260円)	11422309
エッチングパーツ	672円	(640円)	14302040
説明図	336円	(320円)	11052732

AFTER MARKET SERVICE CARD

When purchasing replacement parts, please take or send this form to your local Tamiya dealer so that the parts required can be correctly identified. Please note that specifications, availability and price are subject to change without notice.

Parts code	ITEM 24316
19332378	Body
19000127	A Parts
19000128	B Parts
19000129	C Parts
19000130	D Parts
19000131	E Parts
19000132	F Parts
19000133	G Parts
19402407	Tire Bag
19442023	Poly Cap (4 pcs.)
11402574	Decal
11422308	Masking Seal
11422309	Metal Transfer
14302040	Photo-Etchedd Parts
11052732	Instructions