

1/20 Scale Multi-Material Kit

Ferrari 312B

1970



ROUND9/ Australian GP

#12 J.Ickx



ROUND10/ Italian GP

#12 J.Ickx



ROUND11/ Canadian GP

#12 J.Ickx

INSTRUCTIONS

2-3-8 Higashihokima, Adachi-ku, Tokyo 121-0063

Phone: 81-3-5851-2522 Fax: 81-3-5851-2524

URL: <http://www.modelfactoryhiro.com>

E-mail: cus@modelfactoryhiro.com

MFH
Model Factory Hiro

組み立て前に十分に仮組みを行って下さい。 Do carefully a temporary assembling.

1

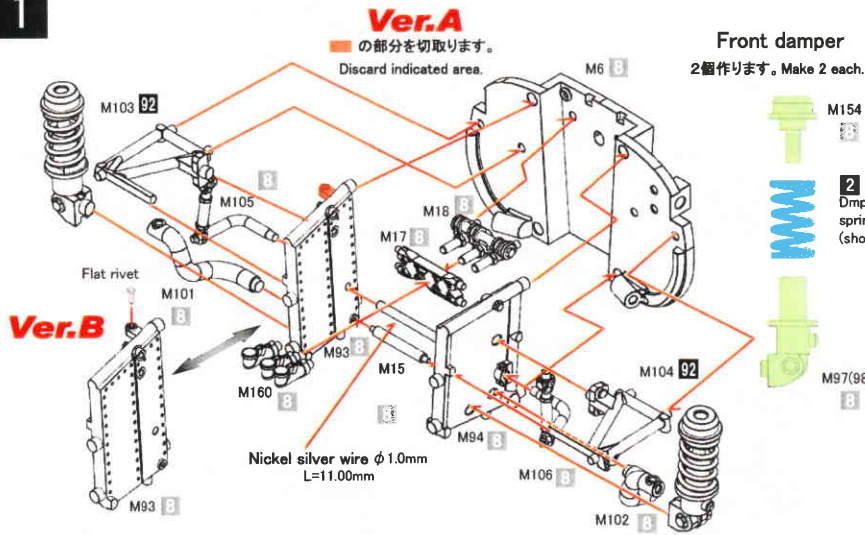

2

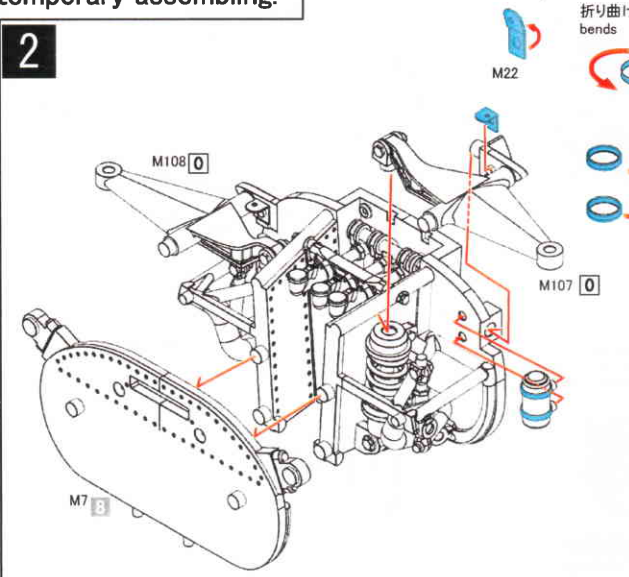

5

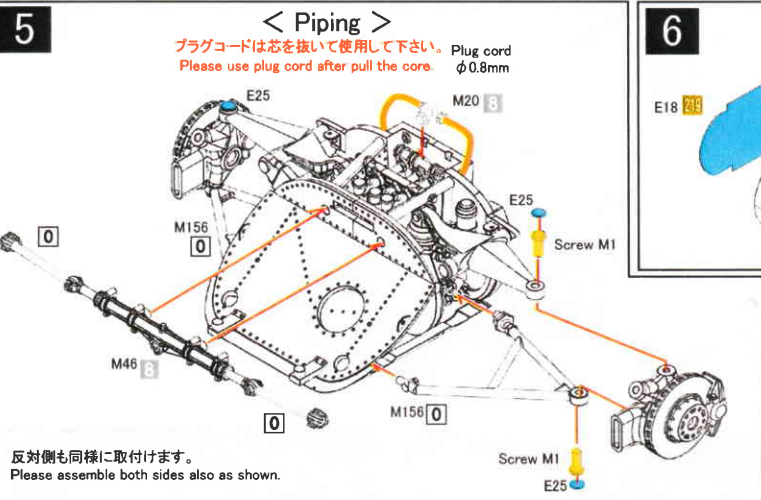

6

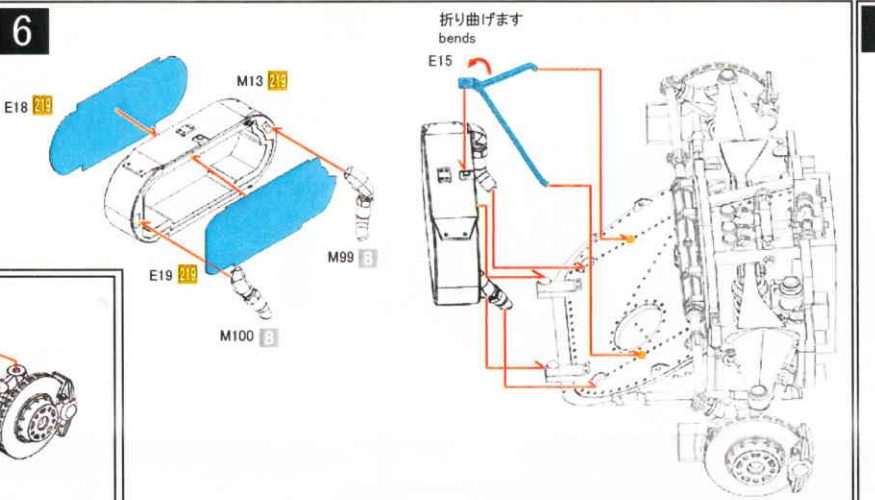

9

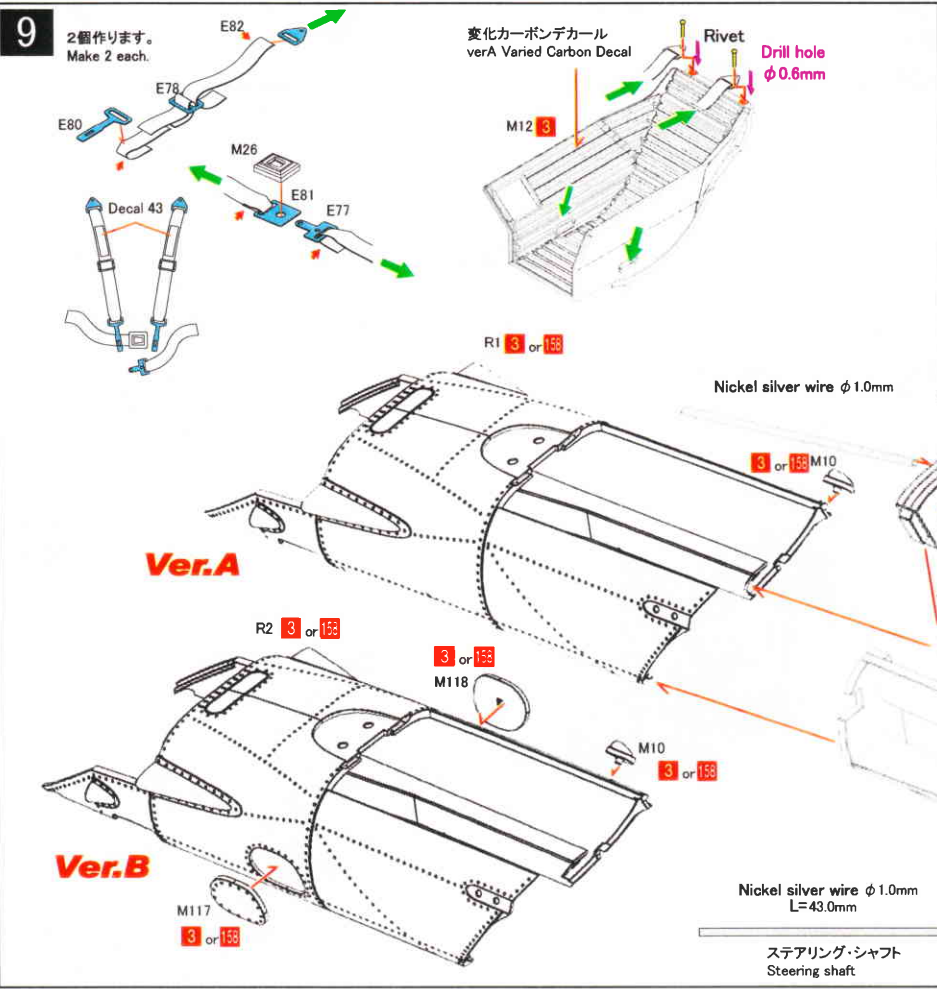

10

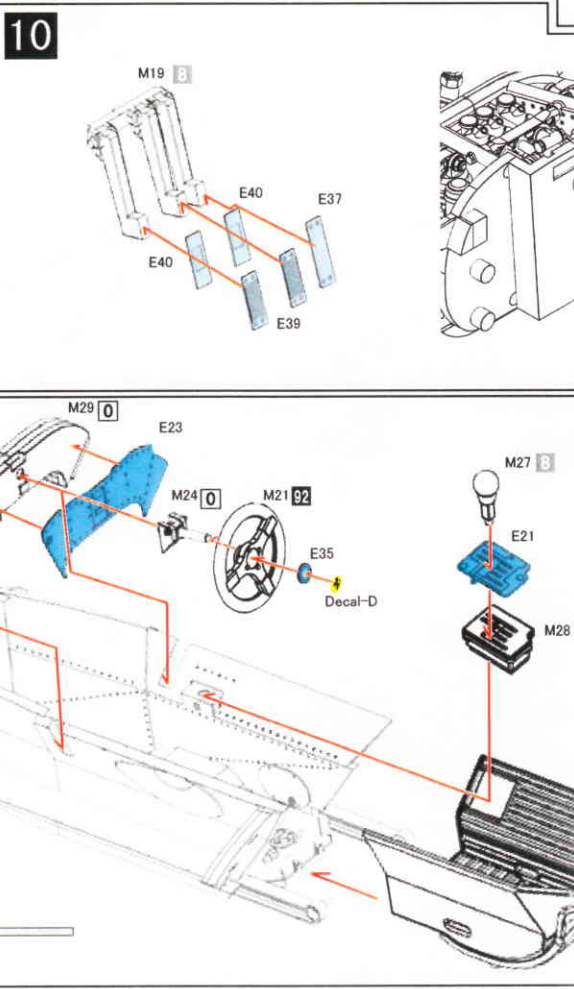

E42
M16

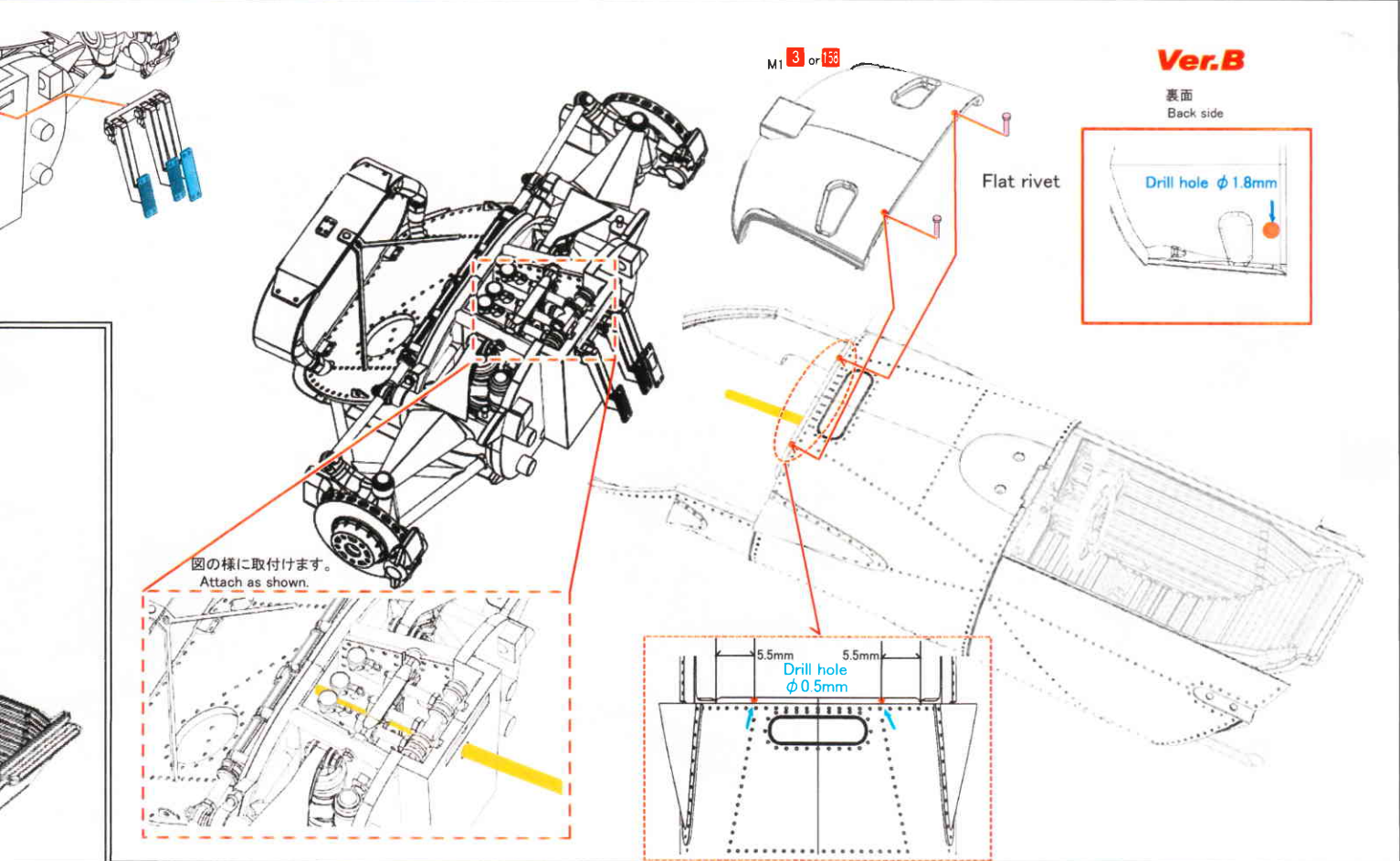
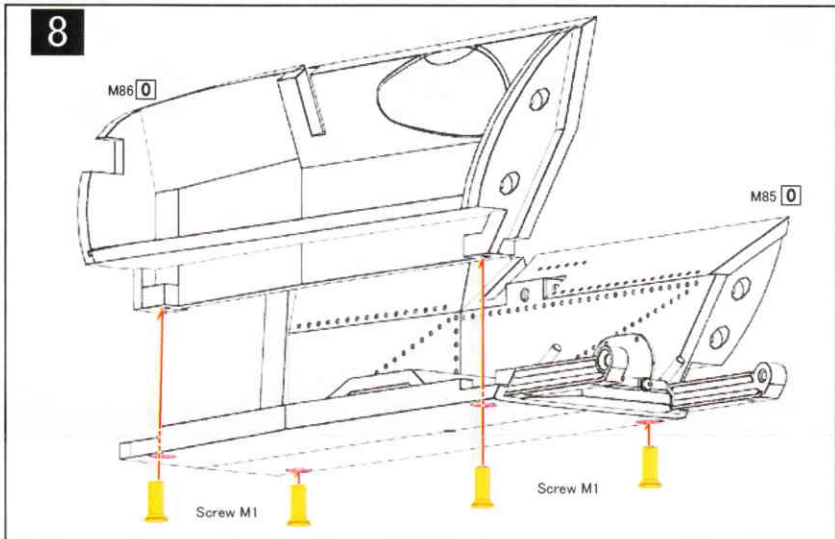
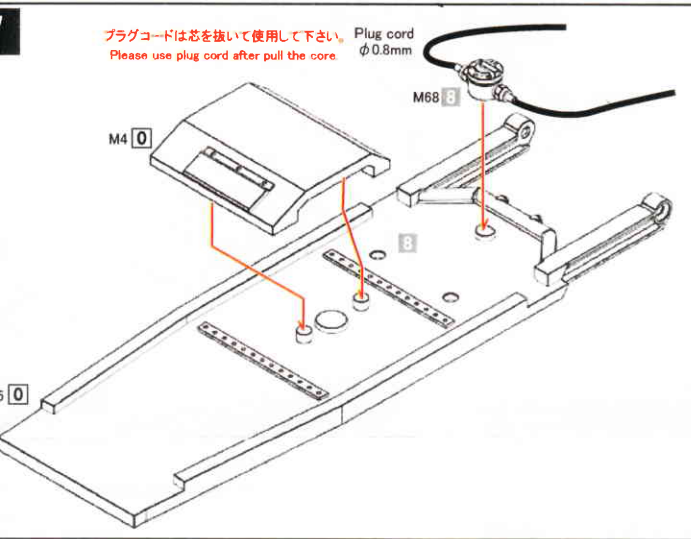
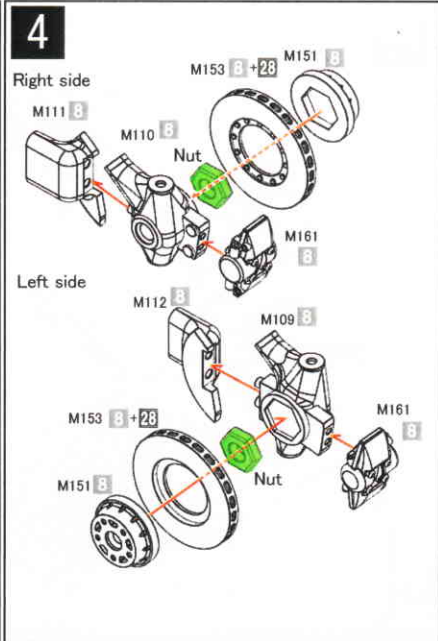
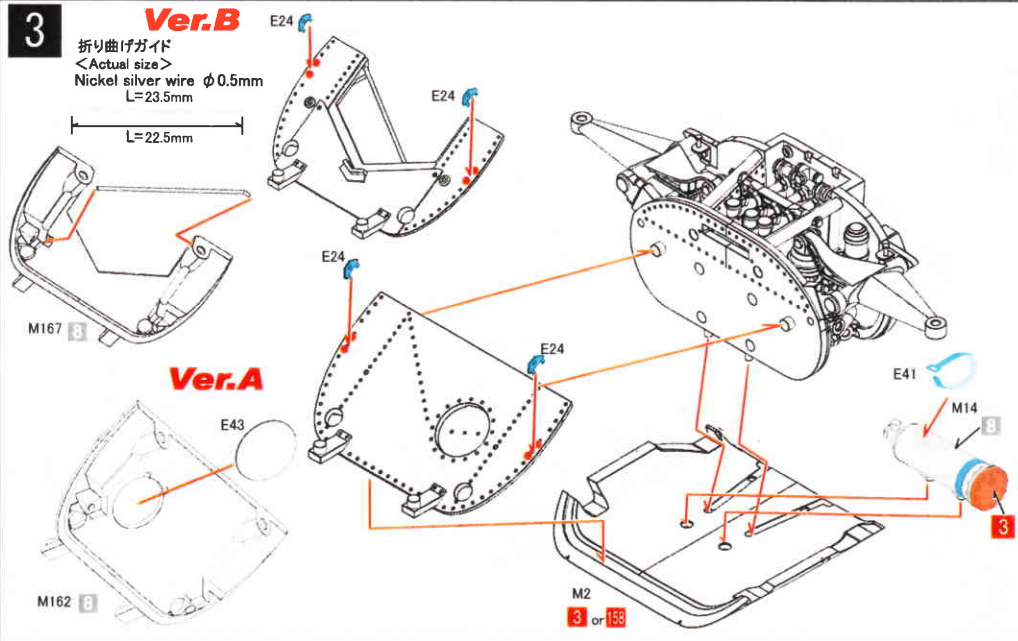

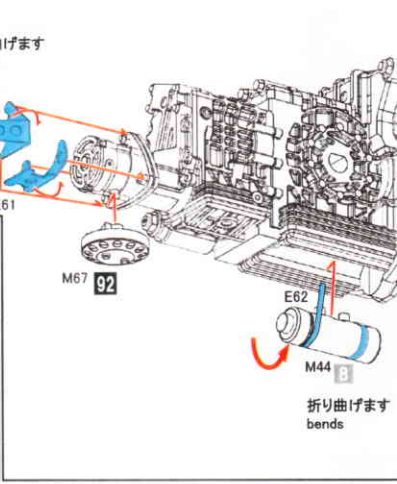
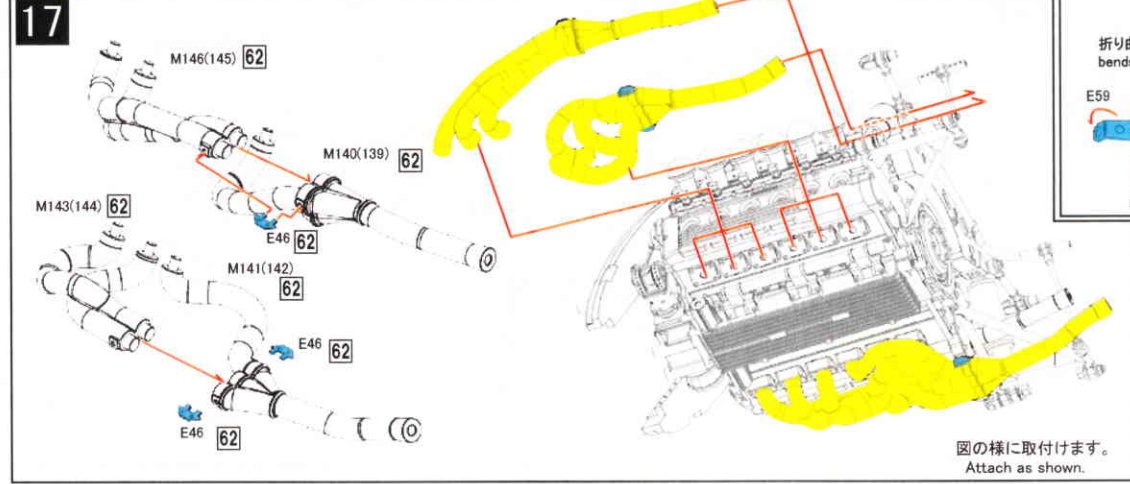
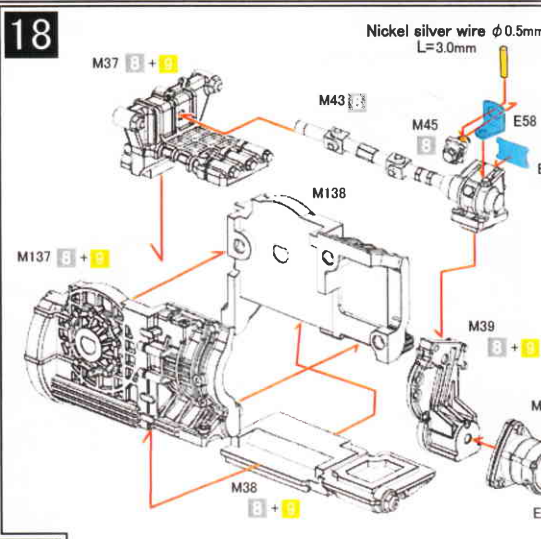
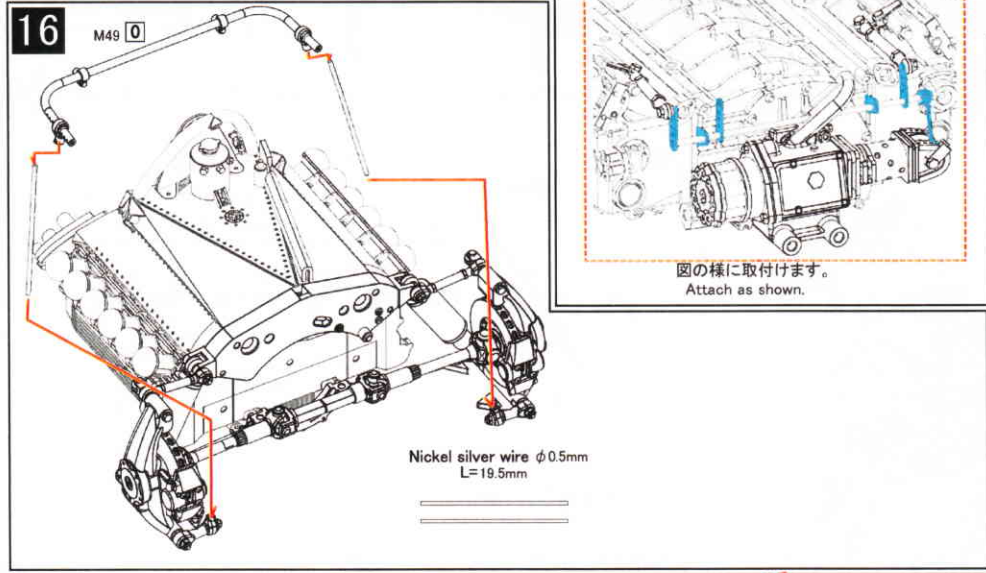
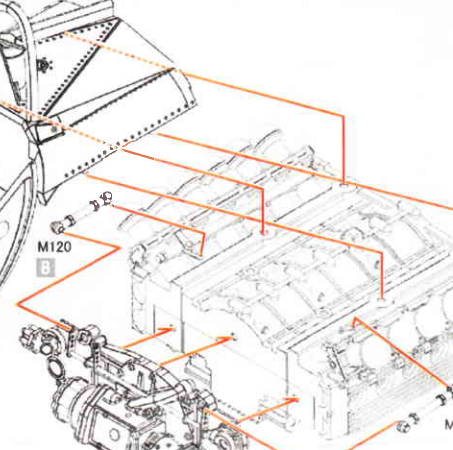
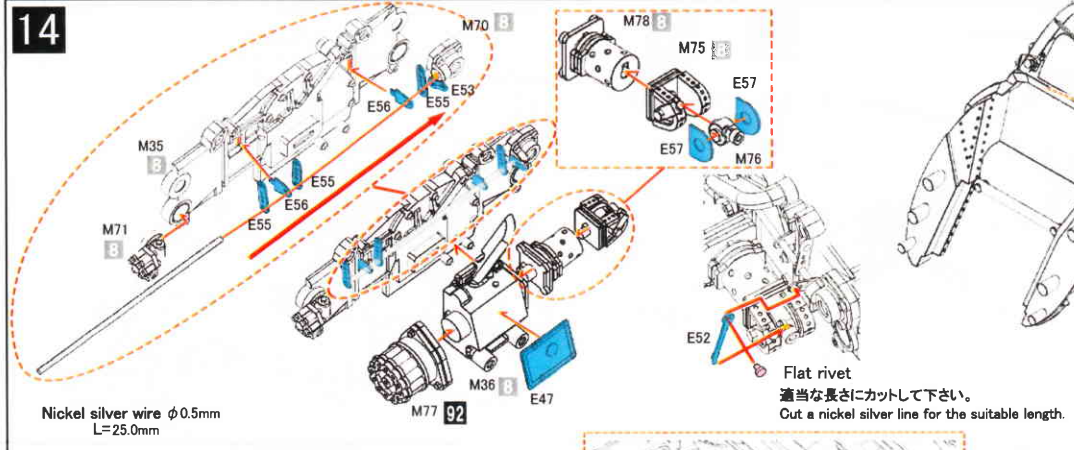
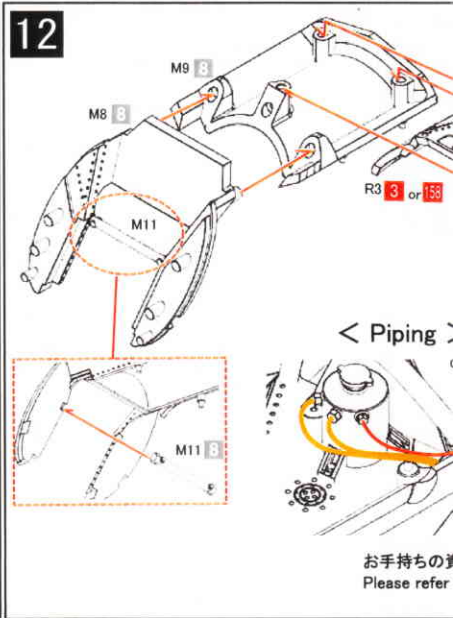
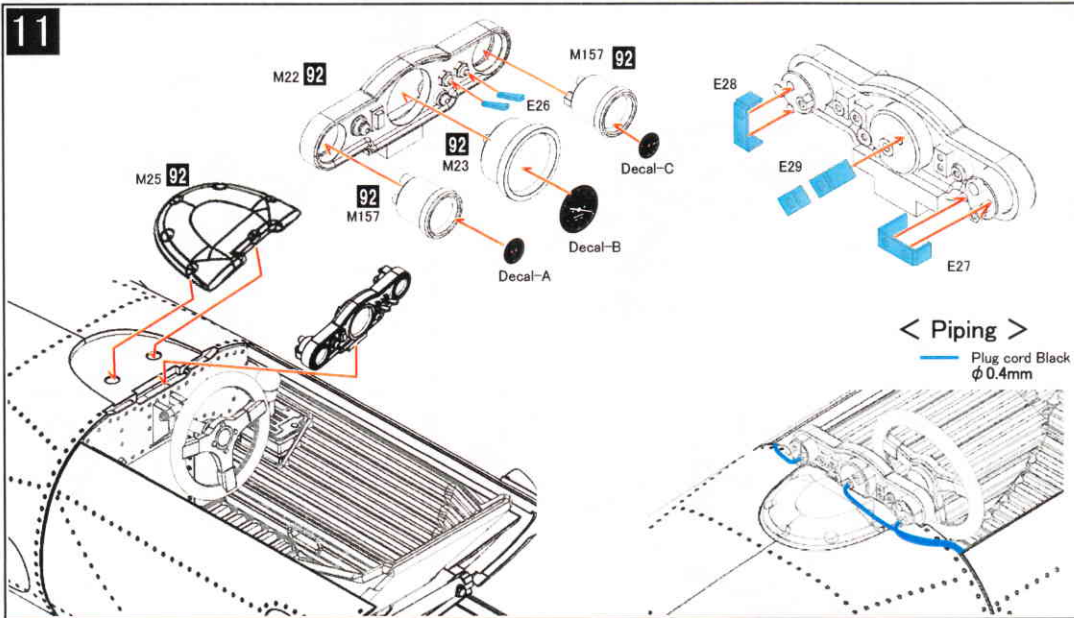

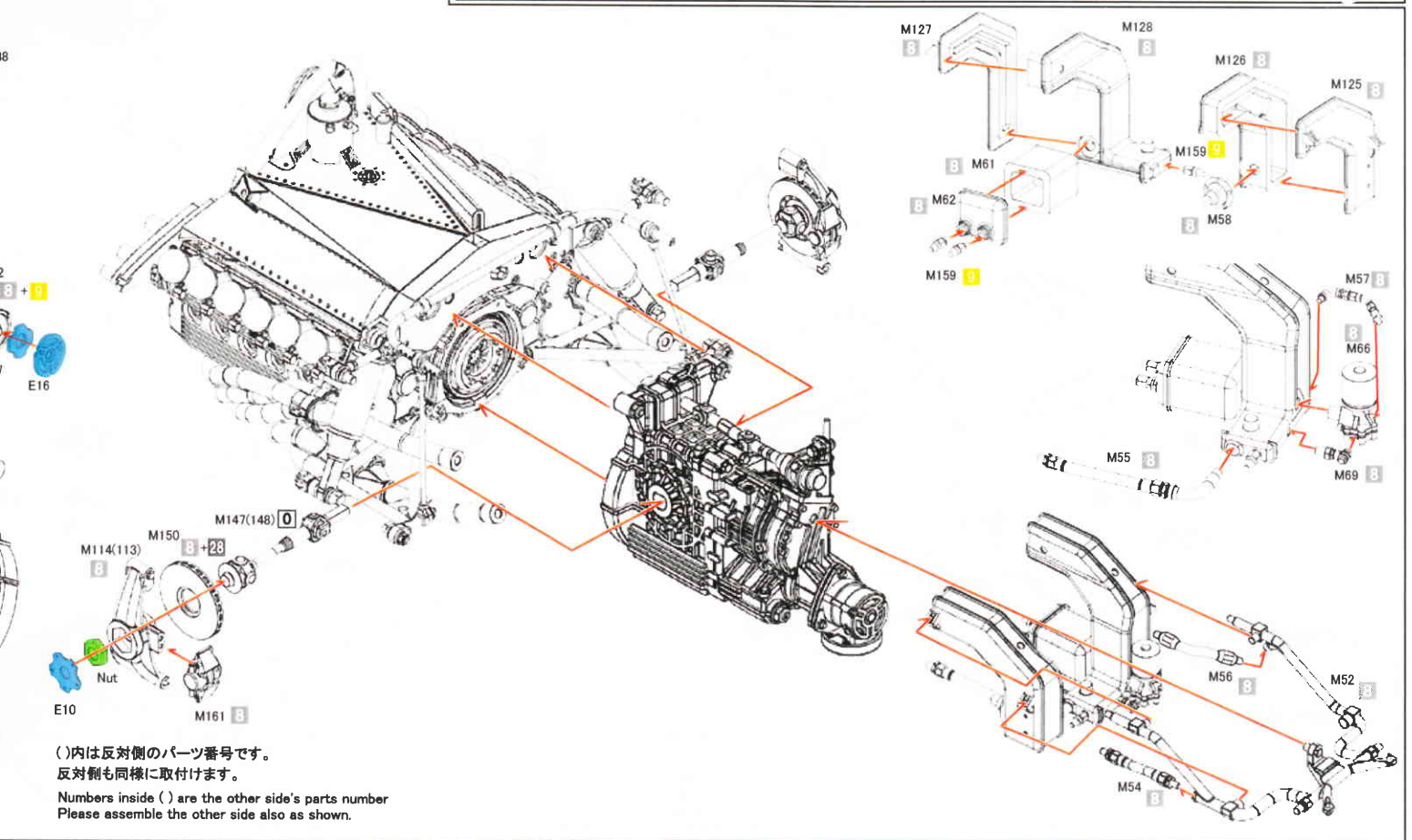
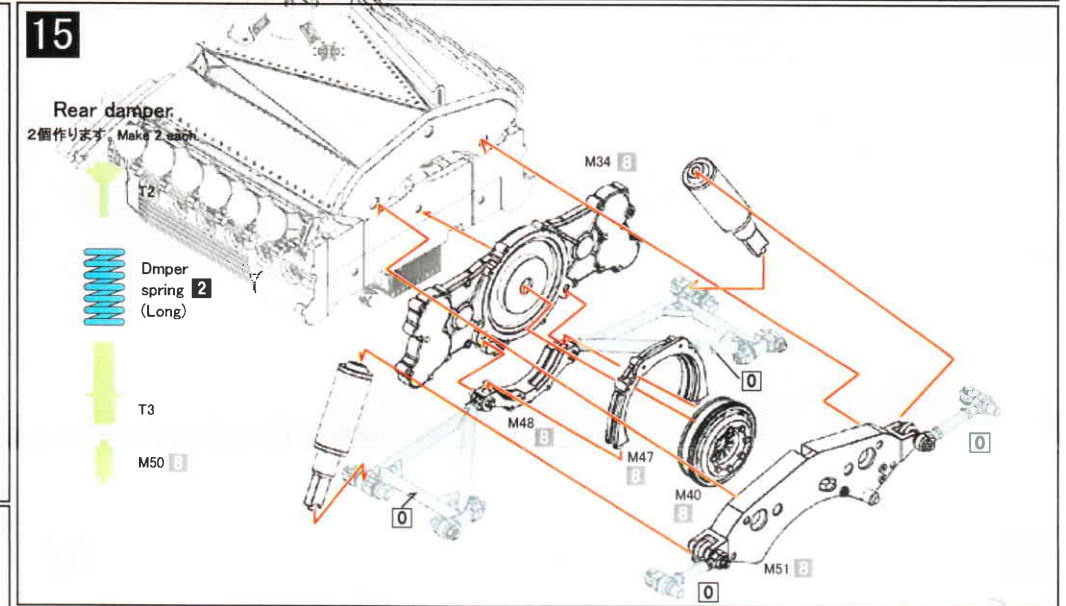
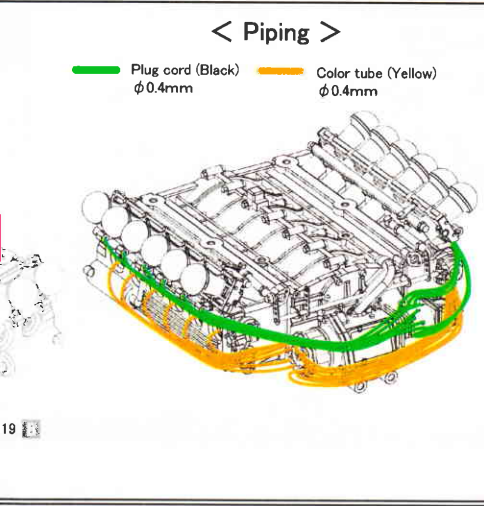
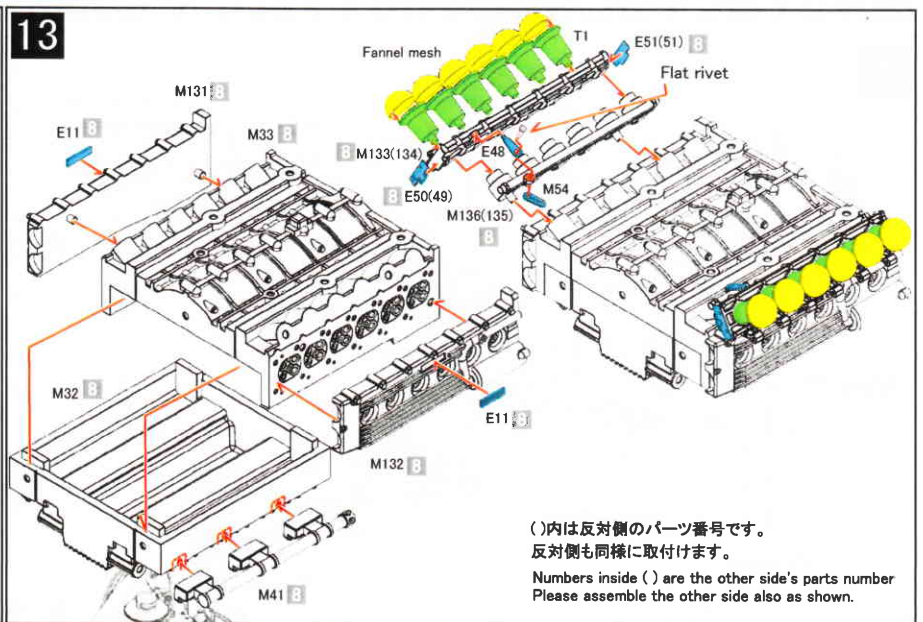
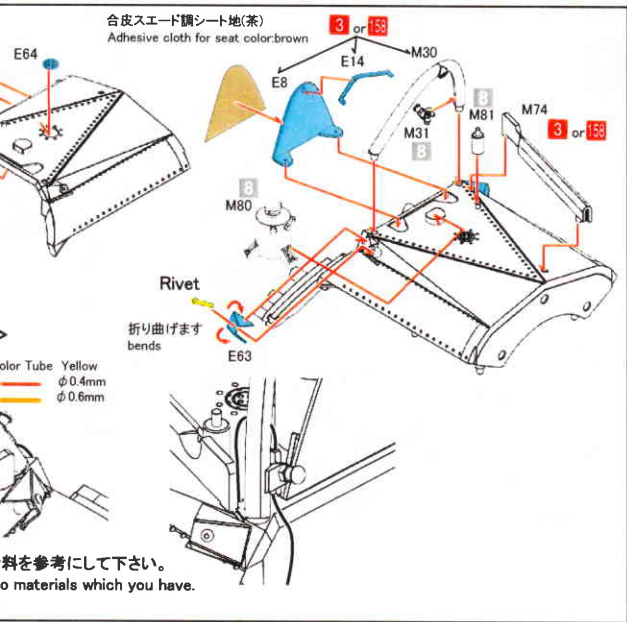

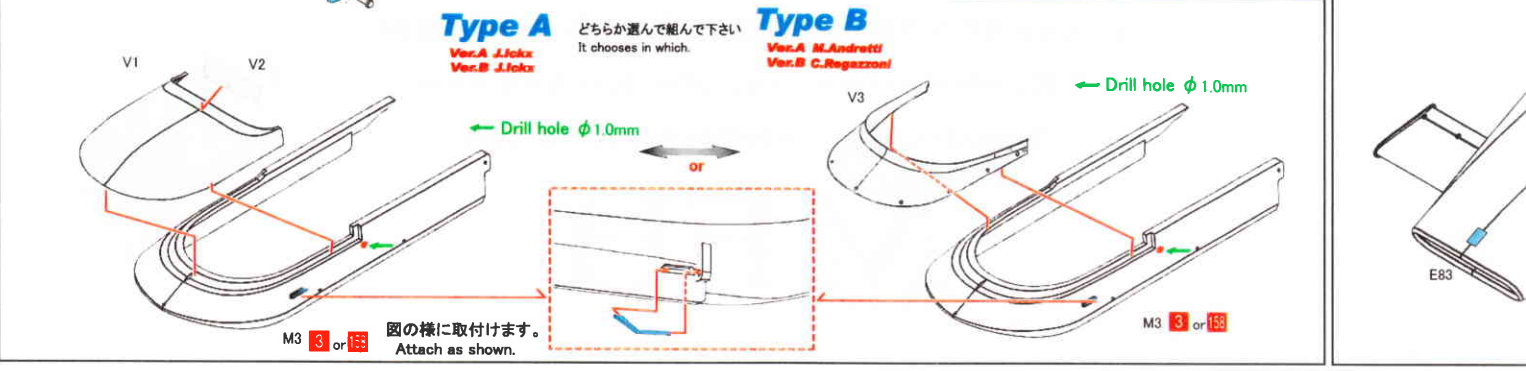
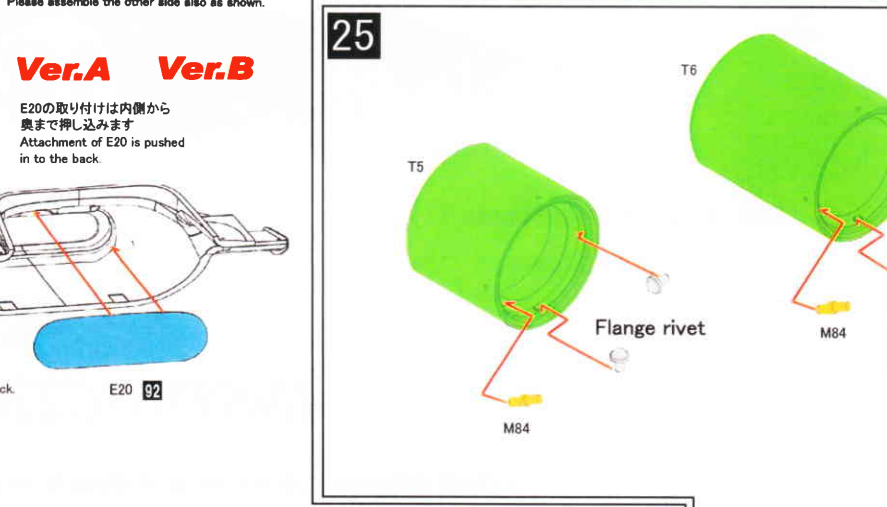
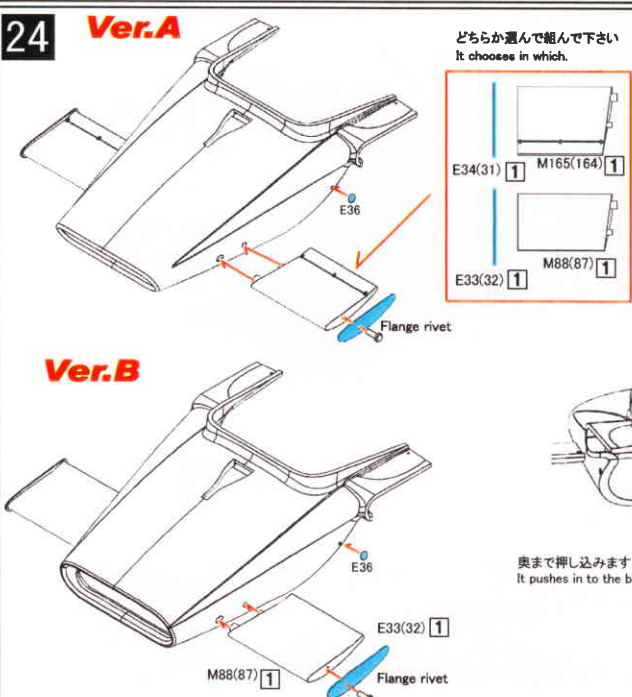
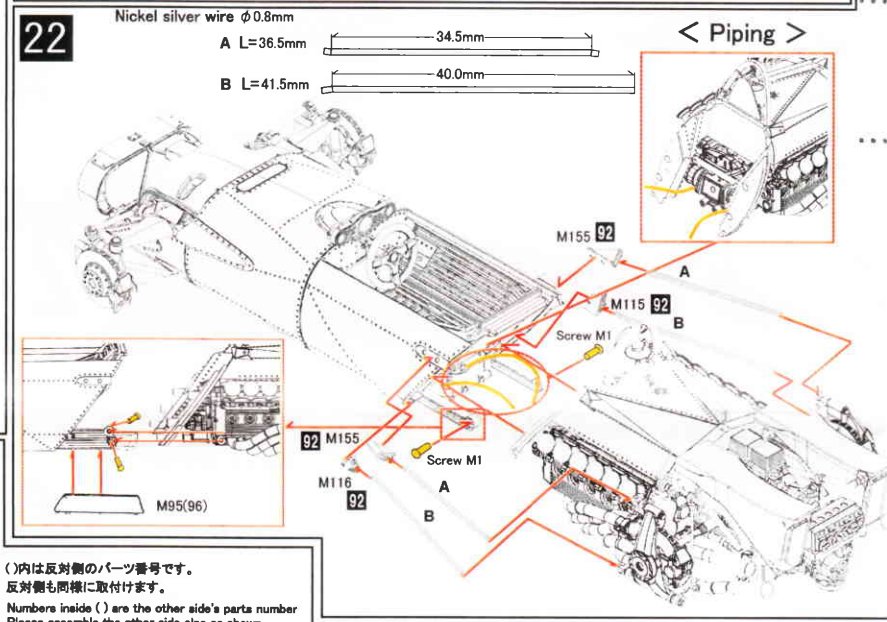
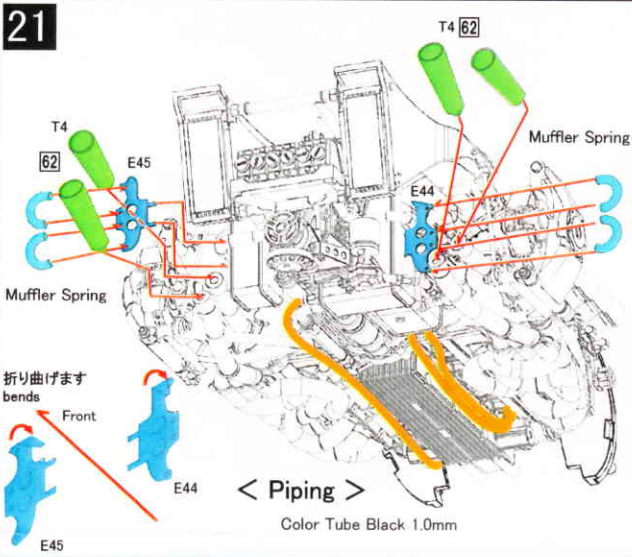
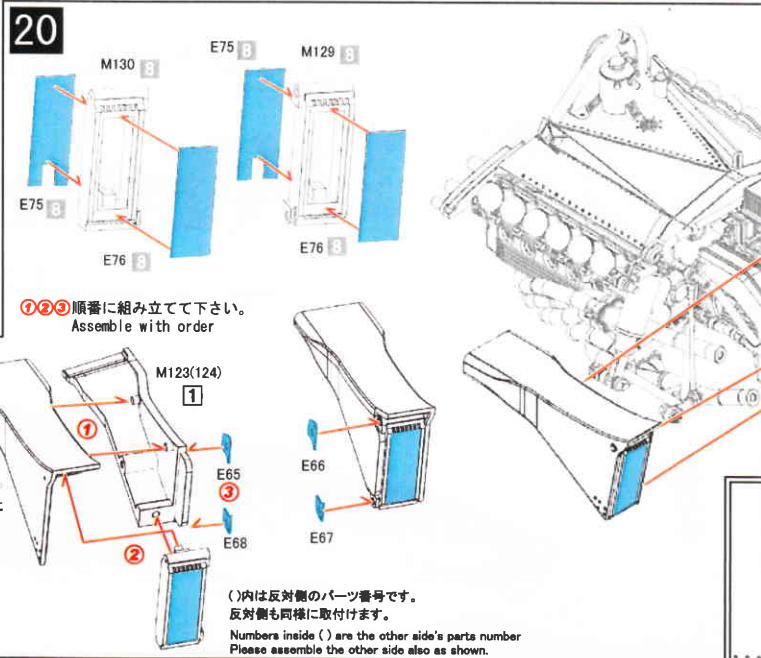
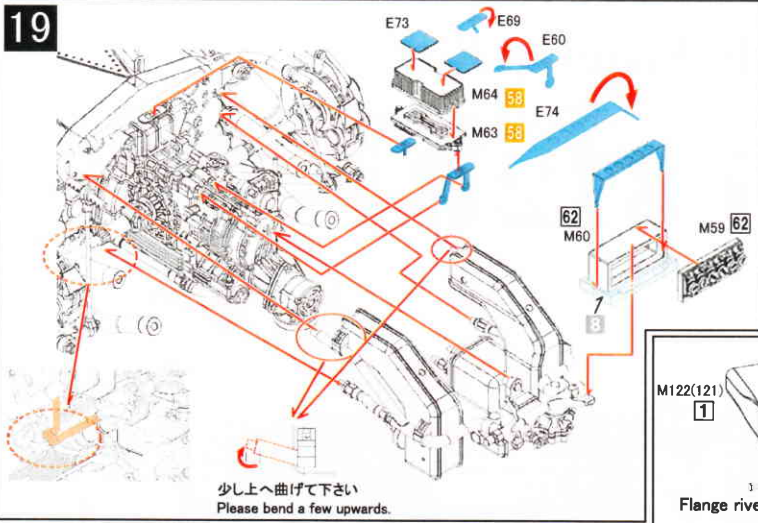

Ver.A

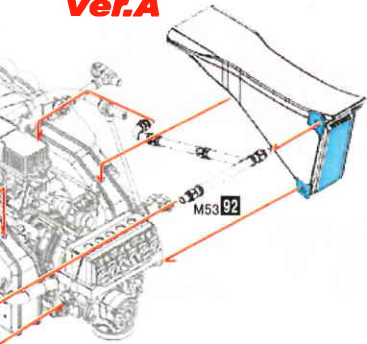

Ver.B

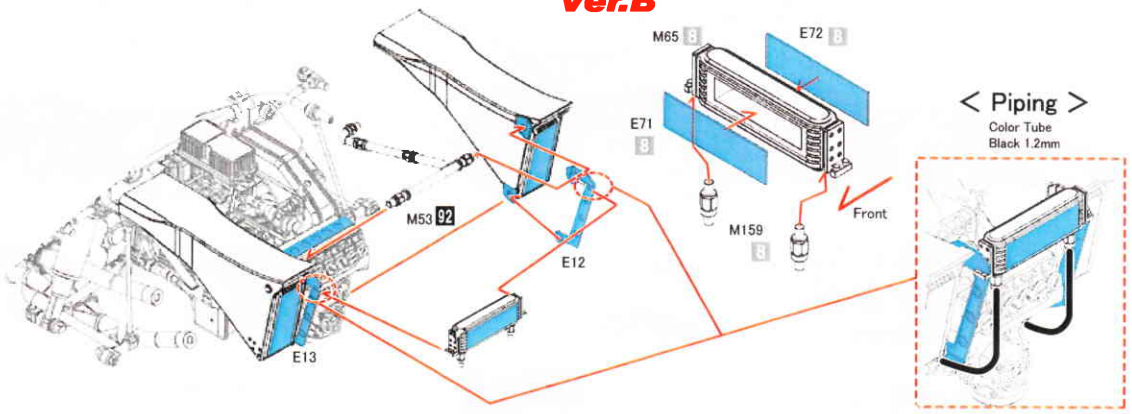

< Piping >
Color Tube
Black 1.2mm



お手持ちの資料を参考に
取付けて下さい。
Please refer to materials
which you have

23 Ver.A

Ver.B

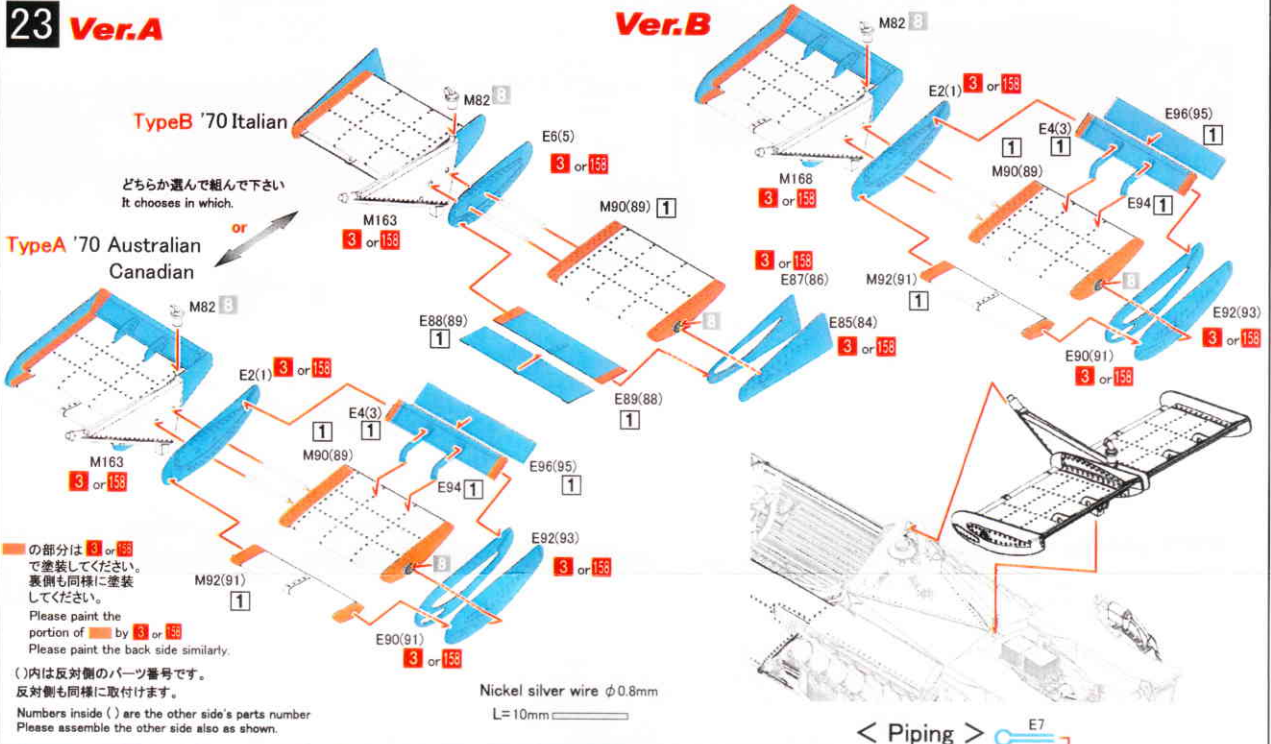

どちらか選んで組んで下さい
It chooses in which.

の部分は (3 or 158) で塗装してください。裏側も同様に塗装してください。
Please paint the portion of (3 or 158) with paint. Please paint the back side similarly.

()内は反対側のパーツ番号です。反対側も同様に取付けます。
Numbers inside () are the other side's parts number. Please assemble the other side also as shown.

Nickel silver wire ϕ 0.8mm
L=10mm

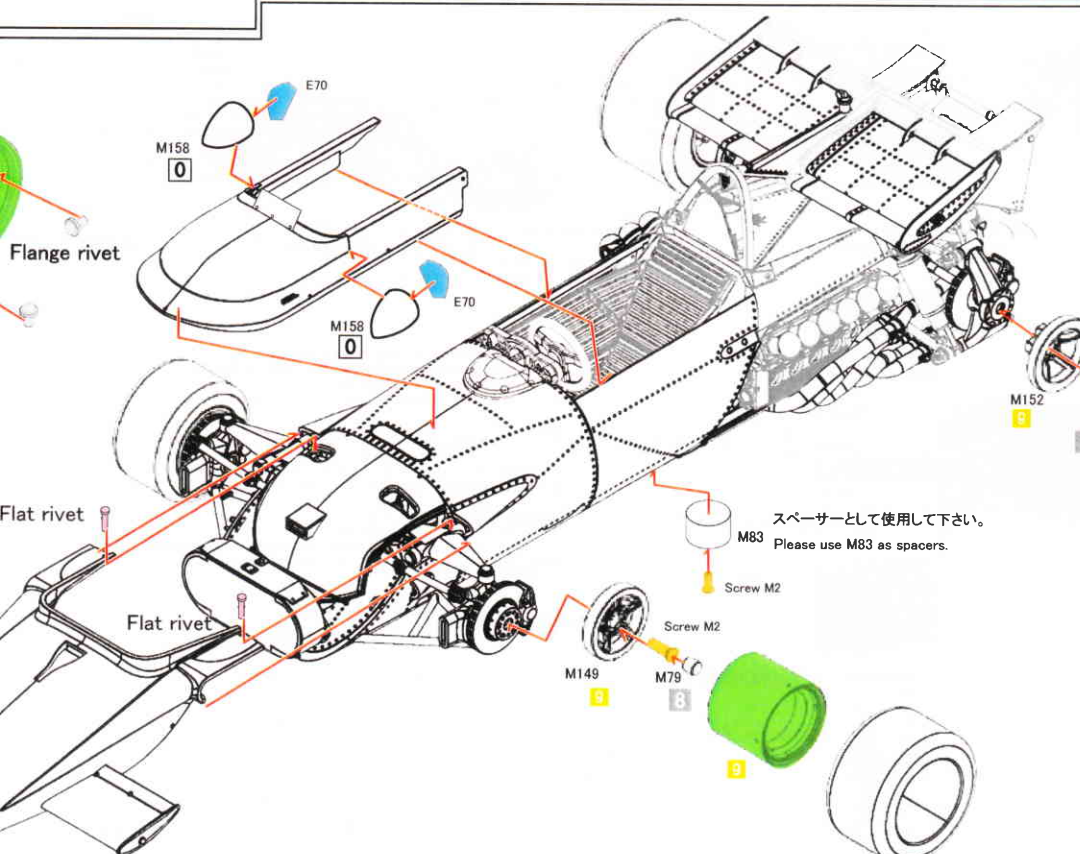
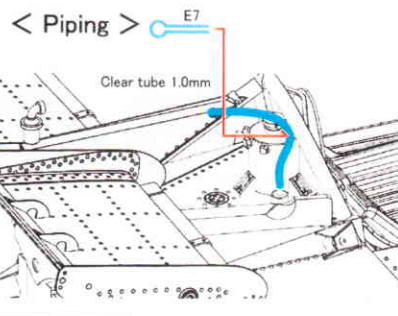
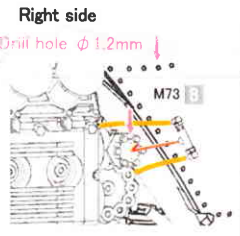
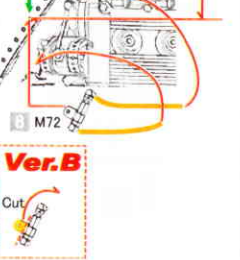

スペーサーとして使用して下さい。
Please use M83 as spacers.

()内は反対側のパーツ番号です。
反対側も同様に取付けます。
Numbers inside () are the other side's parts number.
Please assemble the other side also as shown.

1 補足説明
Supplementary explanation

Front damper

2個作ります。Make 2 each.

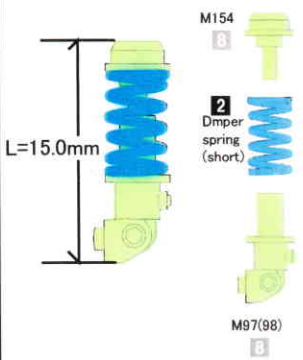

4

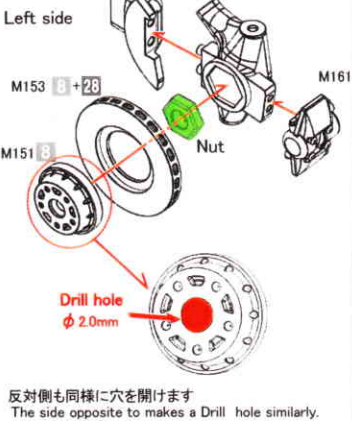

15 **Rear damper**
2個作ります。Make 2 each.

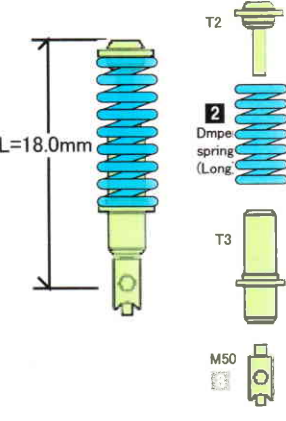

19 訂正
correct

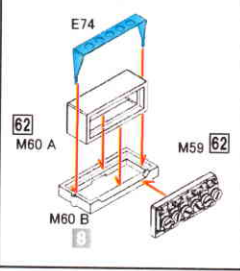

1970 ROUND9/ Australian GP

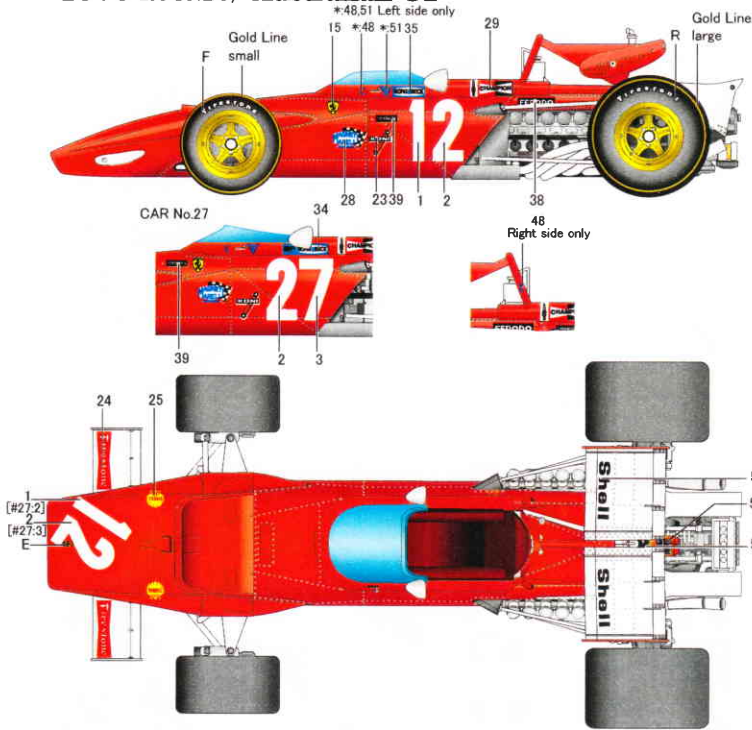

1970 ROUND10/ Italian GP

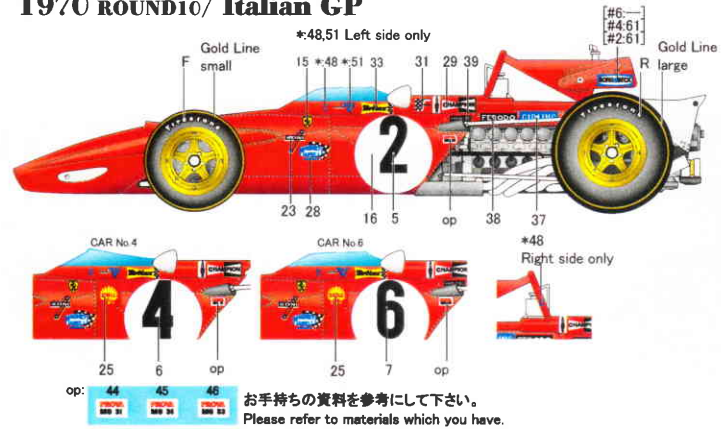

op: 44 45 46
お手持ちの資料を参考にして下さい。
Please refer to materials which you have.

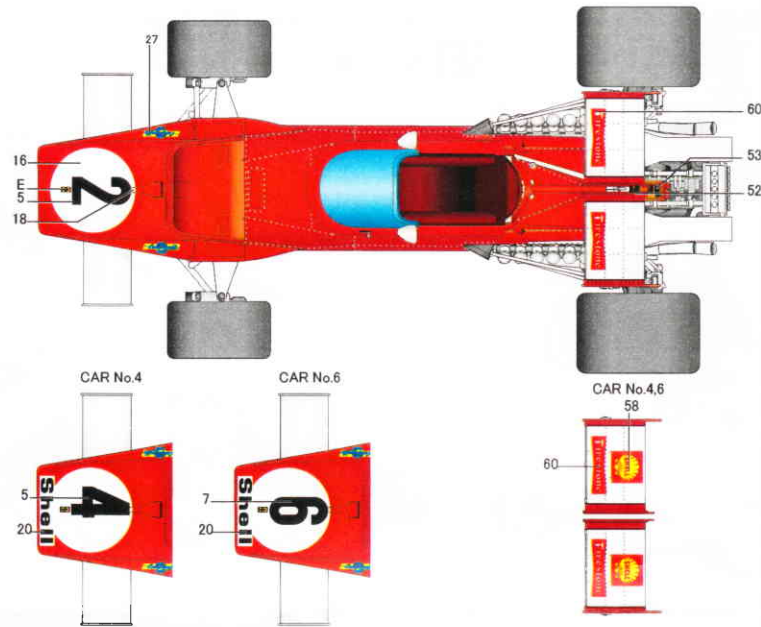

1970 ROUND11/ Canadian GP

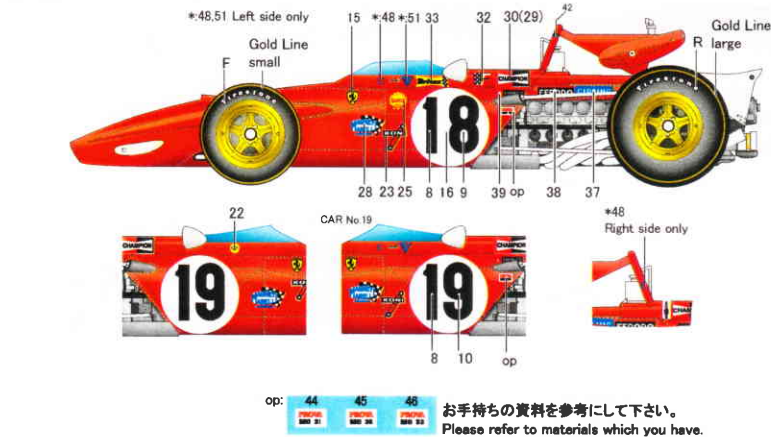

op: 44 45 46
お手持ちの資料を参考にして下さい。
Please refer to materials which you have.

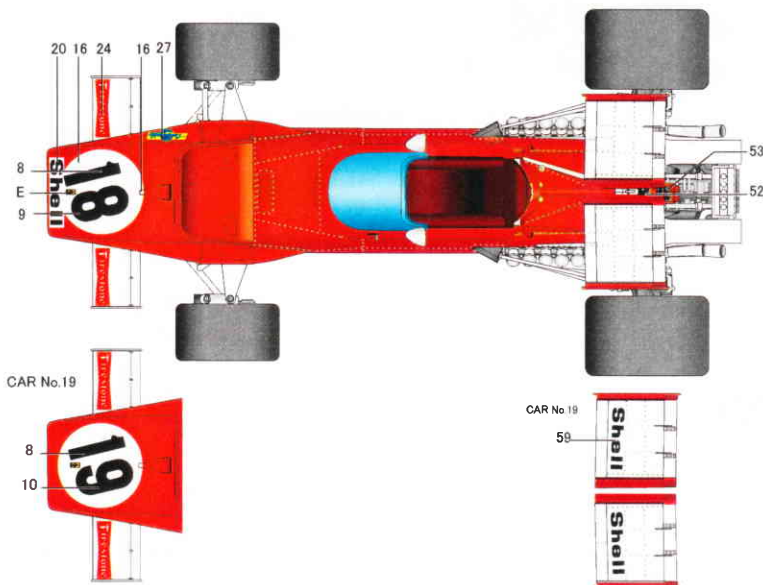

Parts List

TURNED PARTS

- T1 ファンネル
- T2 リアダンパーA
- T3 リアダンパーB
- T4 エキゾーストエンドA
- T5 フロントホイール
- T6 リアホイール

- Funnel 1 2
- Damper A 2
- Damper B 2
- Exhaust end A 4
- Front wheel 2
- Rear wheel 2

OTHERS

- ナットM2
- ダンパースプリング(短)
- ダンパースプリング(長)
- マフラスプリング
- 平リベット
- リベット
- フランジリベット
- プラグコード φ0.8mm(黒)
- プラグコード φ0.4mm(黒)
- チューブ(黒) φ1.2mm
- クリアチューブ φ0.4mm
- カラーチューブ φ0.4mm(黄)
- カラーチューブ φ0.6mm(黄)
- フロントタイヤ
- リアタイヤ
- 合皮スエード調シート地(茶)
- Mut 4
- Damper spring(Short) 2
- Damper spring(Long) 2
- Muffler spring 4
- Flat rivet 7
- Rivet 4
- Flange rivet 2 2
- Plug cord(Black) 1
- Plug cord(Black) 1
- tube (Black) 1
- Clear tube 1
- Color tube Yellow 1
- Color tube Yellow 1
- Front tire 2
- Rear tire 2
- Adhesive cloth for seat (brown) 1
- Seat belt(Black) 1
- Decal 4
- Photo etched plate 2

VACUUM PARTS

- V1 ウィンドシールドA
- V2 ウィンドシールドB
- V3 ウィンドシールドC

- Wind shield A 1
- Wind shield B 1
- Wind shield C 1

OTHERS

- ファンネルメッシュ
- 洋白線
- ネジ(M1) φ1.0mmx3.0mm
- ネジ(M2) φ2.0mmx6.0mm

- Funnel mesh 1 2
- Nickel silver wire 1
- φ1.0mm 1
- φ0.8mm (10.0cm+10.0cm) 2
- φ0.5mm 1
- Screw 1 1
- Screw 4

デカールはファイル等に入れて別途に保存して下さい。
デカールに白い粉末が付いている物がありますが、品質には問題ありません。
Preserve decals in other files for keep their condition.
Even if white powder is attached to decals, there is no problem.

注意
本製品は、中級者以上を対象とした組立てキットです。
このキットには、尖った部品や小さな部品が含まれています。
子供の誤飲や怪我、又ビニール袋による窒息などの事故にご注意ください。
塗料、工具、接着剤等は、説明書に従い正しくお使い下さい。

CAUTION
This kit is intended for over 16 years old.
Small parts and sharp parts are included,so keep away from reach of children.
Read carefully each instruction before use tools,cutter,adhesive,etc.

Color table

notice, the color, using on this instruction is Mr.color, from GUNZE SANGYO(GSI CREOS).

(注)この説明書ではグンゼ産業(GSIクレオス)の Mr Colorを使用しています。

| | | | | | |
|---|------|--------|-----|--------------------|-------------------|
| 0 | 磨き出し | Polish | 28 | 黒鉄色 | Steel |
| 1 | 白 | White | 58 | 横橙色 | Yellow orange |
| 2 | 黒 | Black | 62 | ツヤ消し白 | Flat white |
| 3 | 赤 | Red | 92 | 半ツヤ黒 | Semi gloss black |
| 4 | シルバー | Silver | 100 | スーパーイタリアング | Super italian red |
| 5 | ゴールド | Gold | | METAL COLOR | |
| | | | 101 | プラス | Blass |