

1/20 Scale Multi-Material Kit

# Ferrari 312B

1971



**ROUND1/ South African GP**

#6 M.Andretti

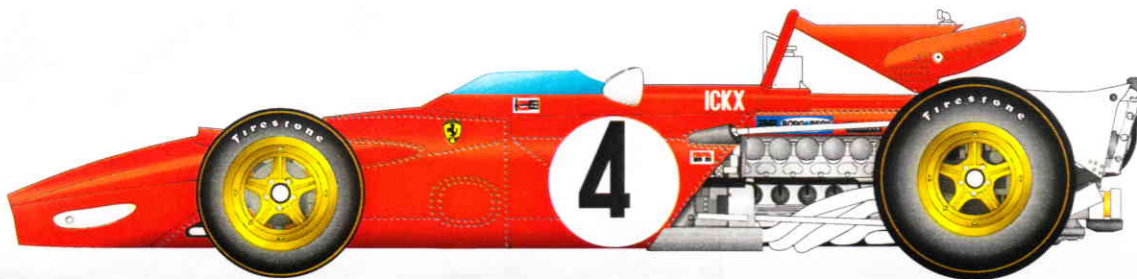

**ROUND1/ South African GP**

#4 J.Ickx



**ROUND1/ South African GP**

#6 C.Regazzoni

## *INSTRUCTIONS*

**2-3-8 Higashihokima, Adachi-ku, Tokyo 121-0063**

**Phone: 81-3-5851-2522 Fax: 81-3-5851-2524**

**URL: <http://www.modelfactoryhiro.com>**

**E-mail: [cus@modelfactoryhiro.com](mailto:cus@modelfactoryhiro.com)**

**MFH**  
Model Factory Hiro

組み立て前に十分に仮組みを行って下さい。 Do carefully a temporary assembling.

**1**

**Ver.A**  
 の部分を切取ります。  
 Discard indicated area.

**Ver.B**

Front damper  
 2個作ります。 Make 2 each.

M103 92  
 M105 8  
 Flat rivet  
 M101 8  
 M18 8  
 M17 8  
 M6 8  
 M154 3  
 2 Dmper spring (short)  
 M97(98) 8  
 M104 92  
 M102 8  
 M106 8  
 M94 8  
 M15 8  
 M93 8  
 M160 8  
 Nickel silver wire  $\phi$  1.0mm  
 L=11.00mm

**2**

M22  
 折り曲げ bends  
 M108 0  
 M107 0  
 M7 8

**5**

< Piping >  
 プラグコードは芯を抜いて使用して下さい。  
 Please use plug cord after pull the core.

Plug cord  
 $\phi$  0.8mm

E25  
 M20 8  
 Screw M1  
 E25  
 M156 0  
 M46 8  
 M156 0  
 Screw M1  
 E25

反対側も同様に取付けます。  
 Please assemble both sides also as shown.

**6**

折り曲げます bends  
 E15  
 E18 28  
 M13 28  
 E19 28  
 M99 8  
 M100 8

**9**

2個作ります。  
 Make 2 each.

変化カーボンデカール  
 verA Varied Carbon Decal

Rivet  
 Drill hole  
 $\phi$  0.6mm

M12 3  
 R1 3 or 15  
 Nickel silver wire  $\phi$  1.0mm  
 M10 3 or 15  
 M10 3 or 15  
 M118 3 or 15  
 M10 3 or 15  
 M117 3 or 15

**Ver.A**

**Ver.B**

**10**

M19 8  
 E40  
 E37  
 E40  
 E39

M29 0  
 E23  
 M24 0  
 M21 92  
 E35  
 Decal-D  
 M27 8  
 E21  
 M28 8

Nickel silver wire  $\phi$  1.0mm  
 L=43.0mm

ステアリングシャフト  
 Steering shaft

E42  
M16

**3** **Ver.B**

折り曲げガイド  
<Actual size>  
Nickel silver wire  $\phi 0.5\text{mm}$   
L=23.5mm

L=22.5mm

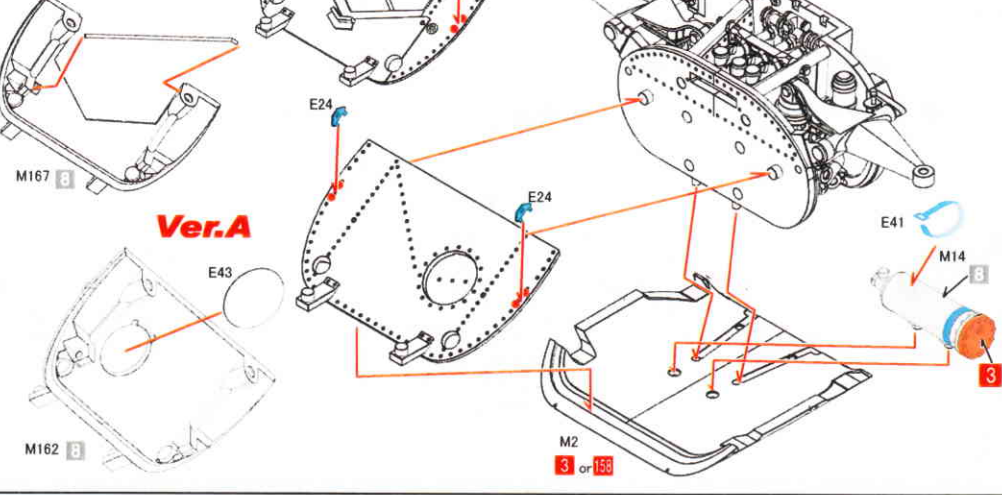

**4**

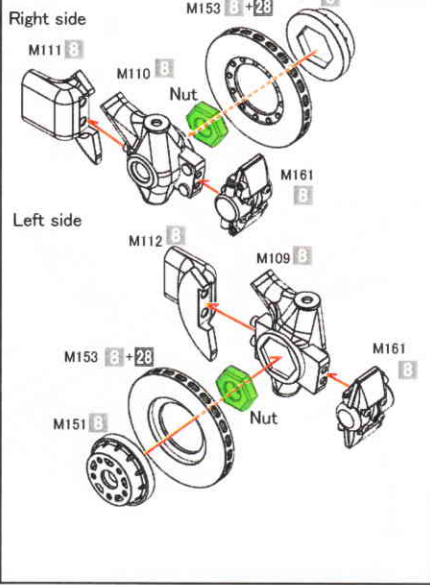

**7**

プラグコードは芯を抜いて使用して下さい。  
Please use plug cord after pull the core.

Plug cord  
 $\phi 0.8\text{mm}$

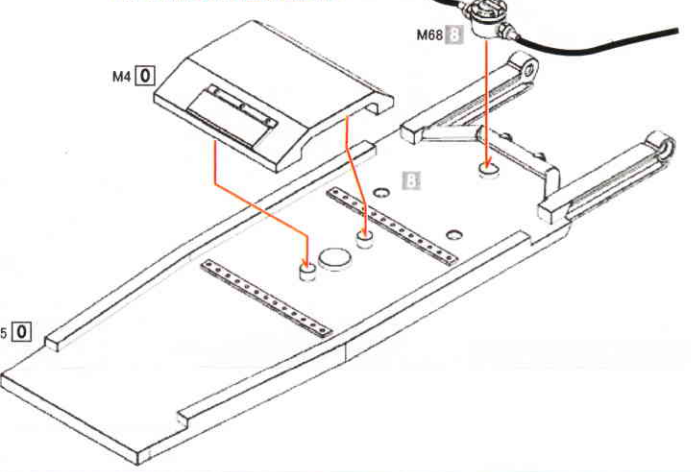

**8**

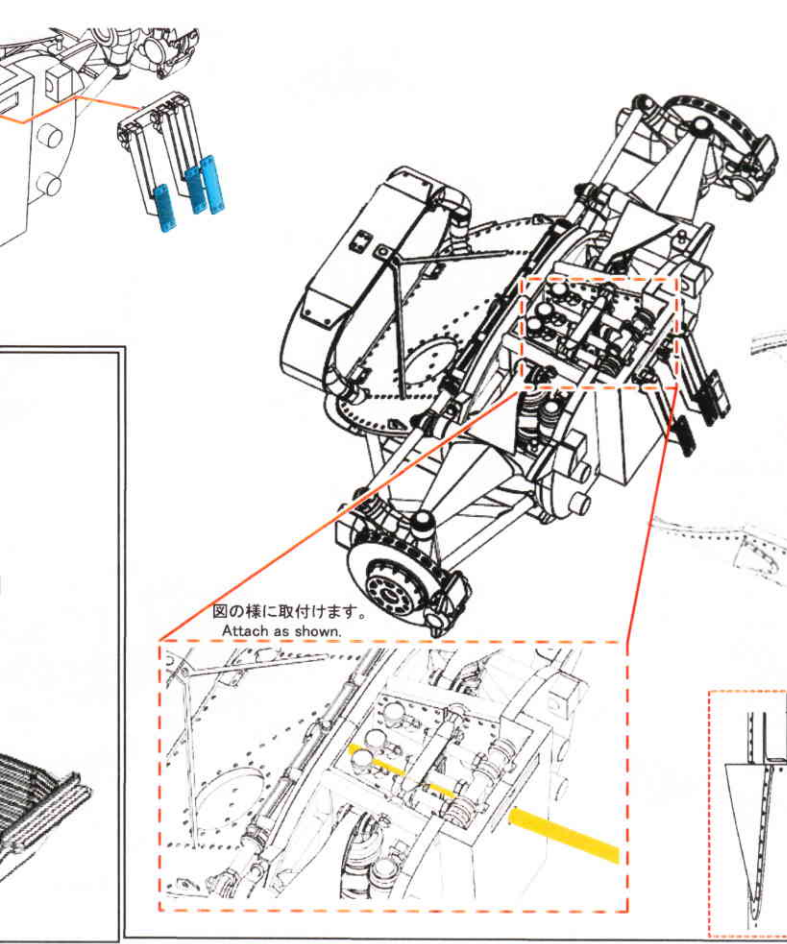
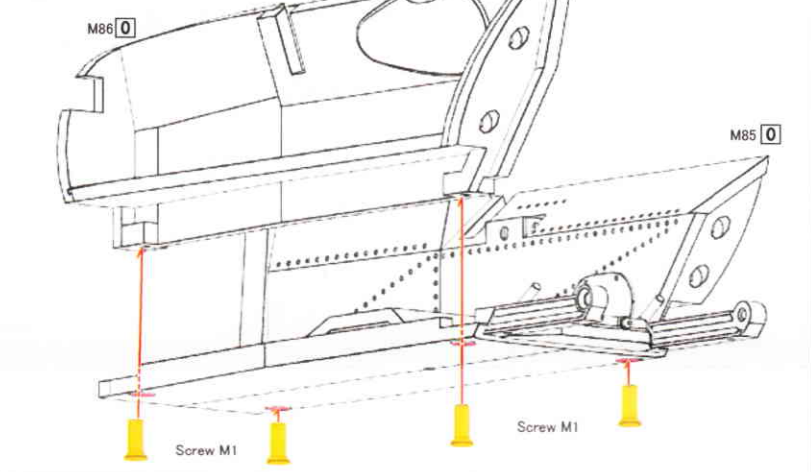

図の様に取付けます。  
Attach as shown.

**Ver.B**

裏面  
Back side

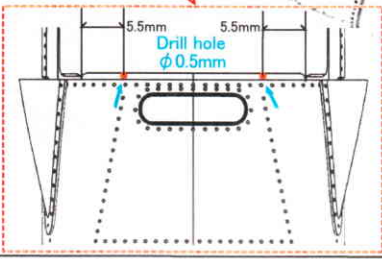
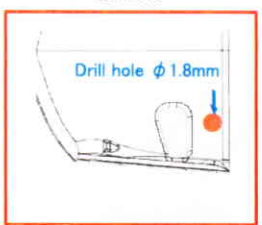

Flat rivet

M1 3 or 155

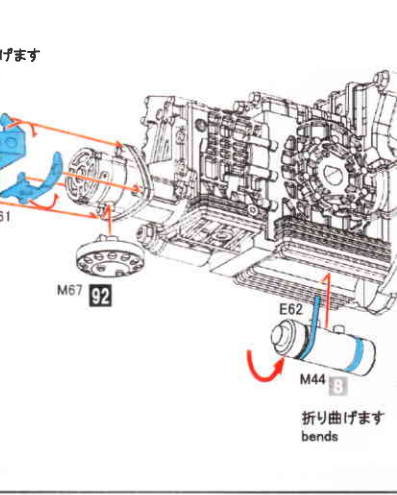
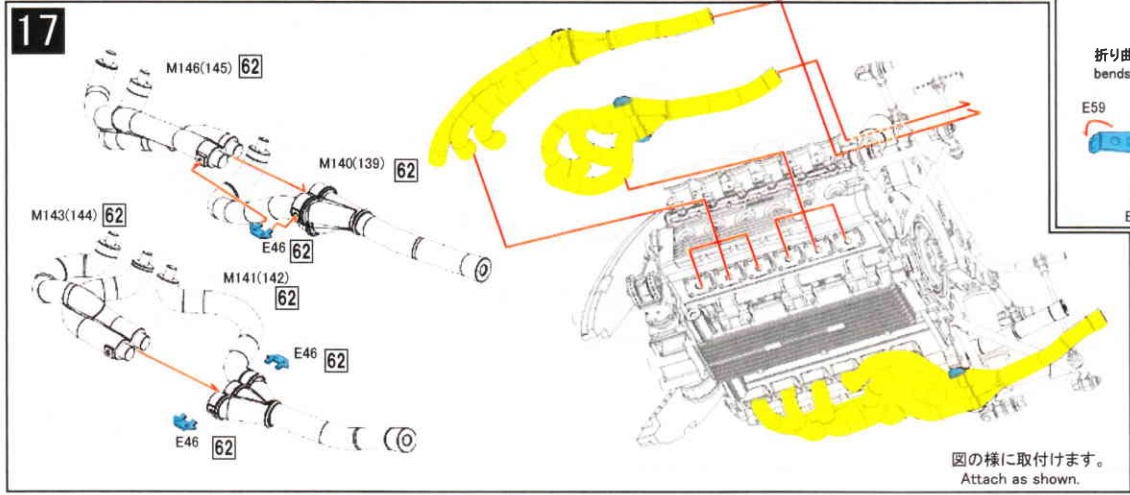
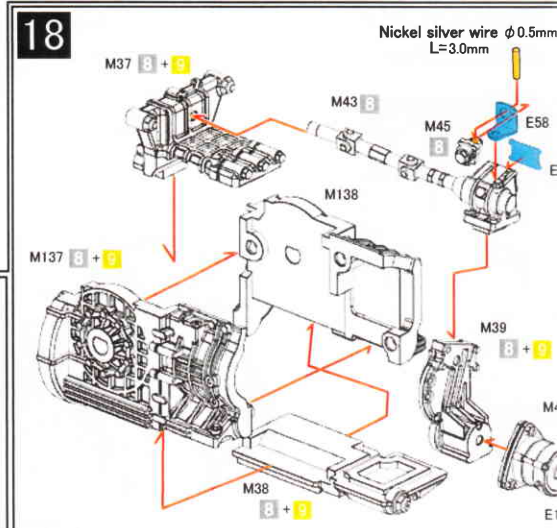
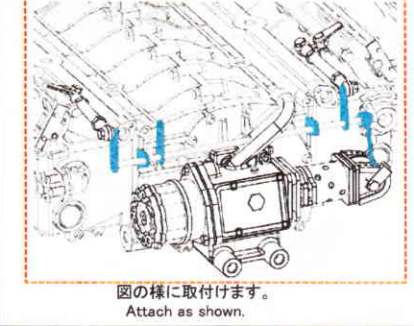
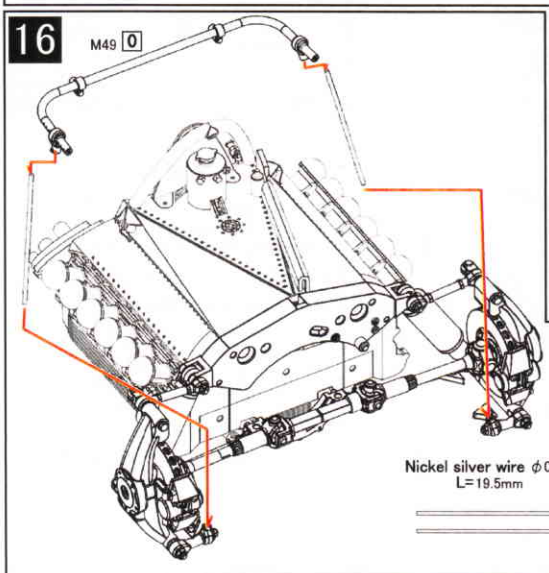
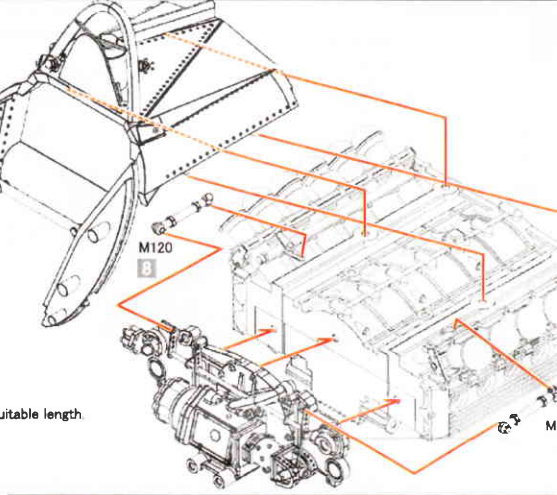
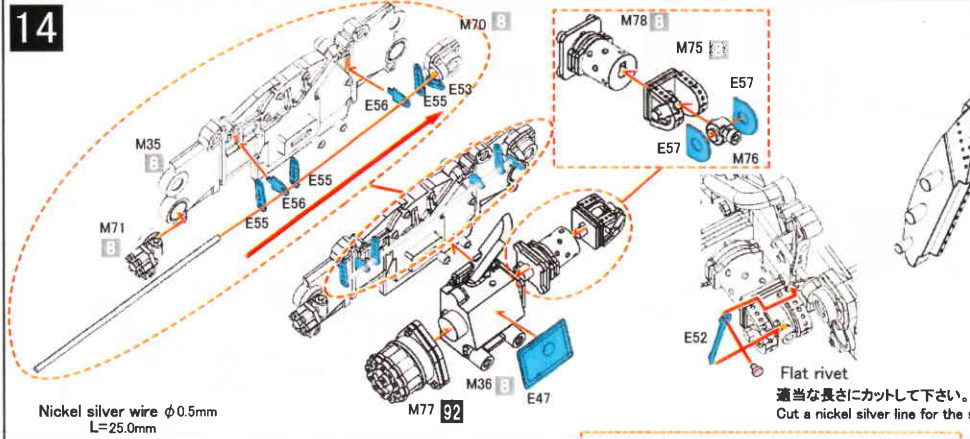
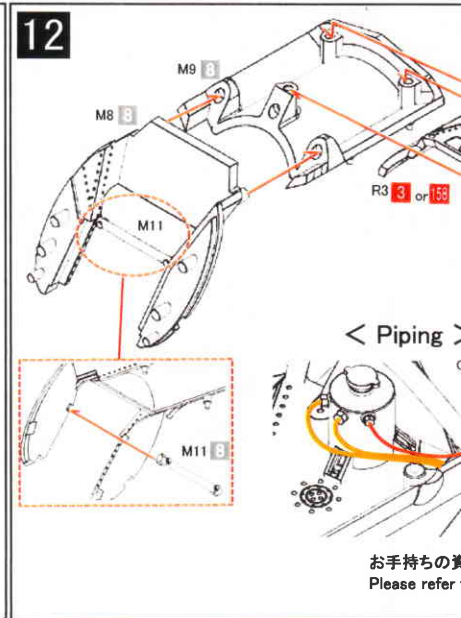
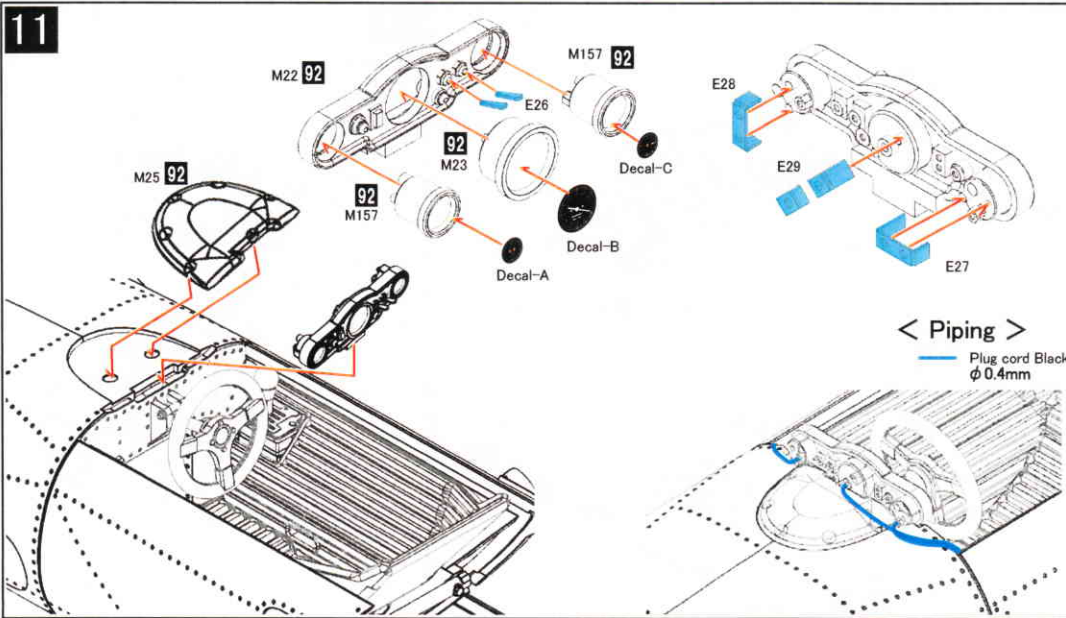

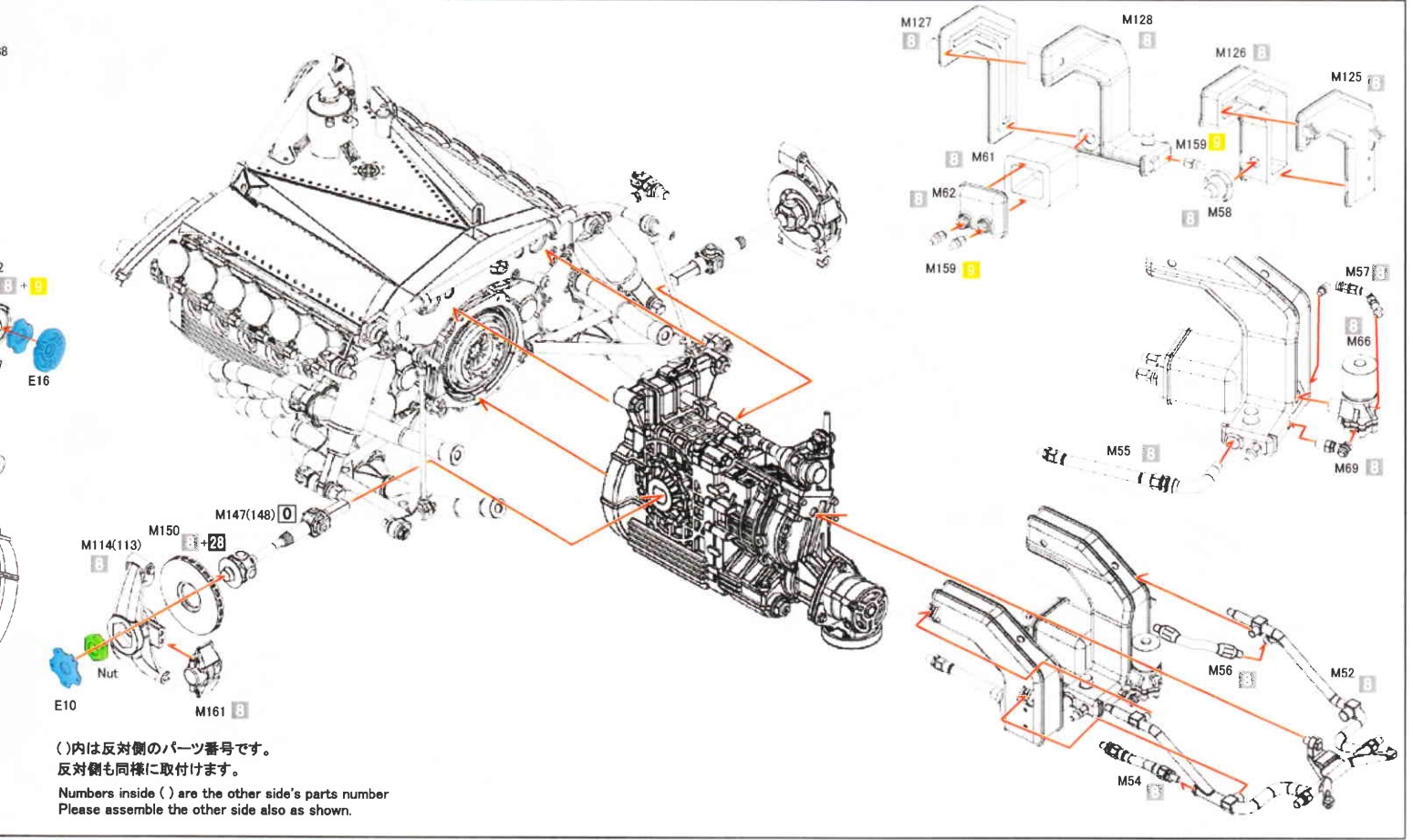
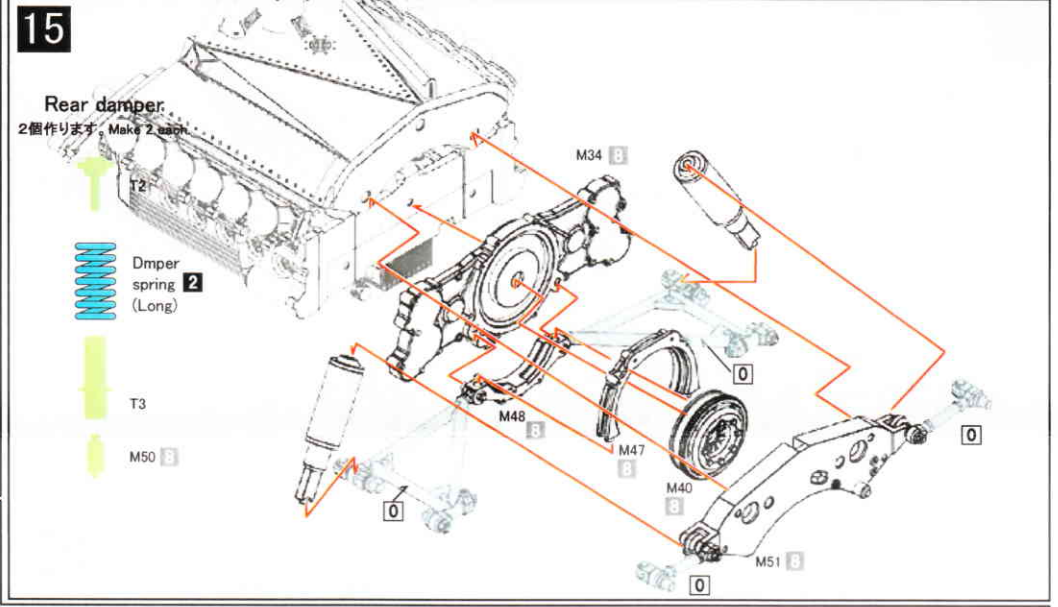
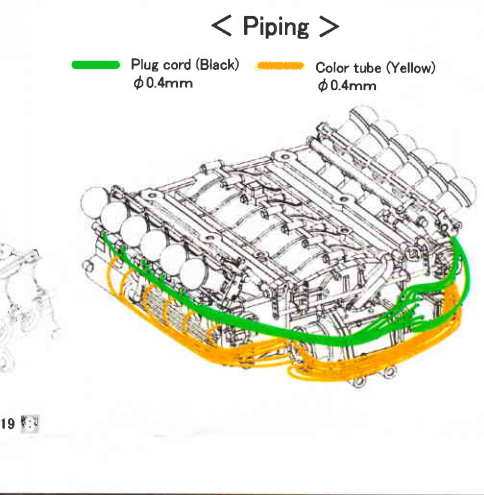
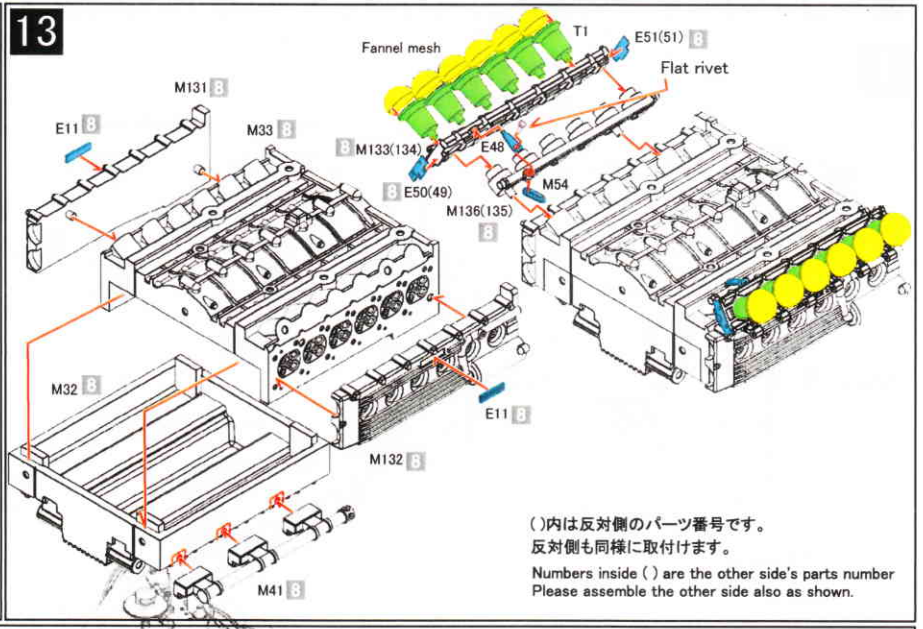
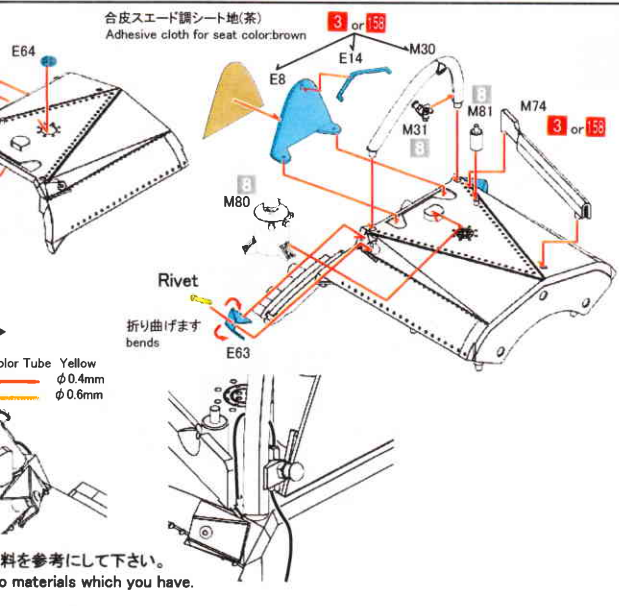

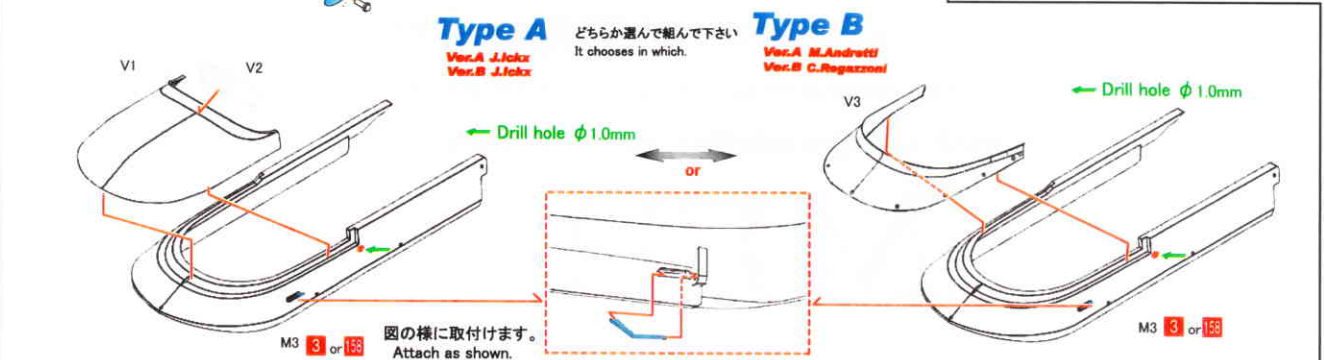
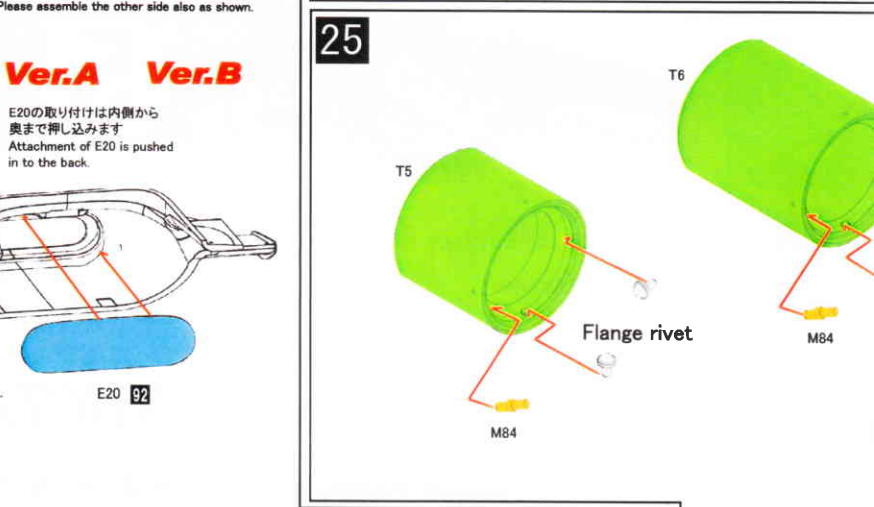
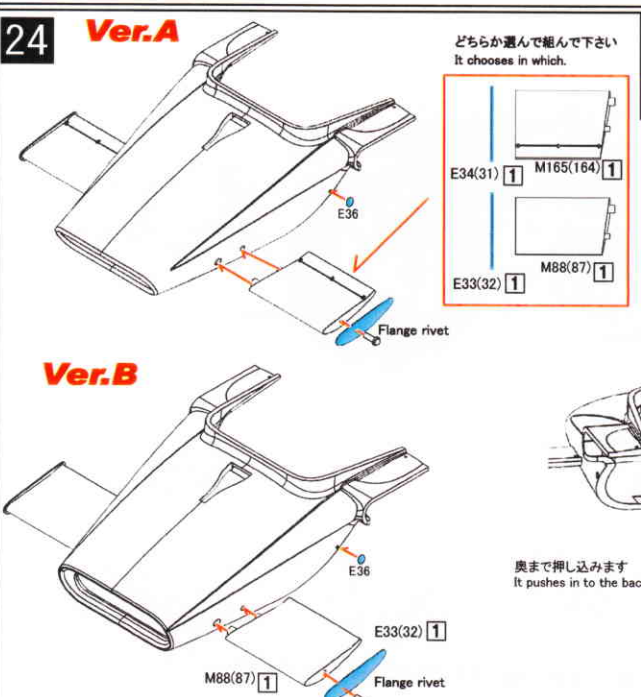
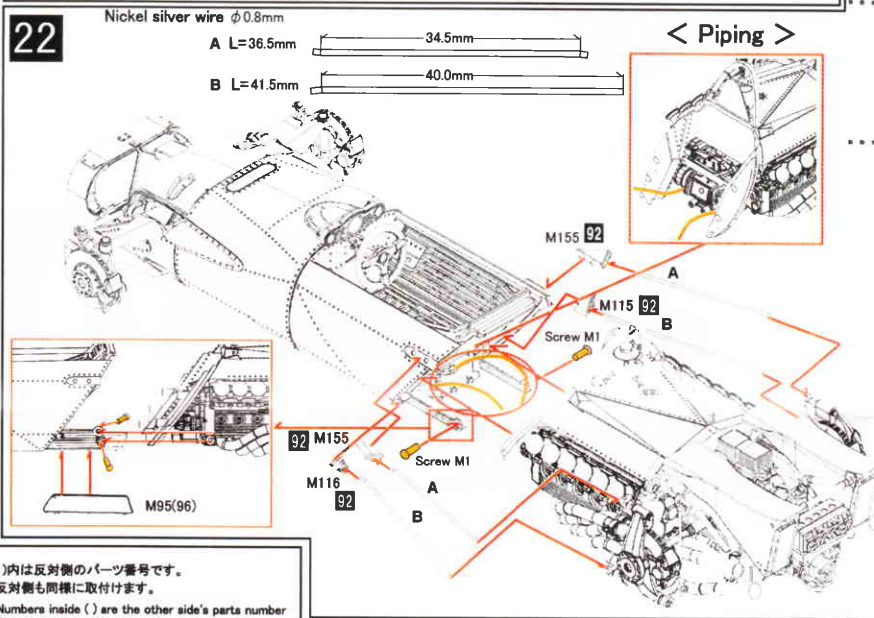
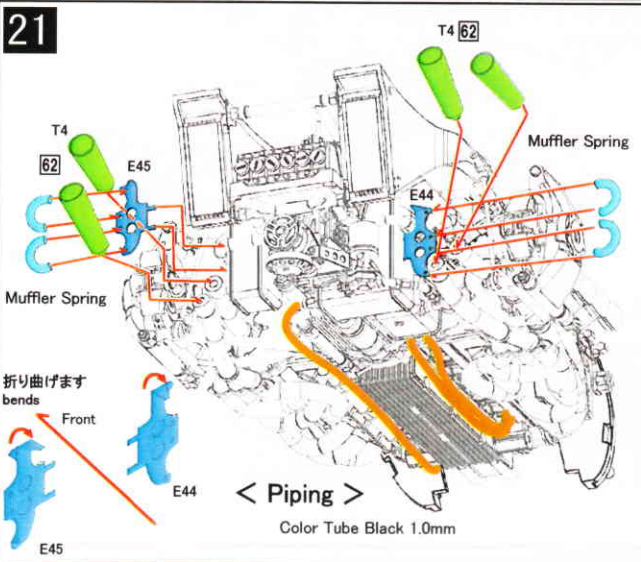
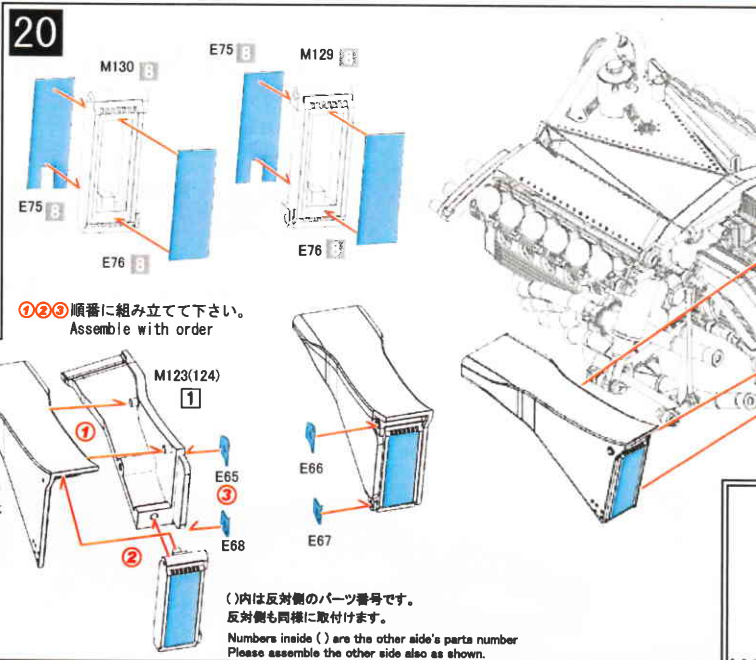
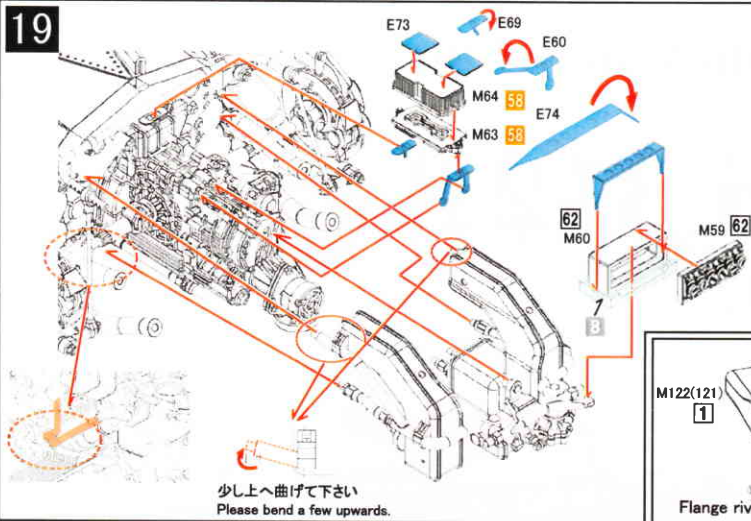

### Ver.A

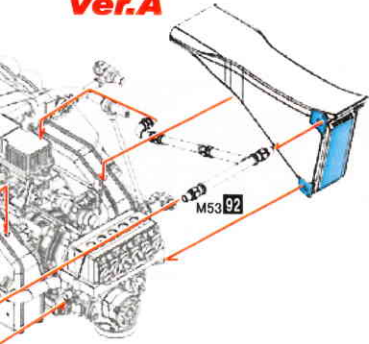

### Ver.B

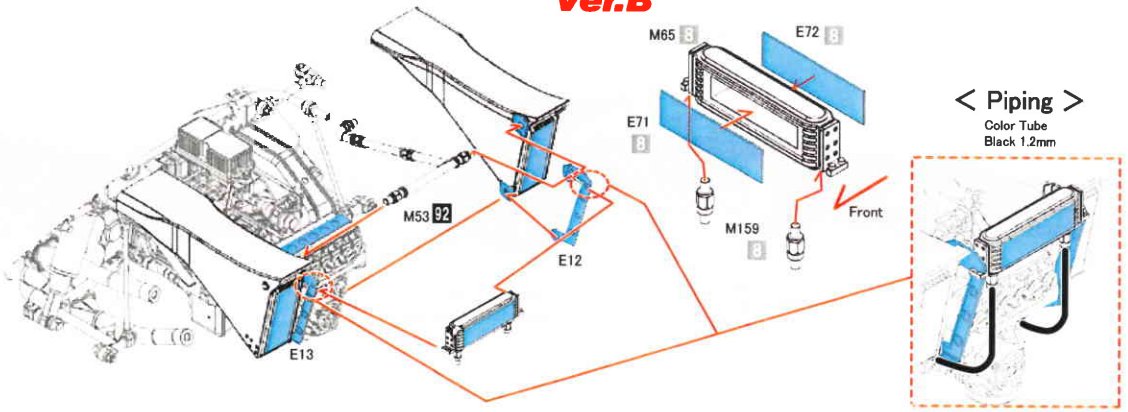

< Piping >  
Color Tube  
Black 1.2mm



お手持ちの資料を参考に  
取付けて下さい。  
Please refer to materials  
which you have

Left side

Drill hole  $\phi 0.8\text{mm}$

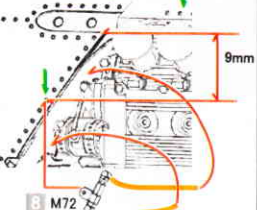

Ver.B

Cut

Right side

Drill hole  $\phi 1.2\text{mm}$

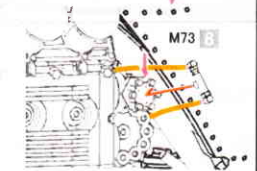

## 23 Ver.A

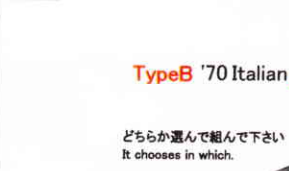

どちらか選んで組んで下さい  
It chooses in which.

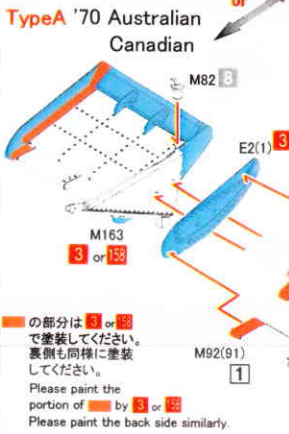

の部分は (3 or 158) で塗装してください。裏側も同様に塗装してください。  
Please paint the portion of (3 or 158) with paint. Please paint the back side similarly.  
( )内は反対側のパーツ番号です。反対側も同様に取付けます。  
Numbers inside ( ) are the other side's parts number. Please assemble the other side also as shown.

Nickel silver wire  $\phi 0.8\text{mm}$   
L=10mm

## Ver.B

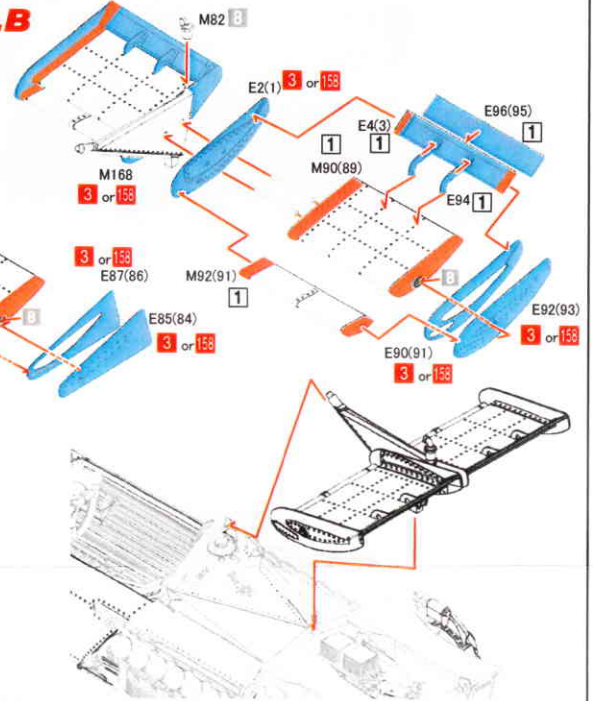

< Piping >

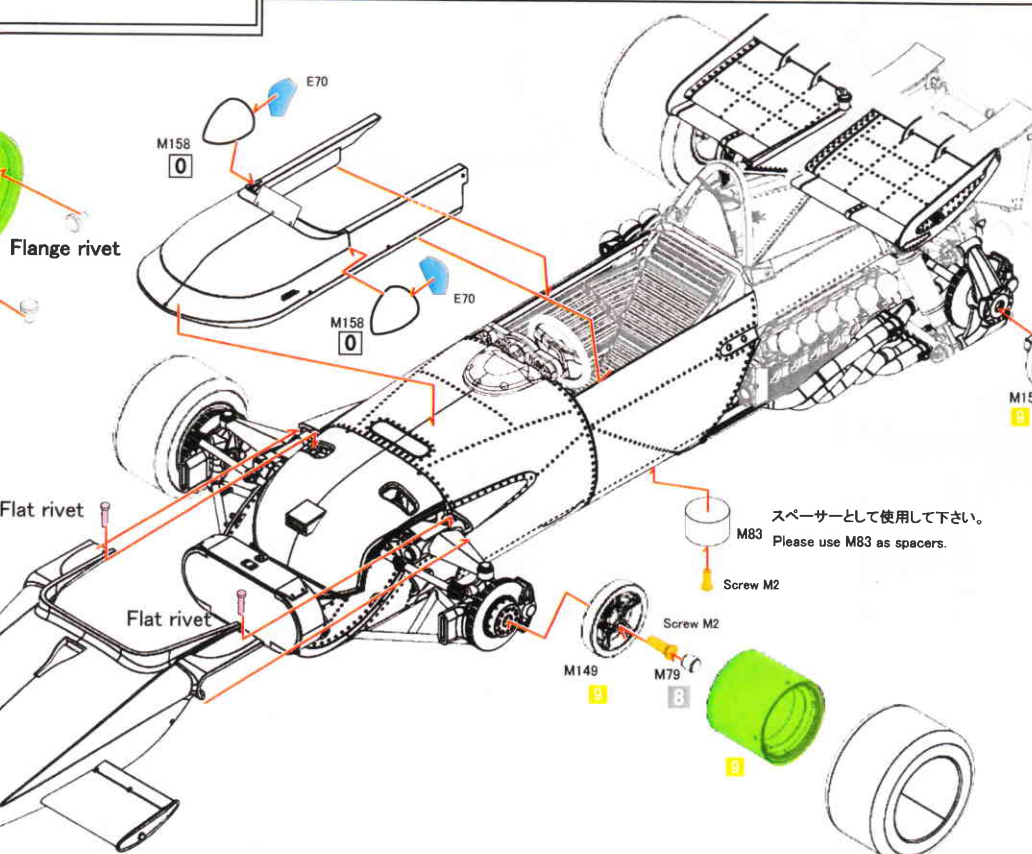
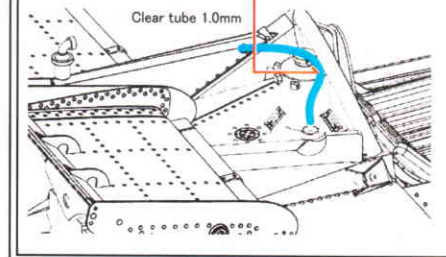

スペーサーとして使用して下さい。  
Please use M83 as spacers.

( )内は反対側のパーツ番号です。  
反対側も同様に取付けます。  
Numbers inside ( ) are the other side's parts number.  
Please assemble the other side also as shown.

# 1 補足説明

Supplementary explanation

## Front damper

2個作ります。Make 2 each.

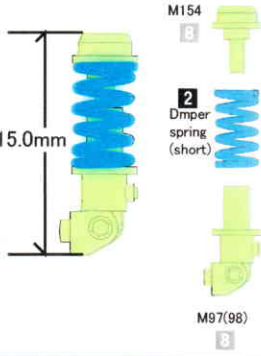

# 4

Left side

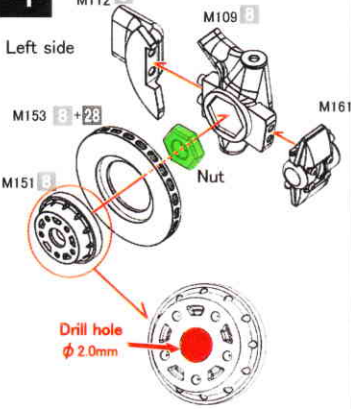

反対側も同様に穴を開けます  
The side opposite to makes a Drill hole similarly.

# 15

## Rear damper

2個作ります。Make 2 each.

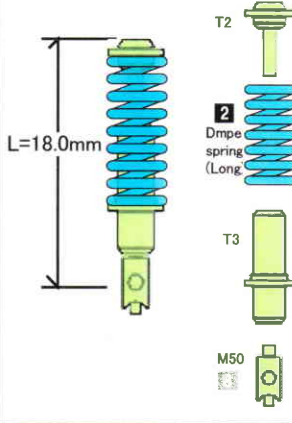

# 19

訂正  
correct

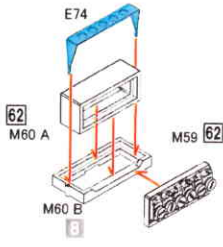



ROUND1/ South African GP

#6 M.Andretti



op: 44 45 46 お手持ちの資料を参考にして下さい。  
Please refer to materials which you have.

ROUND1/ South African GP

#4 J.Jckx

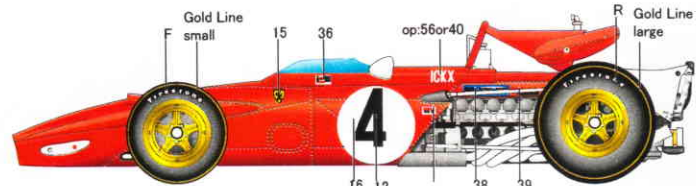

op: 44 45 46 お手持ちの資料を参考にして下さい。  
Please refer to materials which you have.

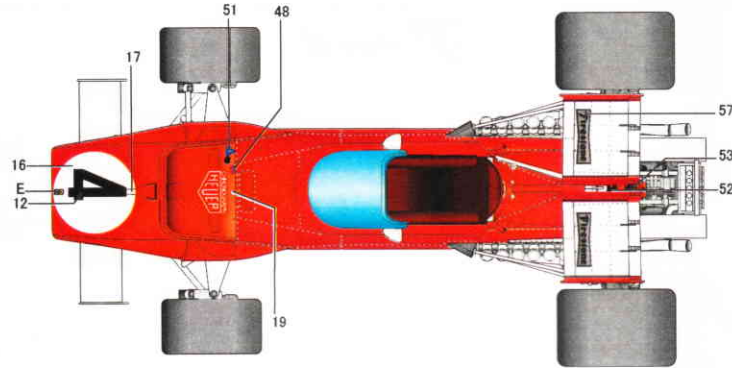
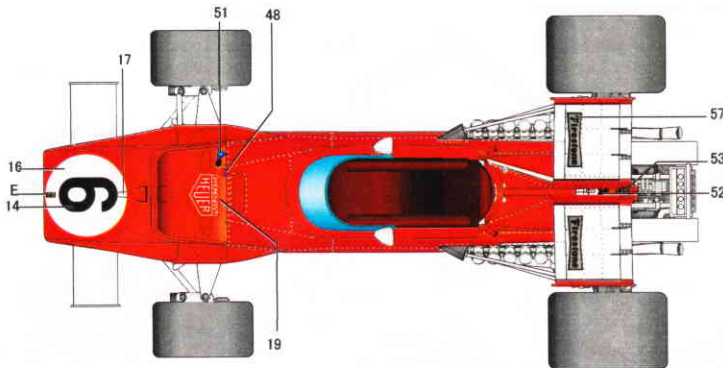

ROUND1/ South African GP

#6 C.Regazzoni

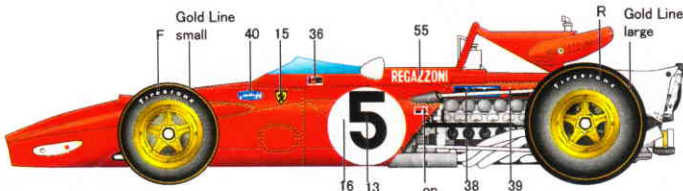

op: 44 45 46 お手持ちの資料を参考にして下さい。  
Please refer to materials which you have.

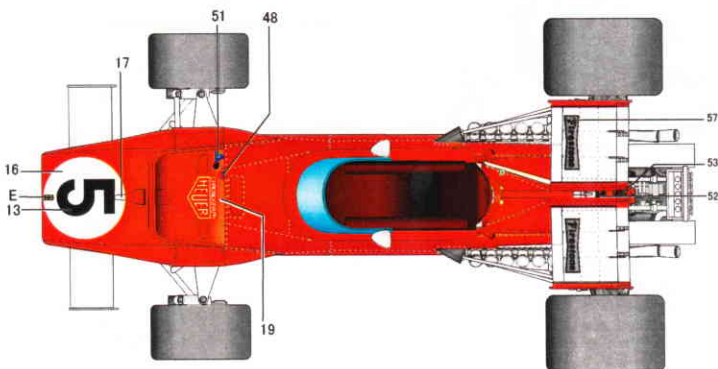

Parts List

TURNED PARTS

- T1 ファンネル Funnel 1 2
- T2 リアダンパーA Damper A 2 2
- T3 リアダンパーB Damper B 2 2
- T4 エキゾーストエンド A Exhaust end A 4 2
- T5 フロントホイール Front wheel 4 2
- T6 リアホイール Rear wheel 2 2

VACUUM PARTS

- V1 ウィンドシールド A Wind shield A 1 1
- V2 ウィンドシールド B Wind shield B 1 1
- V3 ウィンドシールド C Wind shield C 1 1

OTHERS

- ファンネルメッシュ Funnel mesh 1 2
- 洋白線 Nickel silver wire 1 1
  - φ1.0mm
  - φ0.8mm (10.0cm\*10.0cm)
  - φ0.5mm
- ネジ (M1) φ1.0mm\*3.0mm Screw 1 1
- ネジ (M2) φ2.0mm\*6.0mm Screw 4 4

OTHERS

- ナット M2 Nut 4 4
- ダンパースプリング(短) Damper spring (Short) 2 2
- ダンパースプリング(長) Damper spring (Long) 2 2
- マフラスプリング Muffler spring 4 4
- 平リベット Flat rivet 7 7
- リベット Rivet 4 4
- フランジリベット Flange rivet 2 2
- プラグコード φ0.8mm (黒) Plug cord (Black) 1 1
- プラグコード φ0.4mm (黒) tube (Black) 1 1
- チューブ (黒) φ1.2mm tube (Black) 1 1
- クリアチューブ φ1.0mm Clear tube 1 1
- カラーチューブ φ0.4mm (黄) Color tube Yellow 1 1
- カラーチューブ φ0.6mm (黄) Color tube Yellow 1 1
- フロントタイヤ Front tire 2 2
- リアタイヤ Rear tire 2 2
- 合成スエード調シート地(茶) Adhesive cloth for seat (brown) 1 1
- シートベルト(黒) Seat belt (Black) 1 1
- デカール Decal 4 4
- エッチング Photo etched plate 2 2

デカールはファイル等に入れて別途に保存して下さい。  
デカールに白い粉末が付いている物がありますが、品質には問題ありません。  
Preserve decals in other files for keep their condition.  
Even if white powder is attached to decals, there is no problem.

注意  
本製品は、中級者以上を対象とした組立てキットです。  
このキットには、尖った部品や小さな部品が含まれています。  
子供の誤飲や怪我、又ビニール袋による窒息などの事故にご注意ください。  
塗料、工具、接着剤等は、説明書に従って正しくお使い下さい。

CAUTION  
This kit is intended for over 16 years old.  
Small parts and sharp parts are included, so keep away from reach of children.  
Read carefully each instruction before use tools, cutter, adhesive, etc.

Color table

notice. The color, using on this instruction is Mr.color, from GUNZE SANGYO(GSI CREOS).

(注) この説明書ではゲンゼ産業(GSIクレオス)の Mr Colorを使用しています。

0	磨き出し	Polish	28	黒鉄色	Steel
1	白	White	38	横橙色	Yellow orange
2	黒	Black	62	ツヤ消し白	Flat white
3	赤	Red	82	半ツヤ黒	Semi gloss black
4	シルバー	Silver	88	スーパーイタリアン	Super italian red
5	ゴールド	Gold	<b>METAL COLOR</b>		
			95	プラス	Blass