

312T2 '1976 MONACO GP WINNER'

FG1 1:20 フェラーリ 312T2 "1976 モナコ GP ウィナー"

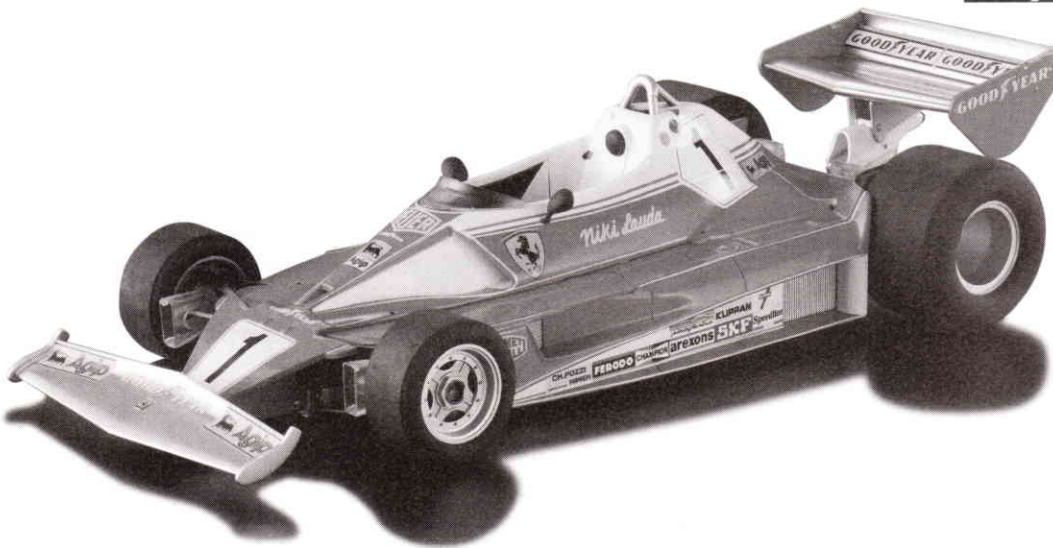

1970年代前半、モータースポーツの最高峰F1グランプリにおいて名門フェラーリは、73年までの3シーズンにわずか3勝しかできないほど低迷していました。不審から脱出するため、レース部門はF1に専念し、新しいエンジンの開発に心血を注ぎます。開発したエンジンは、他社にはマネの出来ない独自のもので、水平対向180° V型12気筒エンジン312Bを作り上げました。チームの改革にも手を入れ、ドライバーはクレイ・レガッツォーニと若手のニキ・ラウダが新加入。新体制とマシン312B3で74年のシーズンに臨み、ニキ・ラウダは2勝、クレイ・レガッツォーニは1勝するなど、チームを2位に押し上げました。

翌年1975年はハンドリングの改善策として、横置きトランスミッションを採用したマシン312Tを作り上げ、この年のチャンピオンに輝きました。フェラーリに移籍して2年目のニキ・ラウダが頭角を現し、14戦中ポールポジションが9回、優勝が5回という圧倒的な強さで、トップドライバーの地位を確立し、コンストラクターズ・チャンピオンも12年振りにフェラーリに戻り、名門の復活となりました。

1976年シーズンを戦う312T2は、第4戦からのレギュレーションの変更に伴い、ハイインダクションポッドの廃止とリヤオーバーハングの制限に対応し、主に空力面でのモディファイが行われました。エンジンに供給される空気の取り入れ口は、コクピット両脇にレイアウト。第4戦スペインGPに投入された312T2は、ニキ・ラウダのドライブで初優勝を飾り、続くベルギーGPとモナコGPも制して3連勝と波に乗り、2連覇へ突き進んでいました。

しかし、迎えた第10戦ドイツGPにおいて、2周目を走っていたニキ・ラウダに悪夢が襲います。マシンはコーナーで突然コントロールを失い、クラッシュし激しく炎上。顔面など身体に大やけどを負い、再起不能とされます。しかしニキ・ラウダは奇跡的な回復を見せ、事故から6週間後の第13戦イタリアGPに出場。4位でフィニッシュし、世界中に感動の嵐が吹き荒れました。最終戦の日本GP決勝では、大雨の悪天候に自らレースをリタイヤし、チャンピオンを逃しますが、76年のコンストラクターズ・タイトルを獲得。翌年77年はチャンピオンに輝き、312T2はフェラーリF1マシンの歴史に残る屈指の名車となりました。

312T2 : 1976年スペインGPデビュー

ホイールベース : 2,560mm、前トレッド : 1,405mm、後トレッド : 1,430mm、エンジン : ティーポ312B、型式 : 水冷180° V型12気筒DOHC 4バルブ、総排気量 : 2991.801cc、最高出力 : 500bhp/12200rpm、ギヤボックス : 5速マニュアル (横置)、シャシー : セミモノコック構造 (鋼管+アルミシート)

During the early 1970s, famed automaker Ferrari was not performing up to expectations in the F1 Grand Prix races that were the most prestigious of the racing world. By 1973 it had only won three victories in as many seasons. In a bid to get out of this rut, Ferrari's racing division devoted exclusive attention to F1 competition, putting particular effort into the development of a new engine. The result was a unique creation that defied imitation by rival makers: the Boxer 12-cylinder "Flat-12"-powered 312B. Drivers Clay Regazzoni and Niki Lauda were later included in further development efforts that resulted in the new improved 312B3, which Lauda took to two victories and Regazzoni one victory during the 1974 season, ranking Ferrari in second place overall.

The new 312T was introduced for the next season - 1975 - fitted with a side transmission in an effort to improve handling performance. The machine ended up taking the championship that season. In his second year with Ferrari, Niki Lauda became the team's top driver. In fourteen outings, he won pole position nine times, and brought home five victories in an awesome display of driving ability, helping Ferrari to win Constructor's Champion honors for the first time in twelve years. Ferrari was back.

The 312T2 that debuted in 1976 underwent modifications from the fourth race of the season in compliance with F1 rule changes. These modifications primarily involved aerodynamic shaping, and included abandonment of the tall air induction boxes behind the driver's head and making rear overhang changes. Air induction for the engine was now provided by intakes located on either side of the cockpit. Lauda took the 312T2 to its first victory in the fourth race of the season - the Spanish Grand Prix, following up with wins in the Belgian and Monaco Grand Prix races to win a second consecutive championship for Ferrari.

However, Lauda experienced a nightmare during the second lap of the tenth race of the season, the German Grand Prix. Coming off a corner, he lost control of his machine and had a fiery crash, suffering extensive burns to his head, face and body. Although most people wrote him off as finished, Lauda amazed the world with a miraculous comeback to racing only six weeks later to enter the thirteenth race of the season, the Italian Grand Prix, finishing fourth. Lauda retired from the course of the last race of the season, the Japanese Grand Prix, due to poor weather and track conditions, causing him to miss out on the driver's championship for the year. However, his contributions helped Ferrari to win the Constructor's Title for 1976. Leading Ferrari to the championship for the 1977 season, the 312T series won a place in Ferrari F1 history as a masterpiece of racing car design.

312T2 1976 Spanish Grand Prix Debut

Wheel base: 2,560mm; front tread: 1,405mm; rear tread: 1,430mm; engine: Tipo 312B Water-cooled 180° V-12 DOHC four-valve with displacement of 2991.801cc and maximum output of 500bhp at 12,200rpm; gear box: five-speed manual (side mounted); chassis: semi-monocoque construction (steel pipe and aluminum sheeting).

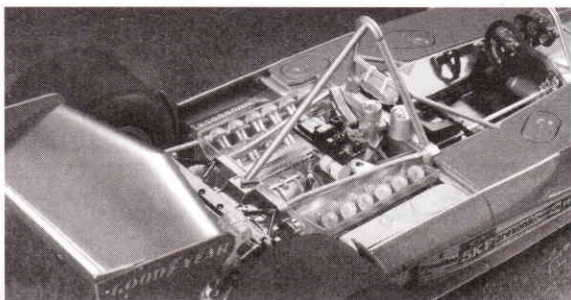



どちらかを選んでください。
OPTIONAL
NACH BELIEBEN
FACULTATIF
OPCOLTATIVO
OPCIONAL
可以選擇採用



デカールをはってください。
APPLY DECAL
HIER ABZIEHBILD
APPLIQUER DECALOMANIE
APPLICARE DECALOMANIE
PONER CALCOMANIA
貼上水印刷



接着しないでください。
DO NOT CEMENT
NICHT KLEBEN
NE PAS COLLER
NON INCOLLARE
NO PEGAR
不用粘合



注意してください。
BE CAREFUL
HIER VORSICHT
FAIRE ATTENTION
USARE ATTENZIONE
TENER CUIDADO
小心留意



2組つくってください。
2 SETS NEEDED
WIRD DOPPELT BENÖTIGT
DEUX SETS NECESSAIRES
NECESSARIE 2 SERIE
SE NECESITAN DOS PIEZAS
同様の制作二組



メッキ部品を接着する時は、必ず接着面のメッキをはがしてください。
PLEASE INSURE TO REMOVE PLATING PRIOR TO ADHERING PLATED PARTS.
ENTFERNEN SIE BITTE DEN ÜBERZUG, BEVOR DIE GALVANISIERTEN TEILE ANGEBRACHT WERDEN.
NE PAS OUBLIER D'ENLEVER LE REVÊTEMENT AVANT DE FAIRE ADHÉRER LES PIÉCES REVÊTUES.
PER FAVORE, ASSICURARE DI RIMUOVERE LA PLACCATURA PRIMA DI ADERIR I PEZZI PLACCATI.
ASEGURARSE DE QUITAR EL PLATEADO ANTES DE ADHERIR LAS PARTES PLATEADAS.
粘接鍍金零件時，必須，請剝下粘接面的鍍金

[A]

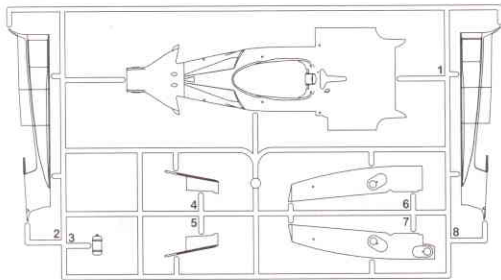

[B]

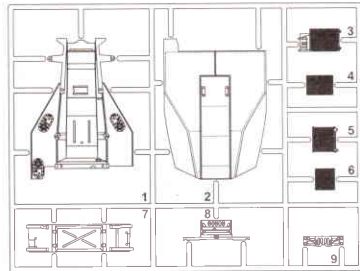

[G]

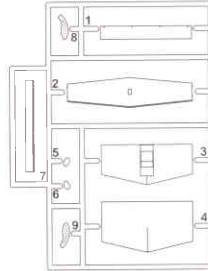

[C]

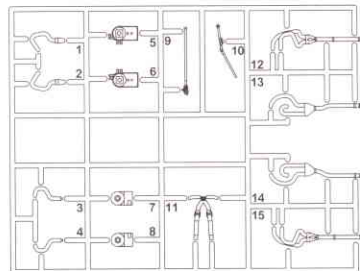

[D]

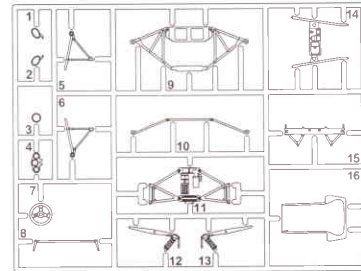

[F]

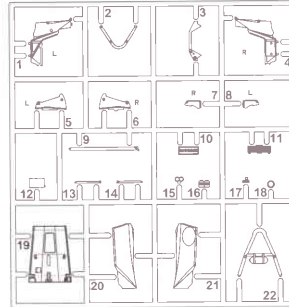

[E]

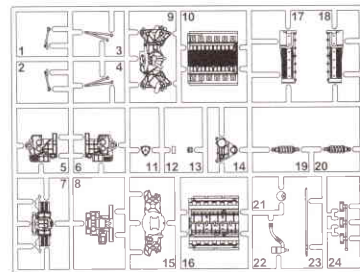

[J] x 2

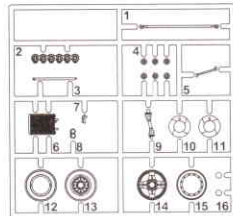

[K]

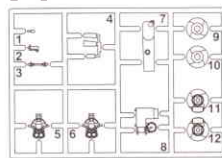

[M]

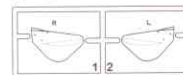

[L]

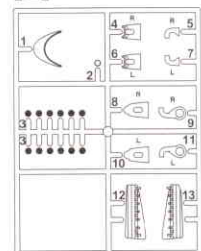

[T]

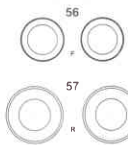

[P]



For Japanese use only.

- 部品請求をなさる方は、あなたの氏名、住所、郵便番号、電話番号を1字づつはつきり書いて、右のカードと共に申し込んでください。
- ※ハセガワは、ご本人の同意がある場合を除き、個人情報第3者に開示することはありません。
- 「部品請求カード」1枚につき1キット分のパーツの請求を受けることができます。
- 右記の価格は予告なく変更する場合がありますのでご了承ください。



— 部品請求カード —

FG1 1:20 フェラーリ 312T2 "1976 モナコ GP ウィナー"

部品を紛失したり、破損された方は、このカードの必要部品を○でかこみ代金を現金書留または郵便小為替で当社サービス係までお申ください。

A 部品	1,200円	K 部品	700円
B 部品	1,000円	L 部品	800円
C 部品	800円	M 部品	500円
D 部品	1,000円	T-56,57部品(4個)	800円
E 部品	1,000円	P 1 部品	400円
F 部品	1,000円	タイヤデカール(TD-21)	500円
G 部品	800円	デカール	1,500円
J 部品 (1枚分)	800円		

0811

ART No. FG1

1	H[1]	ホワイト(白)	WHITE
3	H[3]	レッド(赤)	RED
8	H[8]	シルバー(銀)	SILVER
9	H[9]	ゴールド(金)	GOLD
11	H[51]	ガルグレー	LIGHT GULL GRAY
28	H[18]	黒鉄色	STEEL
33	H[12]	つや消しブラック	FLAT BLACK
41	H[47]	レッドブラウン	RED BROWN
47	H[90]	クリアレッド	CLEAR RED
48	H[91]	クリアイエロー	CLEAR YELLOW
49	H[92]	クリアオレンジ	CLEAR ORANGE
50	H[93]	クリアブルー	CLEAR BLUE
62	H[11]	つや消しホワイト	FLAT WHITE
68	H[86]	モンザレッド	RED MADDER
76	H[88]	メタリックブルー	METALLIC BLUE
90	H[8]	シャインシルバー	SHINE SILVER
92		セミグロスブラック	SEMI GROSS BLACK

このキットには接着剤は入っていないので別にお求めください。

塗料指定の 1 は GSI クレオス・Mr. カラー、H[1] は水性ホビーカラーの番号です。

H[1] in painting indication is the number of GSI Creos Aqueous Hobby Color, while 1 is that of Mr. Color. Glue is not included in this kit.

H[1] bei Bemalungshinweisen ist die Nummer der Aqueous - Hobby - Color von GSI Creos, während 1 den Ton der Farbserie Mr. Color anzeigt. Im Bausatz ist kein Klebstoff enthalten.

Sur le guide de peinture, H[1] correspond au numéro de couleur GSI Creos AQUEOUS HOBBY COLOR, alors que 1 correspond à Mr. COLOR. La colle n'est pas fournie dans ce kit.

H[1] nella indicazione della pittura è il numero della GSI Creos del colore ad acqua per Hobby, mentre 1 è quello di Mr. Color. La colla non è inclusa nella scatola di montaggio.

H[1] en indicaciones de pintado. Este es el numero de GSI Creos Aqueous Hobby Color, mientras 1 es el de Mr. Color. El pegamento no esta incluido en el kit.

H[1] 這個著色指示是代表 GSI Creos 出品水性模型漆油的編號，而 1 則代表 GSI Creos 出品的樹脂系模型漆油的編號，這份套件並沒有包括膠水。

1 エンジンの組み立て Engine Assembly

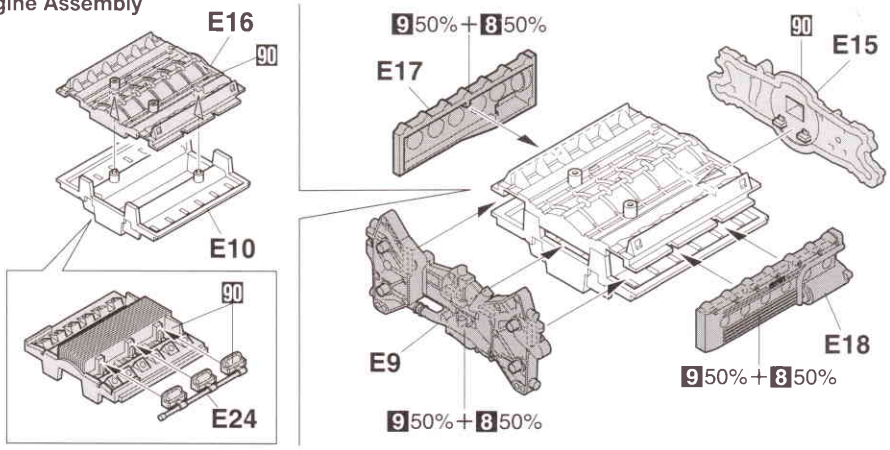

2 エンジンパーツの取り付け Engine parts Installation

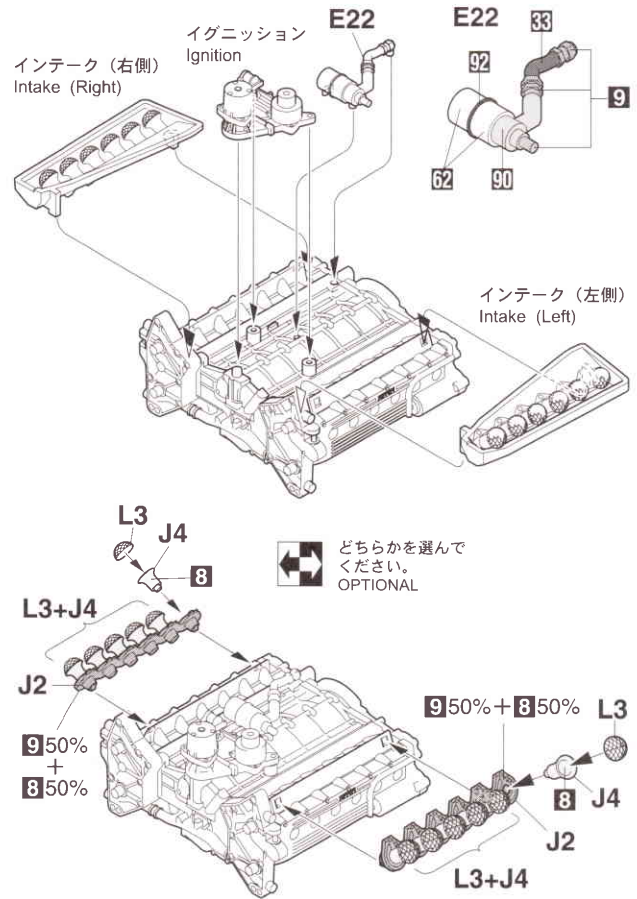
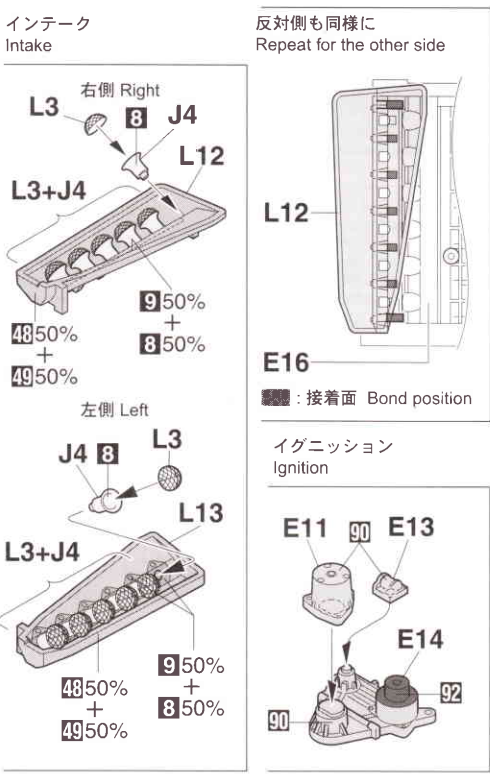

3 トランスミッションの組立 Transmission Assembly

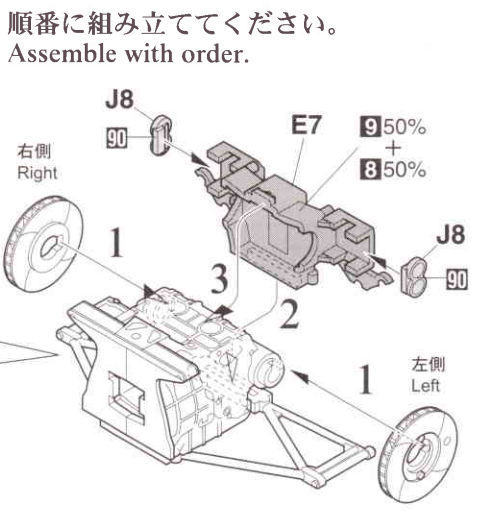
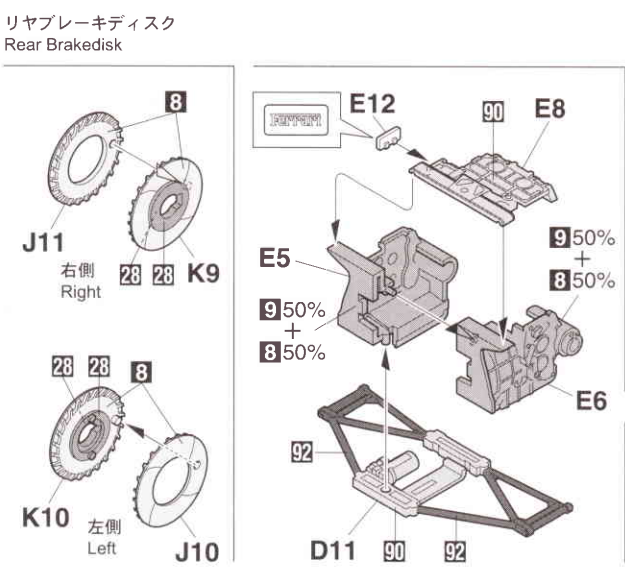

4 リヤスタビライザーの取り付け
Rear Stsbilizer Installation

順番に組み立ててください。
Assemble with order.

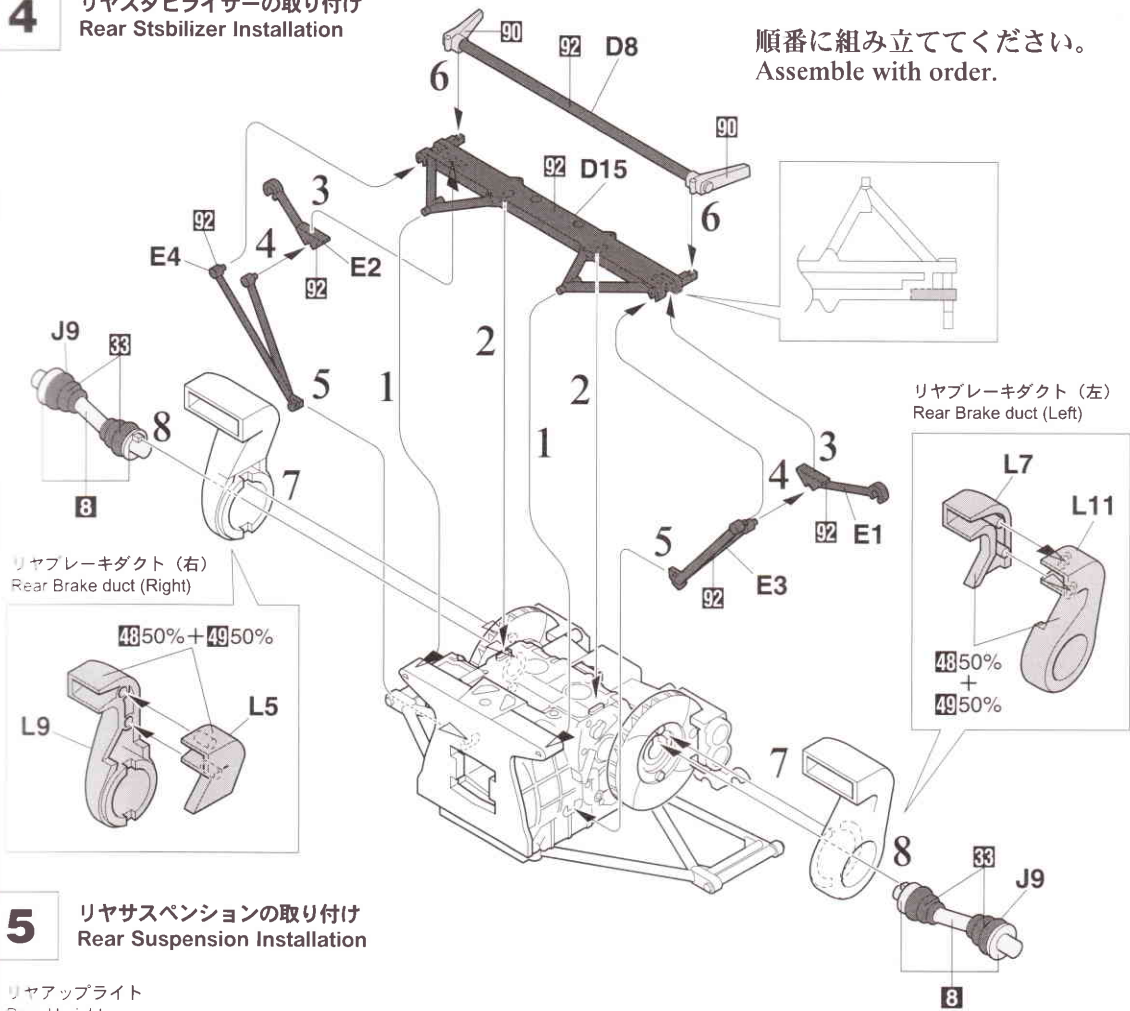

5 リヤサスペンションの取り付け
Rear Suspension Installation

リヤアップライト
Rear Upright

順番に組み立ててください。
Assemble with order.

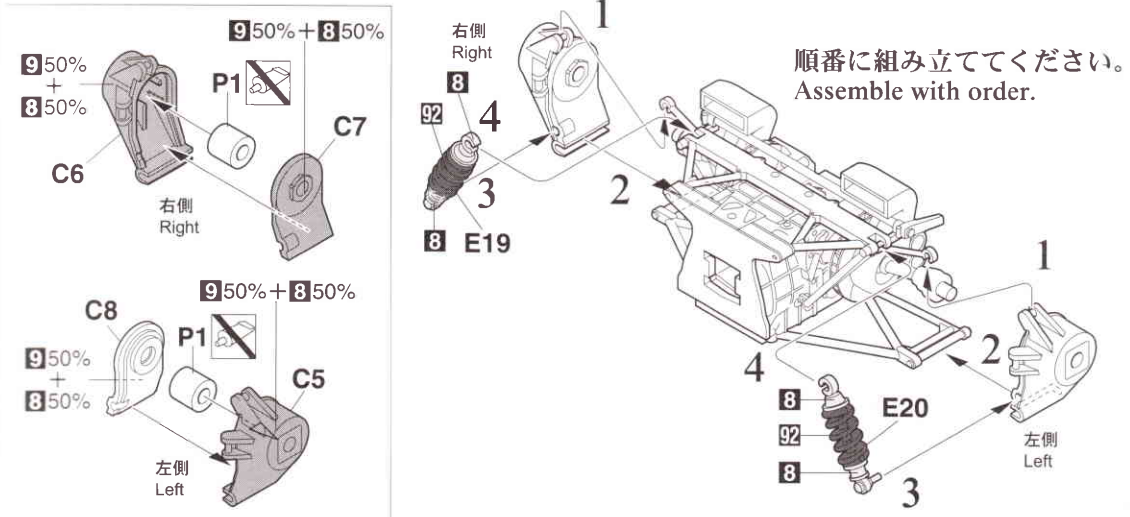

6 トランスミッションの取り付け
Transmission Installation

トランスミッション
Transmission

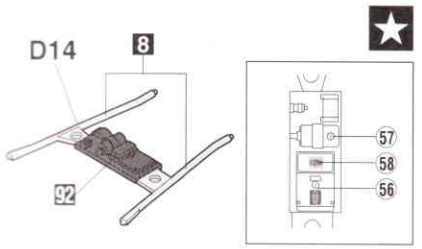
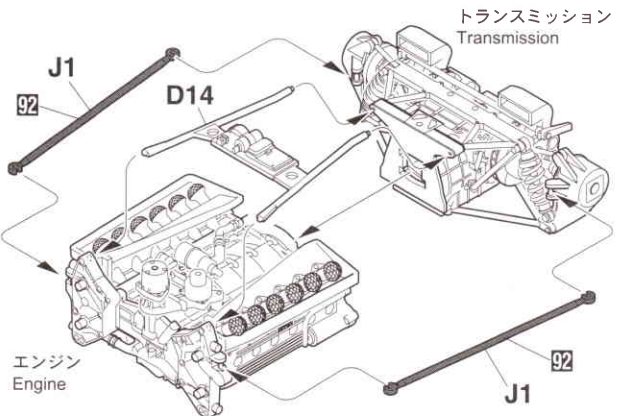

7 マフラーの組立
Muffler Assembly

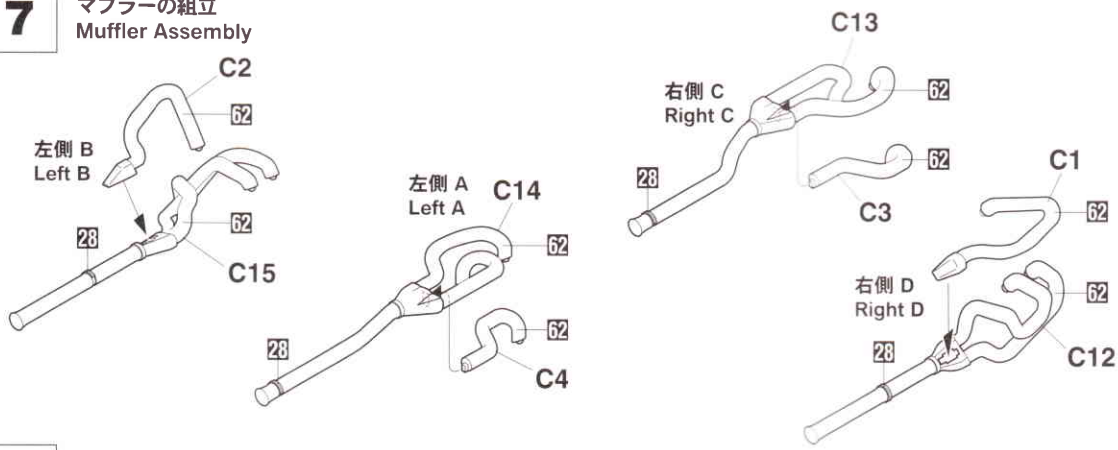

8 マフラーの取り付け
Muffler Installation

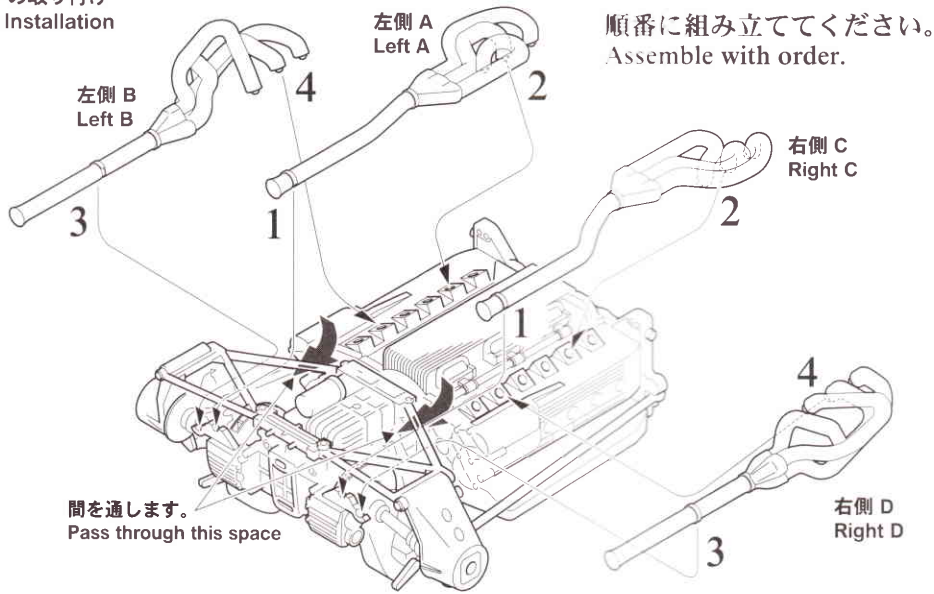

9 シャシーの組み立て
Chassis Assembly

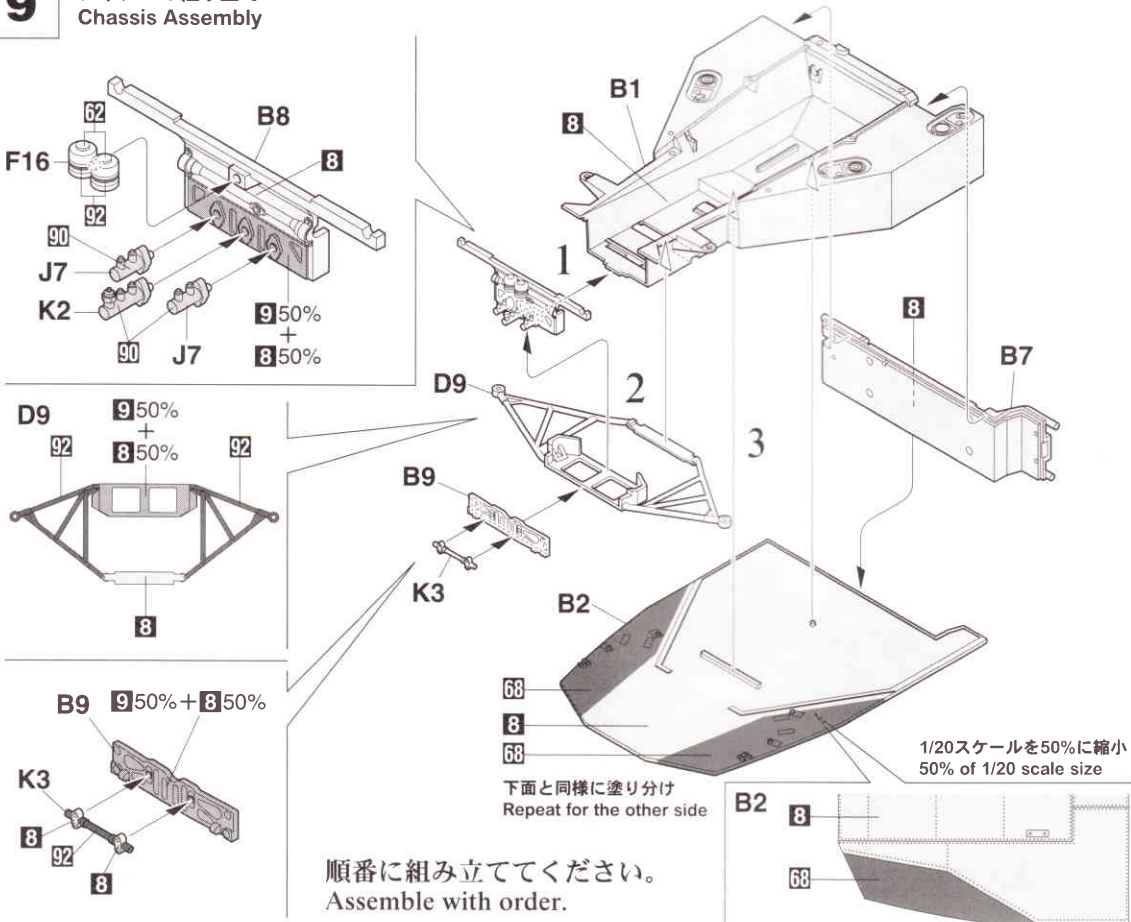

10 フロントサスペンションの組み立て Front Suspension Assembly

フロントブレーキ
Front Brake

フロントブレーキダクト
Front Brake duct

左右に注意してください。
Note part orientation.

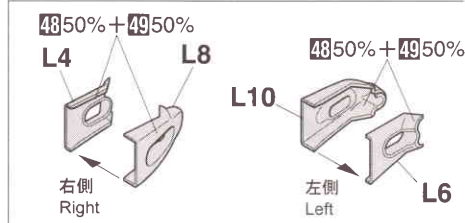
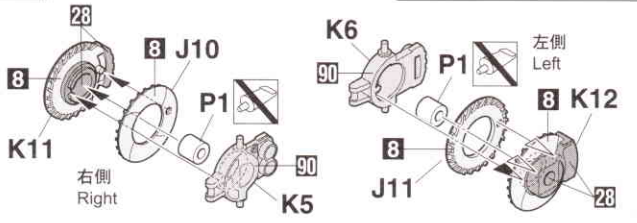

フロントサスペンション
Front Suspension

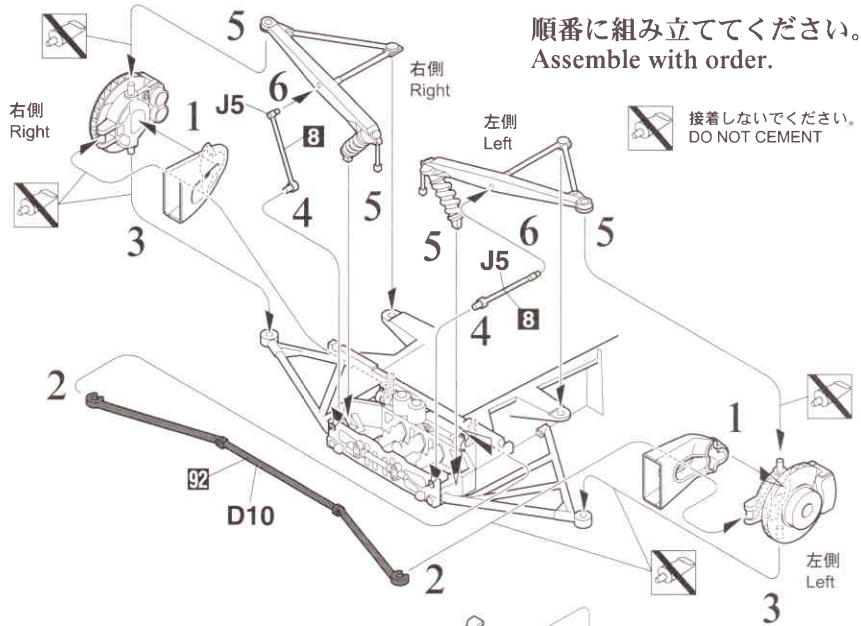
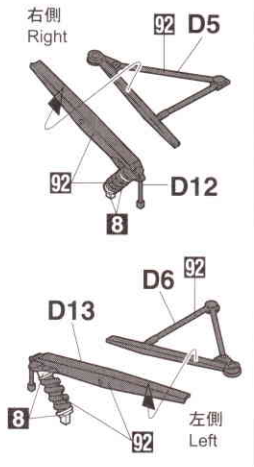

順番に組み立ててください。
Assemble with order.

11 内装の組み立て Interior Assembly

シートベルトの塗装
Seat belt painting

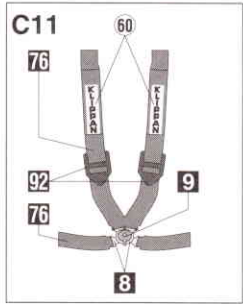

順番に組み立ててください。
Assemble with order.

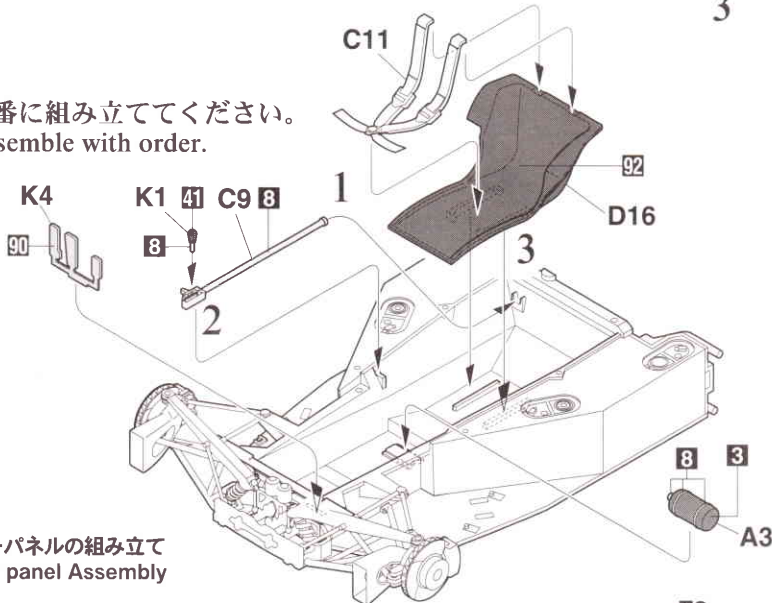

12 ステアリング及びメーターパネルの組み立て Steering wheel & Meter panel Assembly

ステアリングの塗装
Steering wheel painting

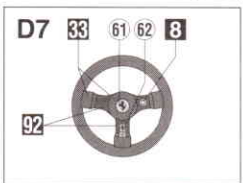

メーターパネルの塗装
Meter panel painting

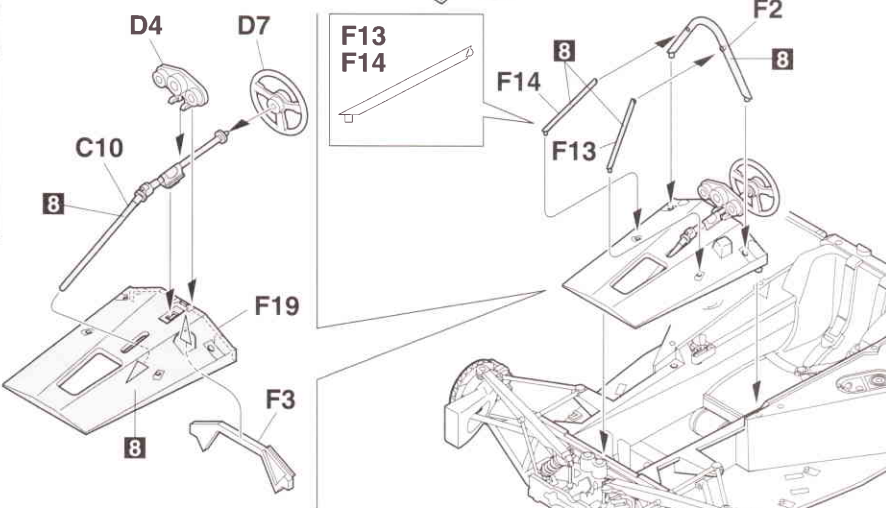
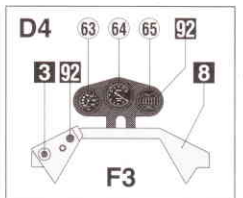

13 リアウイングステーの組み立て Rear wing stair Assembly

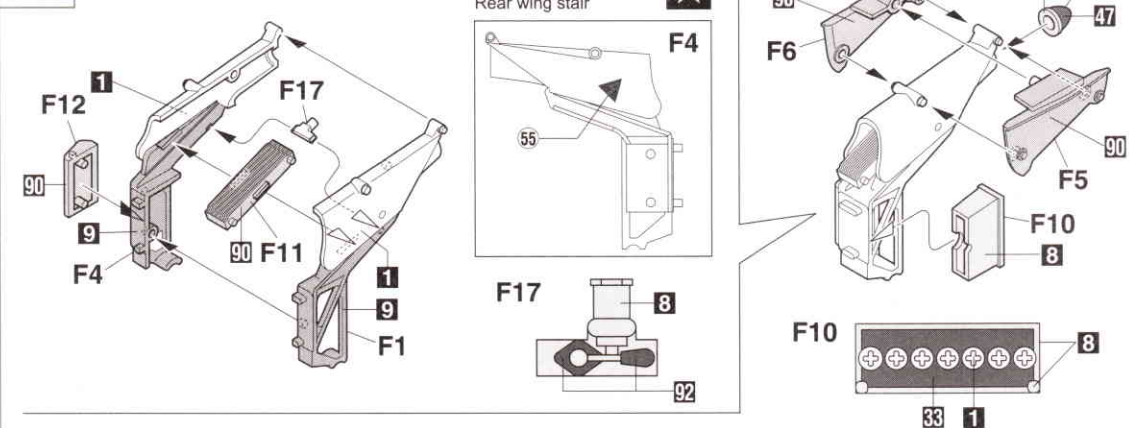

14 オイルタンク及びエンジンの取り付け Oil tank & Engine Installation

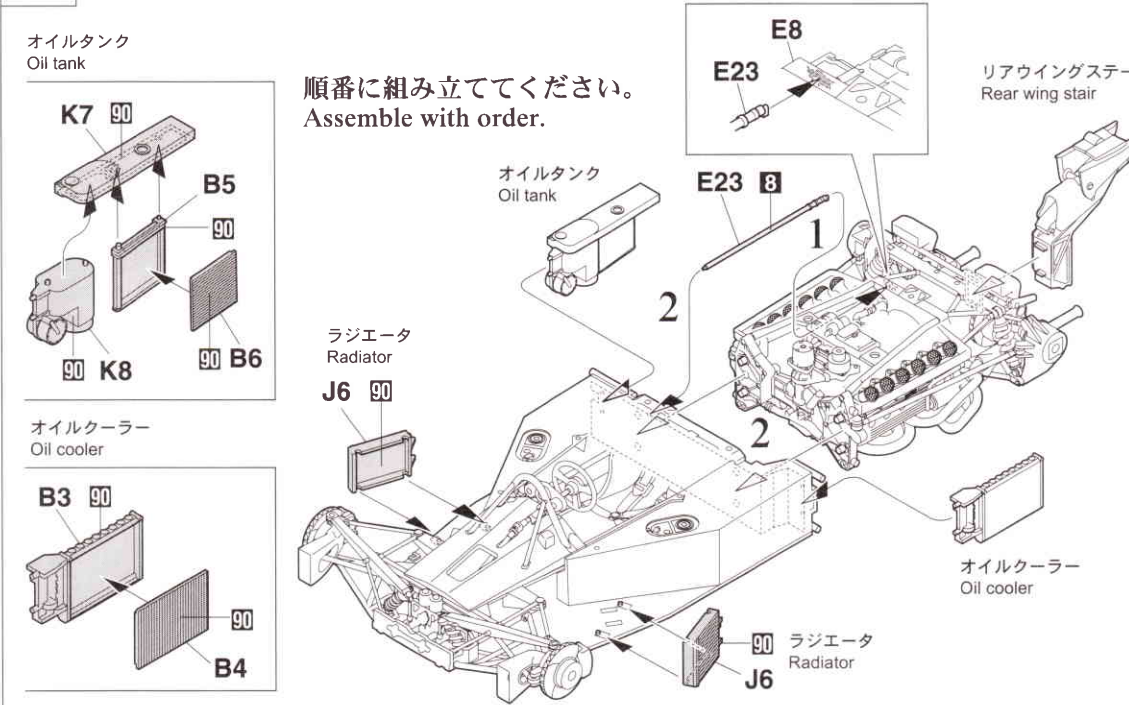

15 ロールバーの取り付け Roll bar Installation

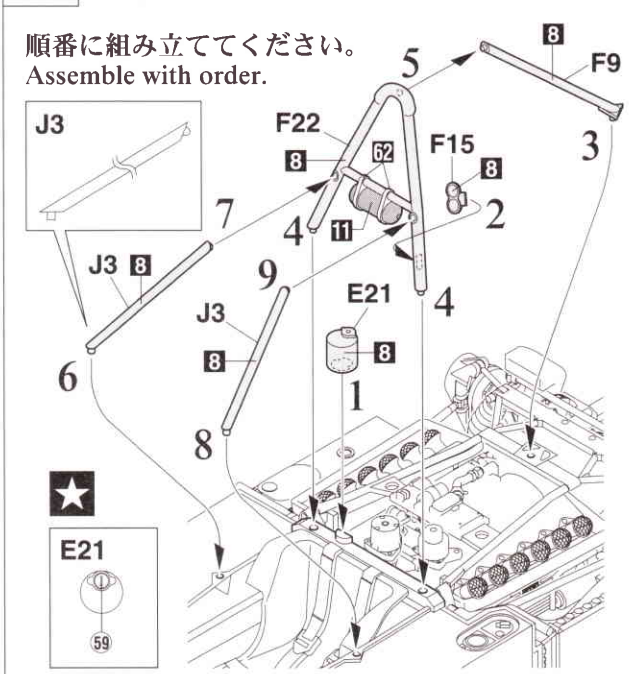

16 ホイールの組み立て Wheel Assembly

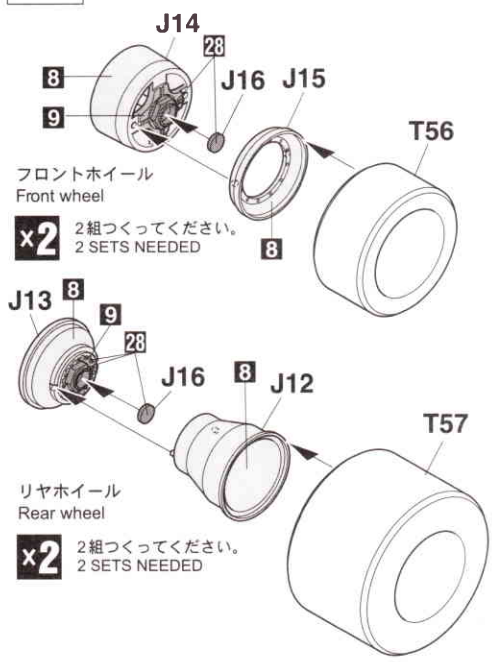

17 サイドボディの組み立て Side body Assembly

サイドボディ
Side body

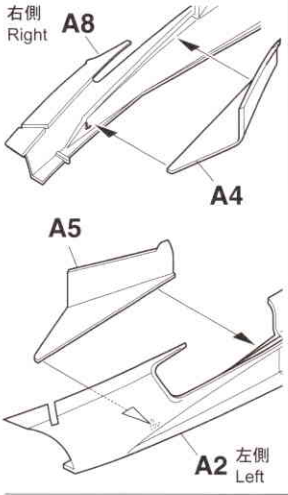

サイドボディ(右)
Side body (Right)

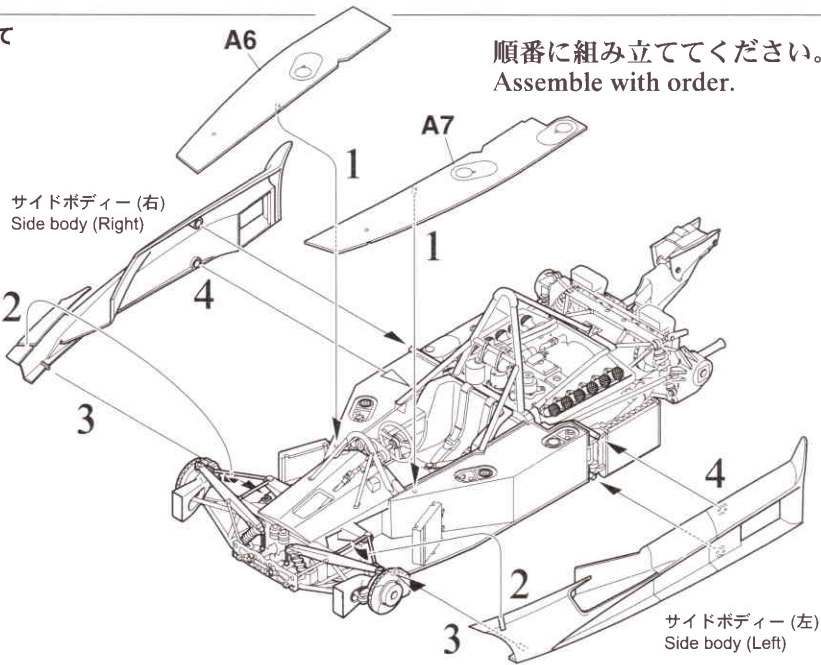

順番に組み立ててください。
Assemble with order.

18 ボディの組み立て Body Assembly

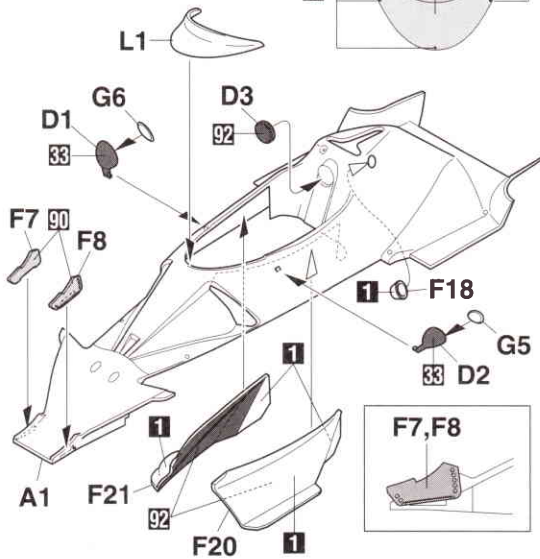
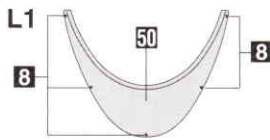

19 ウイングの組み立て Wing Assembly



メッキ部品を接着する時は、必ず
接着面のメッキをはがしてください。
Please insure to remove plating
prior to adhering plated parts.

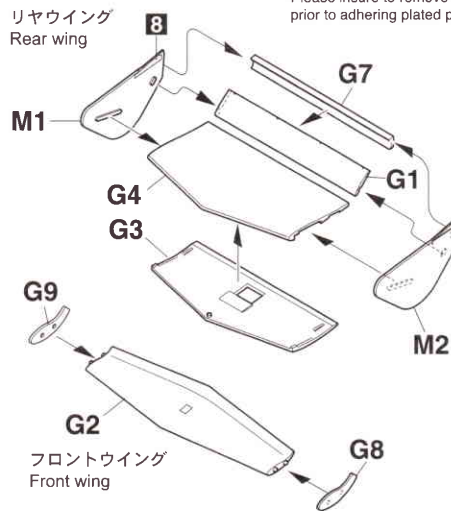

20 ボディ及びタイヤの取り付け Body & Tire Installation

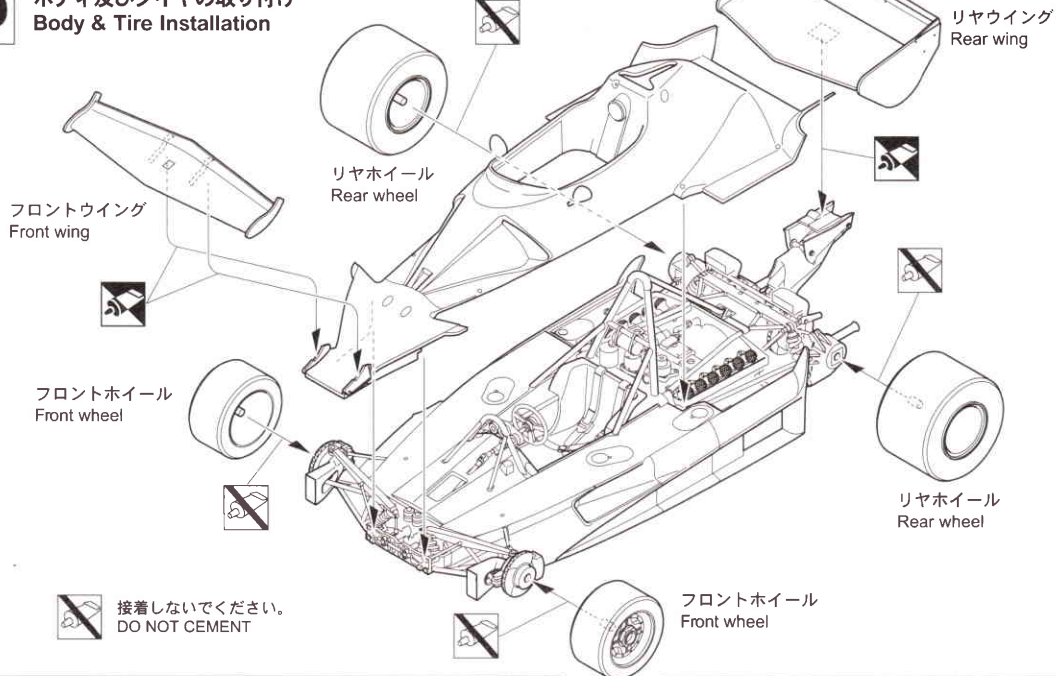

接着しないでください。
DO NOT CEMENT

Marking & Painting マーキング及び塗装図

◆この塗装図は1/20スケールを、70%に縮小してあります。
◆This paint scheme diagram has been reduced to 70% of 1/20 scale size.

312T2 "1976 MONACO GP WINNER"

Car No.1 ニキ・ラウダ Niki Lauda
Car No.2 クレイ・レガッツォーニ Clay Regazzoni

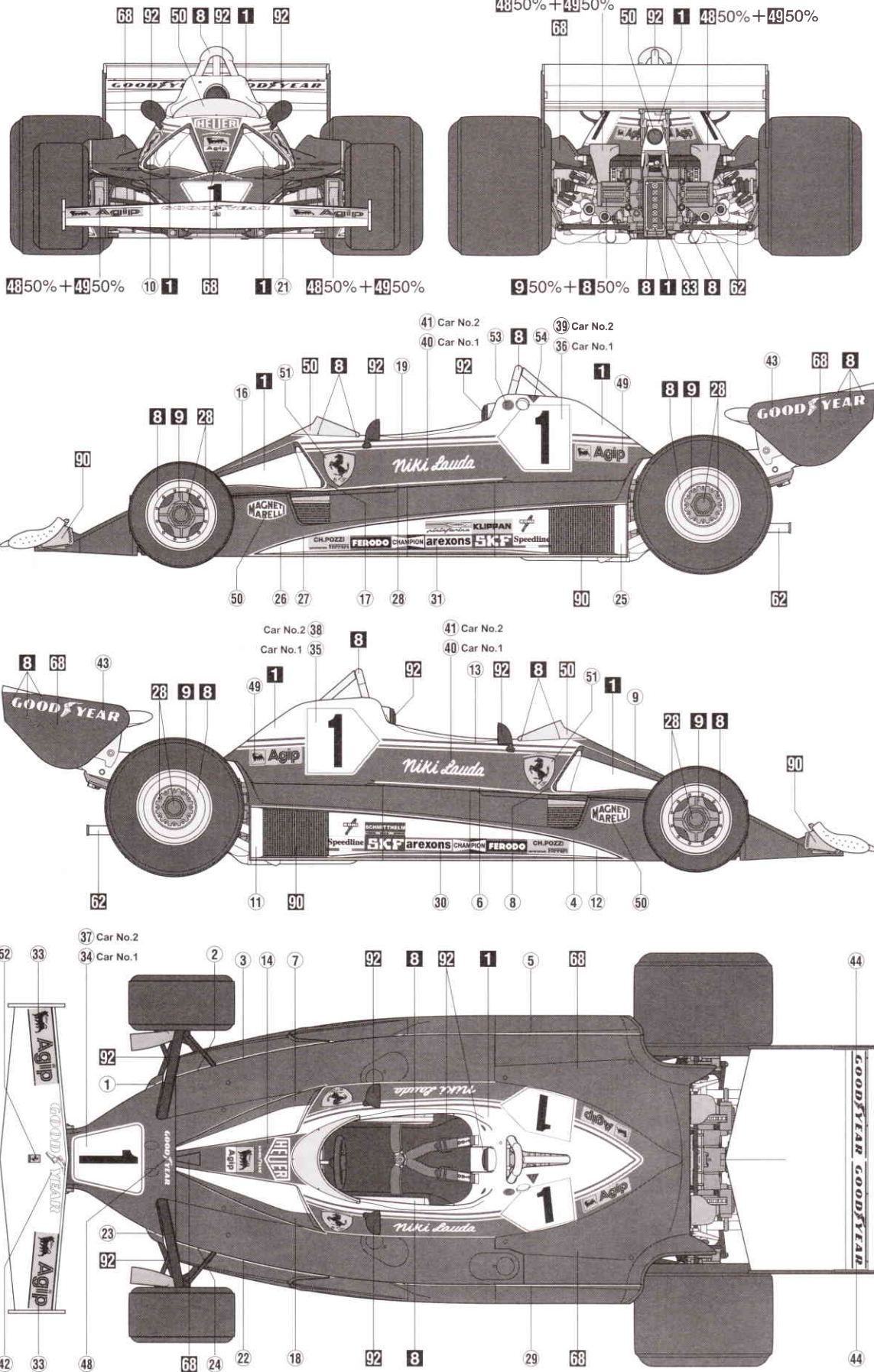

●貼る指示のないデカールはご自由にお使いください。
●Decals without placement instructions may be used freely.

■デカールのじょうずな貼り方 Correct Method for Applying Decals

- デカールを貼るところのほこりや汚れを、ぬらした布できれいにふきとってください。
- Clean model surface with wet cloth.

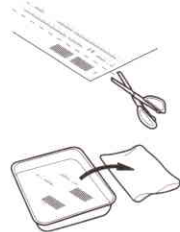

- 貼りたいデカールを台紙ごとハサミで切りとり、1枚づつ水またはぬるま湯に台紙を下にして20秒くらい浮かべます。
- Cut each design out of decal sheet and dip them in warm water for 20 seconds.
- 水から出したらタオルの上におせ、指先でデカールが動くか確かめた後、貼るところにおいて静かに台紙をずらしします。
- Check with finger tip if design is loose on base paper. If so, place it on proper position on model and slide off base paper leaving design on model.



- 指先に少し水をつけて正確な位置にデカールを動かした後で、やわらかく、よく水を吸う布でデカールを押さえて内側の水分や気泡を押し出します。
- Move design to exact position with wet finger tip, and push out excess water and air bubbles under decal with soft cotton cloth.
- デカールが完全に乾いたら少し水をつけた布で、デカールのまわりのノリをふきとります。
- When decals get dry, wipe off with wet cloth excess glue left around decals.

■タイヤデカールの貼り方 Affixing Tire Decals

- デカールを貼るところのほこりや汚れを、ぬらした布できれいにふきとってください。
- Before application, wipe the surface to which the decals are to be affixed with a damp cloth to remove dust and dirt.



- タイヤデカールは裏返しに印刷され、接着面が上面に出ています。貼る前に汚さないよう注意してください。
- The tire decals are printed on the rear side of the film (against the backing) with the adhesive on the outer side. Be cautious not to soil the decals during application.
- 薄い保護紙をとって、貼りたいデカールを台紙ごと少し大きめに切りとり、台紙と印刷された薄い紙をはがします。
- Remove the thin protective sheet and cut the base sheet around the decal to be affixed, then peel the thin printed sheet from the base sheet.



PAT. SA

- 印刷された紙を裏返しにして（文字が正しく読めるように）タイヤの正確な位置に指でこすって貼り合わせます。
- Turn the printed paper over (so that characters on the decal may be read properly) and place the decal against the position on the tire to which it is to be attached, then attach it there by rubbing it with your finger.
- 貼った薄紙の上から水をつけた指先でなでるようにします。しばらくすると薄紙だけがはがれます。薄紙をはがした後、水気をやわらかな布でふきとってください。
- Wet your index finger and rub the part of the thin sheet of paper with the decal gently for a few seconds and it will come off. After removing the thin sheet of paper, rub the decal with a soft cloth to remove the water.

CAUTION : NOT SUITABLE FOR CHILDREN UNDER 3 YEARS. CONTAINS SMALL PARTS.

ATTENTION: CE PRODUIT NE CONVIENT PAS A UN ENFANT DE MOINS DE 36 MOIS, EN RAISON DES PIECES DE PETITE DIMENSION CONTENUES.

ATENCIÓN : IMPROPRIO PARA CRIANÇAS COM MENOS DE 3 ANOS. CONTÉM PEÇAS PEQUENAS.

NICHT FÜR KINDER UNTER 36 MONATEN ENTHÄLT KLEINE TEILE.

ATTENZIONE: PRODOTTO NON ADATTO AI BAMBINI DI ETÀ INFERIORE AI 36 MESI. CONTIENE PICCOLE PARTI.

FORSIGTIG! IKKE EGNET TIL BØRN SOM ER MINDRE END 3 ÅR. INDEHOLDER SMÅ DELE.

ATTENTIE : NIET GESCHIKT VOOR KINDEREN TOT 4 JAAR. BEBAT KLEINE ONDERDELEN.

ATENCIÓN: NO ES CONVENIENTE PARA NIÑOS MENORES DE 3 AÑOS. CONTIENE PIEZAS PEQUEÑAS.

ΠΡΟΣΟΧΗ: ΚΑΤΑΛΗΛΟ ΓΙΑ ΠΑΙΔΙΑ ΑΝΩ ΤΩΝΤΡΙΩΝ ΕΤΩΝ ΠΕΡΙΞΕΙ ΜΙΚΡΑ ΤΕΜΑΧΙΑ

■VOR DEM ZUSAMMENBAU ZU LESEN

- Bitte lesen Sie die Anleitung vor dem Zusammenbauen sorgfältig durch.
- Verwenden Sie nur Kunststoffklebstoff und Kunststofflackfarben.
- Die geleerten Plastiküten sollten zerissen und weggeworfen werden, um zu verhindern, daß Kleinkinder beim Spielen daran ersticken.
- Handhaben Sie Klebstoff und Lackfarben niemals in der Nähe von offenen Flammen.
- Mit Klebemittel sparsam umgehen und während des zusammenbaus für ausreichende ventilation sorgen.

■ANTES DEL ENSAMBLAJE, LEA CUIDADAMENTE LO SIGUIENTE

- Antes del ensamble, estudie cuidadosamente las instrucciones.
- Emplee solamente cemento plástico y pinturas.
- Rompa y tire las bolsas de plástico a fin de evitar que los niños pequeños puedan sofocarse jugando con ellas.
- No emplee nunca cemento ni pintura cerca de llamas.
- Usare l'adesivo moderatamente e ventilare bene l'ambiente durante la costruzione.

■LIRE CECI AVANT D'EFFECTUER LE MONTAGE

- Etudier attentivement les instructions avant le montage.
- N'utiliser que de l'adhésif plastique et du vernis.
- Déchirer et jeter les sacs en plastiques vides pour éviter tout danger d'étouffement pour les enfants.
- Ne jamais utiliser d'adhésif ou du vernis près d'une flamme.
- Utiliser le ciment avec modération et bien ventiler la pièce pendant le montage.

■組件之前務請先看清此說明。

- 請先看清說明圖，把握全體的順序之後才進入組件。
- 強力膠和塗料請使用塑膠專用的。商品的空袋為了不讓孩子帶在頭上，請撕掉。
- 強力膠塗料不可在火的附近使用。

■LEGGERE QUESTO PRIMA DEL MONTAGGIO

- Studiare attentamente le istruzioni prima del montaggio.
- Usare solo adesivo e vernici per plastica.
- Strappare e gettare le buste di plastica vuote per evitare il pericolo di soffocamento per bambini piccoli.
- Non usare mai l'adesivo o la vernice vicino ad una fiamma.
- Utilice suficiente adhesivo y ventile bien la habitacion durante la construcción.

"WARNING" FUNCTIONAL SHARP POINTS
"WARNUNG" SCHARFE ECKEN UND KANTEN
"Avertissement" Points essentiels de fonctionnement
"ATTENZIONE" PARTI MOLTO ACUMINATE
"AVISO" PUNTOS AGUDOS EN FUNCIONAMIENTO

注意

*組み立てる前に必ずお読みください。
*12才以下の方が組み立てる時は、保護者もお読みください。

1. 組み立てモデルです。作る前に組み立て説明書をお読みください。
2. 部品を取り出した後のビニール袋は、小さな子供が頭から被ったり、飲み込んだりすると窒息するおそれがありますので、破り捨ててください。
3. 部品はきれいに切り取り、切り取った後のクズはゴミ箱に捨ててください。
4. 部品はやむなくとがっている所がありますので使用目的以外は、絶対に遊ばないでください。特に小さいお子様のいる家庭では注意してください。
5. 小さな部品がありますので、誤って飲み込まないようにしてください。特に小さいお子様のいる家庭では注意してください。
6. 部品の組立の際、ニッパー、ナイフ、ヤスリ等を不用意に取り扱ったり、刃先等で怪我の恐れがあります。12才以下の方は、保護者の指導のもとに取り扱ってください。
7. 接着剤、塗料を使用する場合は、下記に注意してください。
* 締め切った室内では使用しないでください。中毒の恐れがあります。
* 火の近くでの使用は絶対に止めてください。引火の恐れがあります。接着剤、塗料は目や口に入れないでください。
* 誤って目や口に入ったときは、すぐに大量の水で洗い流して、医師に相談してください。
8. 工具、接着剤、塗料、電池等を使用する場合は、その説明書の注意事項をよく読んで正しく使用してください。

CAUTION

* MAKE SURE TO READ INSTRUCTIONS LISTED BELOW BEFORE ASSEMBLING.
* ADULT SUPERVISOR SHOULD ALSO READ INSTRUCTIONS WHEN ASSEMBLED BY CHILDREN AGED 12 OR YOUNGER.

1. THIS BEING AN ASSEMBLY KIT. READ THE INSTRUCTIONS BEFORE ASSEMBLING.
2. TEAR UP AND THROW AWAY THE PLASTIC BAGS CONTAINING KIT PARTS AS CHILDREN MAY SUFFOCATE BY SWALLOWING OR WEARING OVER HEAD.
3. CUT THE PARTS OFF PROPERLY AND THROW THE WASTE PARTS INTO DUSTBOX AT ONCE.
4. DO NOT PLAY WITH THE PARTS FOR ANY OTHER PURPOSE AS SOME PARTS MAY BE TOO SHARP. MORE CAUTION AND CARE NEEDED FOR FAMILIES WITH INFANTS.
5. DO NOT SWALLOW ANY PARTS AND CUT-OFF CHIPS. KEEP AWAY FROM REACH OF CHILDREN.
6. WRONG OR CARELESS USAGE OF NIPPER, CUTTER, FILE ETC. MAY HURT THE ASSEMBLER. BE CAUTIONS AS FOLLOWS WHEN USING ADHESIVES AND/OR PAINTS:
7. * DO NOT USE IN CLOSED ROOM TO AVOID POISONING/TOXIC.
* DO NOT USE NEAR FIRE TO AVOID FLAMMABILITY.
* DO NOT PUT ANY ADHESIVES AND/OR PAINTS INTO MOUTH AND EYE IF MISTAKENLY PUT INTO, WASH OUT PROMPTLY WITH FULL WATER AND CONSULT A DOCTOR.
8. USE TOOLINGS, ADHESIVES, PAINTS, BATTERIES ETC. PROPERLY AFTER CAREFUL READING OF INSTRUCTIONS GIVEN IN EACH HANDLING MANUAL.



株式会社ハセガワ
静岡県焼津市八幡 3-1-2 〒425-8711 TEL (054) 628-8241
HASEGAWA CORPORATION
3-1-2 Yagusu. Yaizu. Shizuoka. 425-8711 Japan.

© PRINTED IN JAPAN. 2008.11 (P) KUZ

ETCHING PARTS for 312T2

QG31 1:20 フェラーリ 312T2用 エッチング パーツ

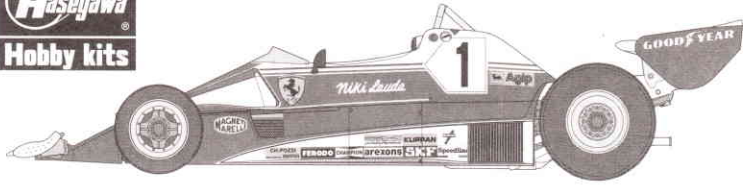

■エッチングパーツ Etching parts

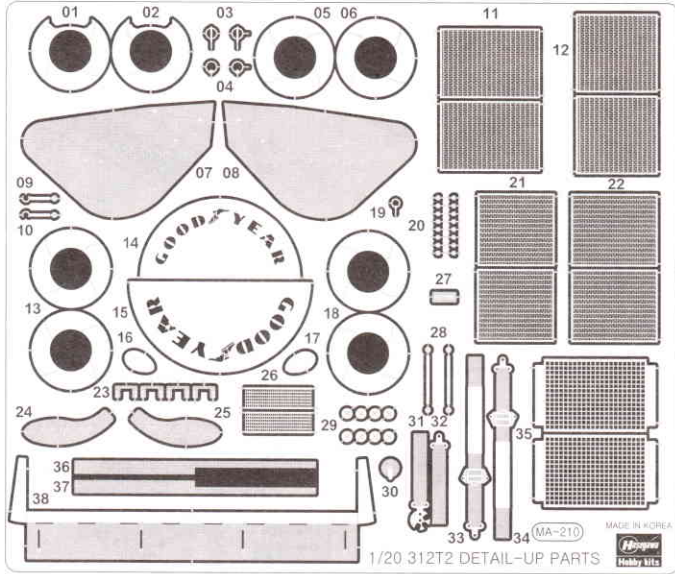



■メタルパーツ Metal parts



For Japanese use only

●エッチング及びメタルパーツの不良品、不足につきましては、当社サービス係までお問い合わせください。（エッチング及びメタルパーツの別売はいたしておりません。）

 ●エッチング部品を接着する時は、ゼリー状の瞬間接着剤を使用すると便利です。
 ●Etched metal parts should be glued together using a thick CA type adhesive.

 瞬間接着剤 金属用。
 INSTANT GLUE FOR METAL
 METALLKLEBER
 COLLE A METAL INSTANTANÉE
 COLLA Istantanea per Metalli
 UTILIZAR PEGAMENTO INSTANTANEO
 瞬間組合膠、金属用

x2 2組つくってください。
 2 SETS NEEDED
 WIRD DOPELT BENÖTIGT
 DEUX SETS NECESSAIRES
 NECESSARIE 2 SERIE
 SE NECESITAN DOS PIEZAS
 同様の制作二組

 接着しないでください。
 DO NOT CEMENT
 NICHT KLEBEN
 NE PAS COLLER
 NON INCOLLARE
 NO PEGAR
 不用粘合

2 エンジンパーツの取り付け Engine parts Installation

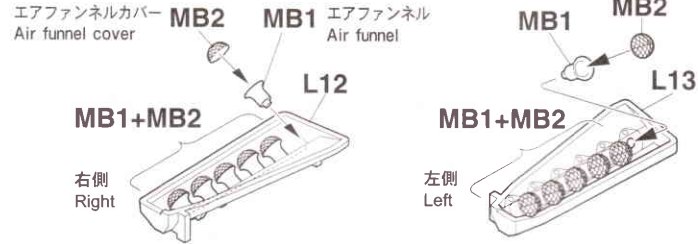

3 トランスミッションの組立 Transmission Assembly

リヤブレーキディスク
Rear Brakedisk

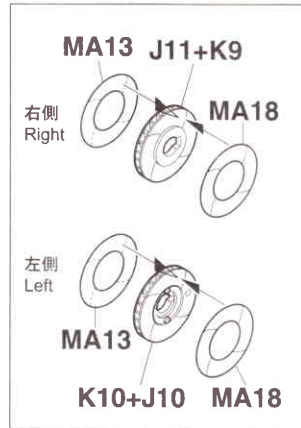

x2 2組つくってください。
 2 SETS NEEDED
 WIRD DOPELT BENÖTIGT
 DEUX SETS NECESSAIRES
 NECESSARIE 2 SERIE
 SE NECESITAN DOS PIEZAS
 同様の制作二組

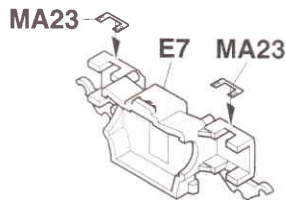
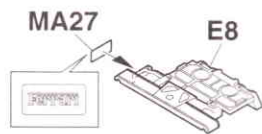

6 トランスミッションの取り付け Transmission Installation

取り付けの角度に合わせます。
It matches it angling of the installation.

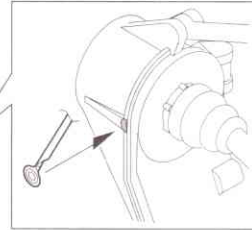
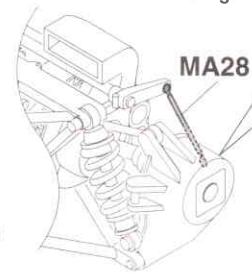
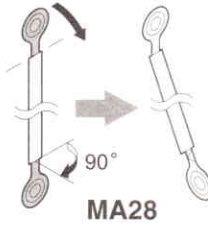

●右側は対称に取り付けます。
The right side is installed in symmetry.

●反対側も同様に
Repeat for the other side

10 フロントサスペンションの組み立て Front Suspension Assembly

フロントブレーキ
Front Brake

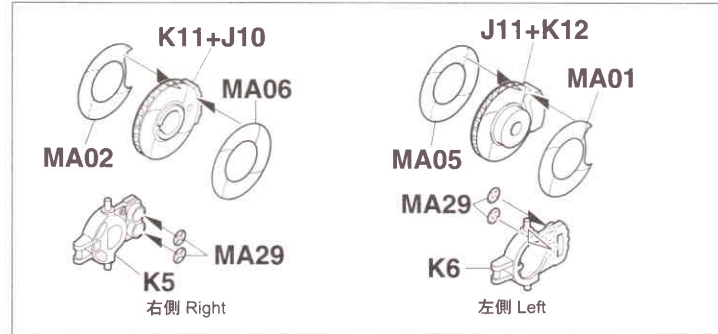

MA04



MA04

右側
Right

D5+D12

MA04

MA09

MA10

D6+D13

左側
Left

MA03



MA9 MA10



どちらかを選んでください。
OPTIONAL
NACH BELIEBEN
FACULTATIF
FACOLTATIVO
OPCIONAL
可以选择採用

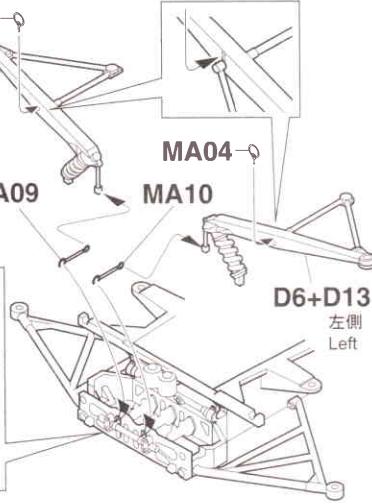

11

内装の組み立て
Interior Assembly

シートベルト
Seat belt

MA33

MA34

MA33,
MA34

MA31

MA32



折曲げてください。
BEND
BITTE BIEGEN
PUER SIL VOUS PLAIT
PIEGARE
PEGAR
屈曲

●シートの形に合わせて
ベルトを曲げます

MA30

MA36

MA37

D16

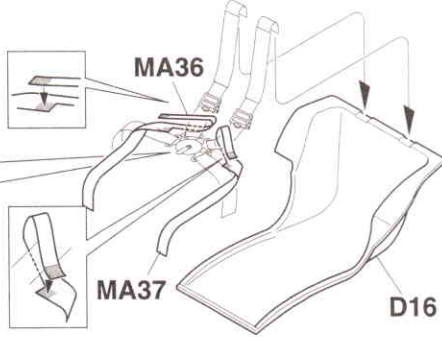

13

リヤウイングステーの組み立て
Rear wing stair Assembly

MA26

F11

MA26

14

オイルタンク及びエンジンの取り付け
Oil tank & Engine Installation

オイルタンク
Oil tank

オイルクーラー
Oil cooler

MA12

B5+B6

MA12

MA11

B3+B4

MA11

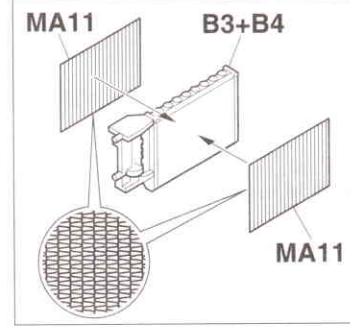
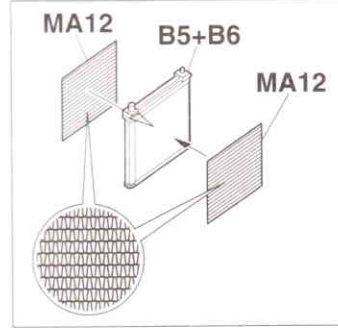

ラジエータ
Radiator

MA22

J6

MA21

MA35

x2

2組つくってください。
2 SETS NEEDED
WIRD DOPPELT BENÖTIGT
DEUX SETS NECESSAIRES
NECESSARIE 2 SERIE
SE NECESITAN DOS PIEZAS
同様の制作二組

1/20 Scale

13mm

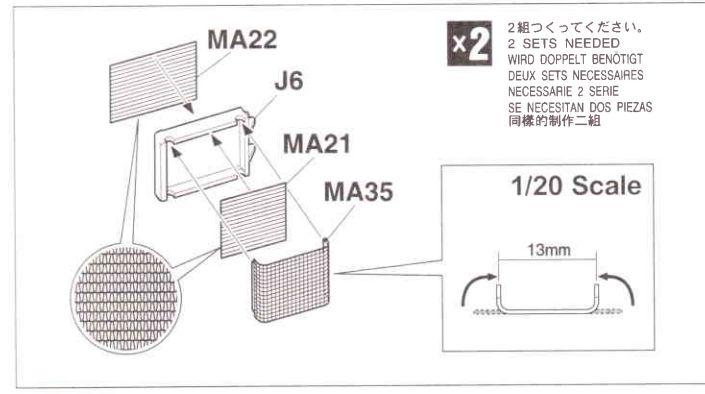

18 ボディーの組み立て Body Assembly

エマージェンシープルリング
Emergency pull ring

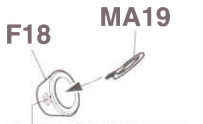

穴をあけてください。
OPEN HOLE
ÖFFNEN
FAIRE UN TROU
FORO APERTO
HACER AGUJERO
鑽孔

バックミラー
rear-view mirror

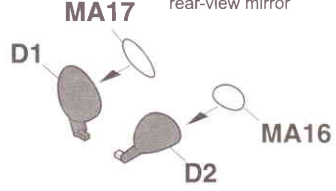

19 ウイングの組み立て Wing Assembly

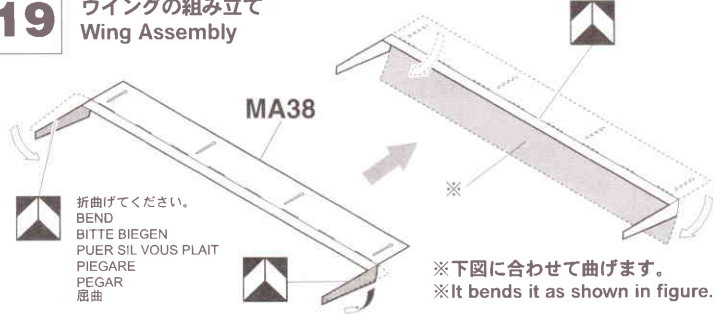

リヤウイング取り付け位置
Installation position of rear wing

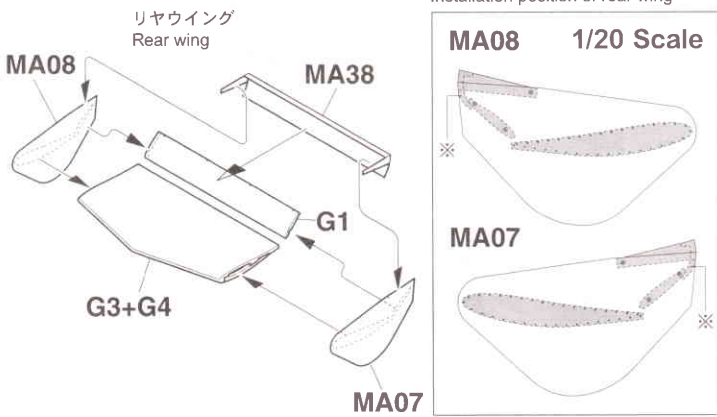

フロントウイング取り付け位置
Installation position of front wing

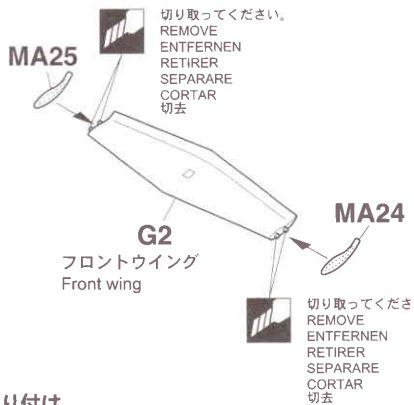
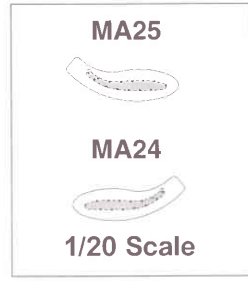

20 ボディ及びタイヤの取り付け Body & Tire Installation

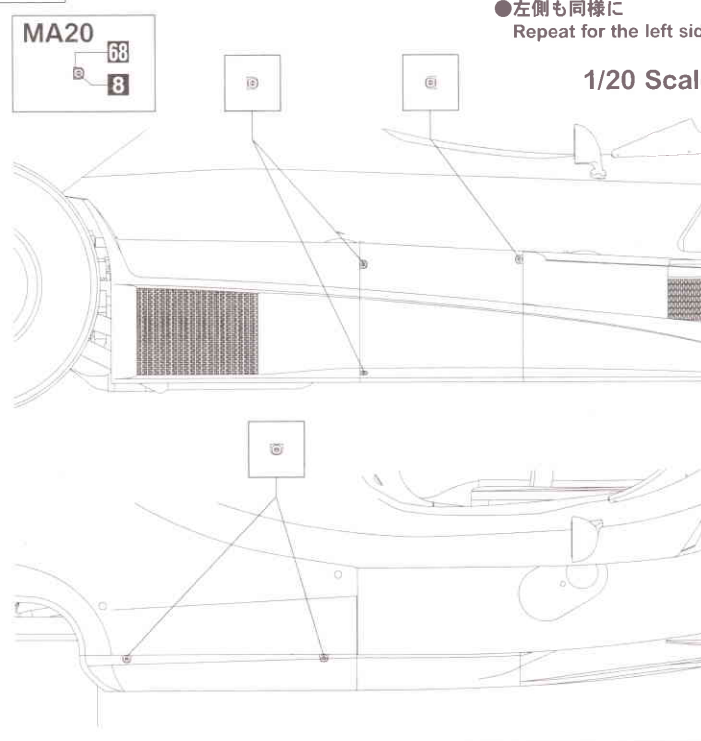

■エッチング部品の使用法について How to Prepare Etched Metal Parts

- 部品を切り離す前に台所用中性洗剤で洗浄します。
- Wash parts in a dishwashing detergent.

- 十分に濡き乾かした後、市販のメタルプライマーを塗布します。
- Rinse thoroughly, dry, and prime with a metal primer.

- エッチング用ハサミ等で切り取ります。
- Remove parts from the tree with "Etched Part Scissors".



- 小さな部品等は切り取る前に塗装しておいた方が作業が楽です。
- It is suggested that small parts be painted prior to removal from the tree.

- 嵌角に曲げる場合、先鋭のプライヤー（スコードロップル等）を使用し、緩く曲げる場合は丸い棒等に押あてて曲げてください。
- Use small, sharp edged pliers to make sharp bends up to 90 degrees, etc. Curves are made by rolling the part over a round tube until the desired bend is achieved.

CAUTION: NOT SUITABLE FOR CHILDREN UNDER 3 YEARS. CONTAINS SMALL PARTS.

NICHT FÜR KINDER UNTER 36 MONATEN ENTHÄLT KLEINE TEILE.

ATTENTIE: NIET GESCHIKT VOOR KINDEREN TOT 4 JAAR BEBAT KLEINE ONDERDELEN.

ATTENTION: CE PRODUIT NE CONVIENT PAS A UN ENFANT DE MOINS DE 36 MOIS, EN RAISON DES PIÈCES DE PETITE DIMENSION CONTENUES.

ATTENZIONE: PRODOTTO NON ADATTO AI BAMBINI DI ETÀ INFERIORE AI 36 MESI. CONTIENE PICCOLE PARTI.

ATENCIÓN: NO ES CONVENIENTE PARA NIÑOS MENORES DE 3 AÑOS. CONTIENE PIEZAS PEQUEÑAS.

ATENÇÃO: IMPROPRIO PARA CRIANÇAS COM MENOS DE 3 ANOS. CONTÉM PEÇAS PEQUENAS.

FORSIGTIG! IKKE EGNET TIL BØRN SOM ER MINDRE END 3 ÅR. INDEHOLDER SMÅ DELE.

ΠΡΟΣΟΧΗ! ΚΑΤΑΛΗΛΟ ΓΙΑ ΠΑΙΔΙΑ ΑΝΩ ΤΩΝ 3 ΕΤΩΝ. ΕΧΕΙ ΜΙΚΡΑ ΜΕΡΗ.

■VOR DEM ZUSAMMENBAU ZU LESEN

- Bitte lesen Sie die Anweisung vor dem Zusammenbau sorgfältig durch.
- Viel Spaß bei der Montage!
- Die gegebenen Plastiken sollen zersägen und wegwerfen werden, um zu verhindern, daß Kleinkinder beim Spielen darin ertrinken.
- Achtung! Sie haben Stoff und Lackstücke in der Nähe von offenen Flammen.
- Mit kleinem Kind sparsam umgehen und während des Zusammenbaus für ausreichende Ventilation sorgen.

■LIRE CECI AVANT D'EFFECTUER LE MONTAGE

- Étudier attentivement les instructions avant le montage.
- Utiliser une scie à main pour découper et jeter les pièces en plastique.
- Attention! Ne laissez pas de pièces de plastique ou de peinture à proximité des flammes.
- Ne jamais utiliser d'adhésif ou de vernis près d'une flamme.
- Utiliser le ciment avec modération et bien ventiler la pièce pendant le montage.

■LEGGERE QUESTO PRIMA DEL MONTAGGIO

- Studiare attentamente le istruzioni prima del montaggio.
- Usare solo adesivo e vernice per plastica.
- Strappare e gettare le buste di plastica vuote per evitare il pericolo di soffocamento per bambini piccoli.
- Non usare mai l'adesivo o la vernice vicino ad una fiamma.
- Utilizzare l'adesivo e vernice con moderazione e ventilare bene l'abitazione durante la costruzione.

■ANTES DEL ENSAMBLAJE, LEA CUIDADAMENTE LO SIGUENTE

- Antes del ensamblaje, estudie cuidadosamente las instrucciones.
- Emplee solamente cemento plástico y pinturas.
- Precaución y le las bolsas de plástico a fin de evitar que los niños pequeños puedan sofocarse jugando con ellas.
- No emplee nunca cemento ni pintura cerca de flamas.
- Usar adhesivo moderadamente e ventilare bien el ambiente durante la construcción.

■組立之前務請先審清此說明。

- 請先審清說明書，把膠袋內的零件之才盡取出。
- 請勿揮灑和塗料於兒童可觸摸之處，應將空袋丟入不讓小孩子靠近之桶上，請棄掉。
- 請勿揮灑塗料於不可用火附近使用。

■"WARNING" FUNCTIONAL SHARP POINTS

- "WARNING" SCHARFE ECKEN UND KANTEN
- "Avertissement" Points essentiels de fonctionnement
- "ATTENZIONE" PARTI MOLTO ACUMINATE
- "AVISO" PUNTOS AGUDOS EN FUNCIONAMIENTO

注 意

*組み立てる前に必ずお読みください。

*12才以下の方が組み立てる時は、保護者もお読みください。

1. 組み立てモデルです。作る前に組み立て説明書をお読みください。
2. 部品を取り出した後のビニール袋は、小さな子供が頭から被ったり、飲み込んだりすると窒息するおそれがありますので、破り捨ててください。
3. 部品はきれいに切り取り、切り取った後のクズはゴミ箱に捨ててください。
4. 部品はやむなくとがっている所がありますので使用目的以外は、絶対に遊ばないでください。特に小さいお子様のいる家庭では注意してください。
5. 小さな部品がありますので、誤って飲み込まないようにしてください。特に小さいお子様のいる家庭では注意してください。
6. 部品の鋭い端、ニッパー、ナイフ、ヤスリ等を不用意に取り扱ったり、刃先等で怪我の恐れがあります。12才以下の方は、保護者の指導のもとに取り扱ってください。
7. 接着剤、塗料を使用する場合は、下記に注意してください。
 - * 締め切った室内では使用しないでください。中毒の恐れがあります。* 火の近くでの使用は絶対に止めてください。引火の恐れがあります。接着剤、塗料は目や口に入れないでください。
 - * 誤って目や口に入ったときは、すぐに大量の水で洗い流して、医師に相談してください。
8. 工具、接着剤、塗料、電池等を使用する場合は、その説明書の注意事項をよく読んで正しく使用してください。

CAUTION

* MAKE SURE TO READ INSTRUCTIONS LISTED BELOW BEFORE ASSEMBLING.

* ADULT SUPERVISOR SHOULD ALSO READ INSTRUCTIONS WHEN ASSEMBLED BY CHILDREN AGED 12 OR YOUNGER.

1. THIS BEING AN ASSEMBLY KIT. READ THE INSTRUCTIONS BEFORE ASSEMBLING.
2. TEAR UP AND THROW AWAY THE PLASTIC BAGS CONTAINING KIT PARTS AS CHILDREN MAY SUFFOCATE BY SWALLOWING OR WEARING OVER HEAD.
3. CUT THE PARTS OFF PROPERLY AND THROW THE WASTE PARTS INTO DUSTBOX AT ONCE.
4. DO NOT PLAY WITH THE PARTS FOR ANY OTHER PURPOSE AS SOME PARTS MAY BE TOO SHARP. MORE CAUTION AND CARE NEEDED FOR FAMILIES WITH INFANTS.
5. DO NOT SWALLOW ANY PARTS AND CUT-OFF CHIPS. KEEP AWAY FROM REACH OF CHILDREN.
6. WRONG OR CARELESS USAGE OF NIPPER, CUTTER, FILE ETC. MAY HURT THE ASSEMBLER.
7. BE CAUTIONS AS FOLLOWS WHEN USING ADHESIVES AND/OR PAINTS:
 - * DO NOT USE IN CLOSED ROOM TO AVOID POISONING/TOXIC.
 - * DO NOT USE NEAR FIRE TO AVOID FLAMMABILITY.
 - * DO NOT PUT ANY ADHESIVES AND/OR PAINTS INTO MOUTH AND EYE IF MISTAKENLY PUT INTO, WASH OUT PROMPTLY WITH FULL WATER AND CONSULT A DOCTOR.
8. USE TOOLINGS, ADHESIVES, PAINTS, BATTERIES ETC. PROPERLY AFTER CAREFUL READING OF INSTRUCTIONS GIVEN IN EACH HANDLING MANUAL.