

BT52B 烏賊

1/20 スケール レジン/メタルキット
中級者以上対象

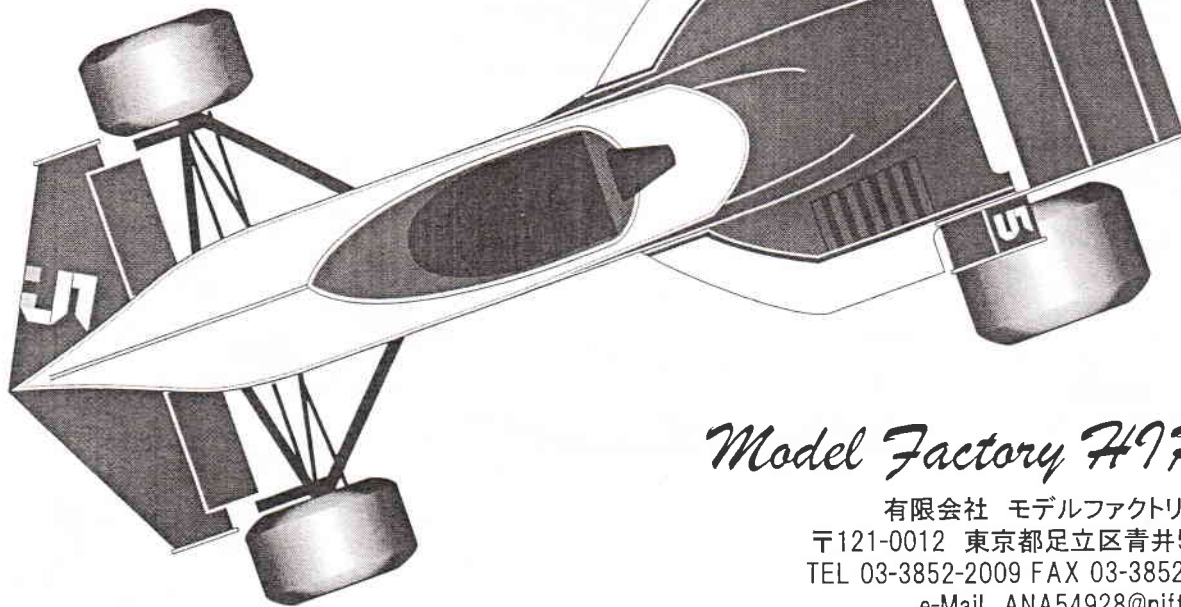

Model Factory Hiro

有限会社 モデルファクトリーヒロ
〒121-0012 東京都足立区青井5-10-2
TEL 03-3852-2009 FAX 03-3852-2062
e-Mail ANA54928@nifty.com

Parts list <パーツ表>

Metal parts <メタルパーツ>

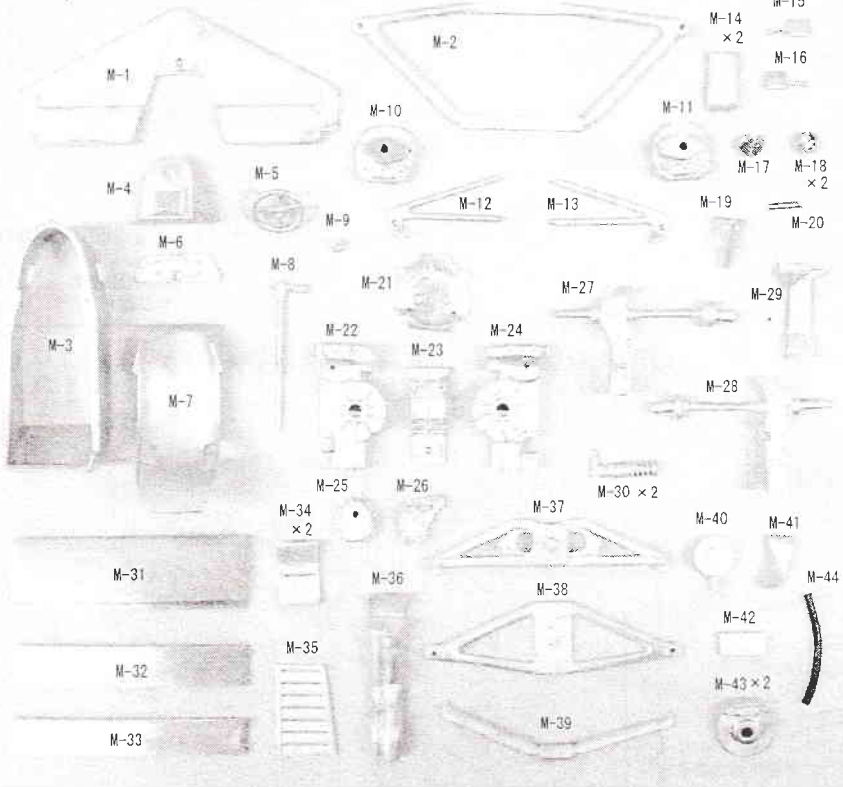

Body <ボディ>	×1
Chassis <シャーシ>	×1
Windshield <バキュームパーツ>	×1
Tail lens <テールレンズ>	×1
Front tire <フロントタイヤ>	×2
Rear tire <リアタイヤ>	×2
Front wheel <フロントホイール>	×2
Rear wheel dish <リアホイールディッシュ>	×2
Rear wheel rim <リアホイールリム>	×2
Screw(silver) <ネジ銀>	×6
Screw(black) <ネジ黒>	×6
Brass rod L <真鍮棒> φ 1.0mm × 60mm	×1
Brass rod S <真鍮棒> φ 1.0mm × 30mm	×8
Seat belt <シートベルト>	×1
Rivet <リベット>	×6
Decal <デカール>	

Photo etched parts <エッチングパーツ>

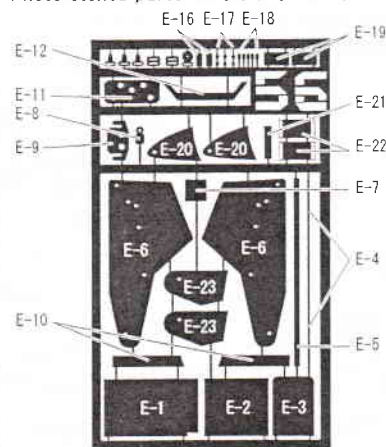

●ご注意● 部品不足・部品不良によるアフターサービスの期間は、製造から1年間とさせていただきます。
また、部品不足・部品不良以外のパーツ請求にはお応えできかねますのでご了承ください。

K014-14000
2001年3月製造

Cockpit <コックピット>

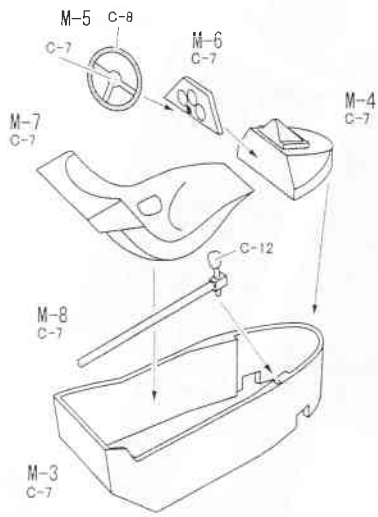

Meter panel <メーターパネル>

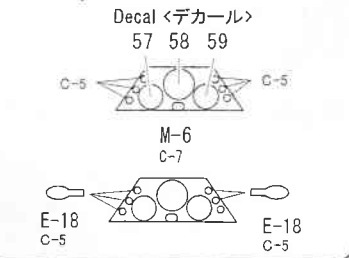

M-15(16)

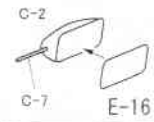

Body / Chassis <ボディ/シャーシ>

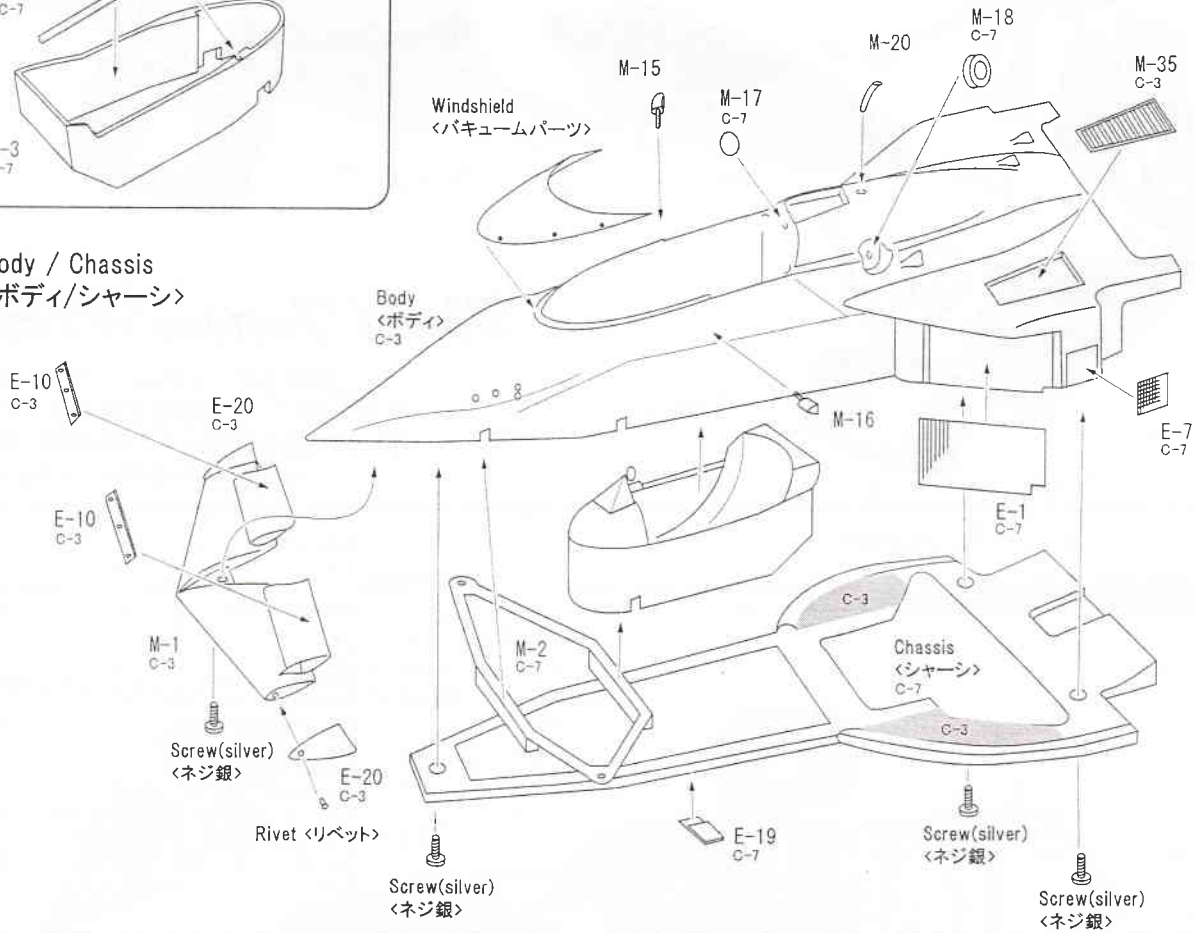

Body right side <ボディ右側>

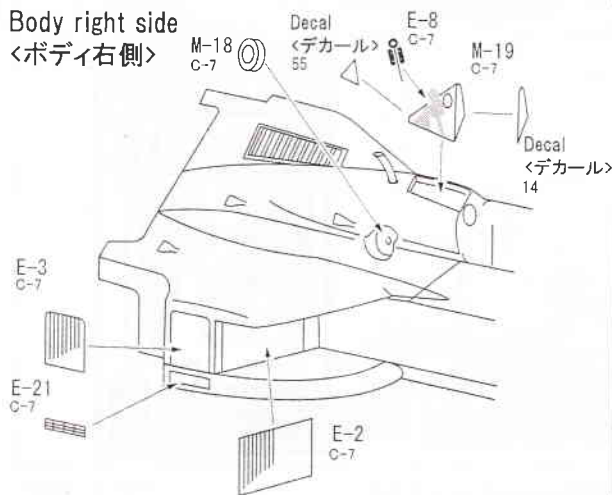

Transmission case <ミッションケース>

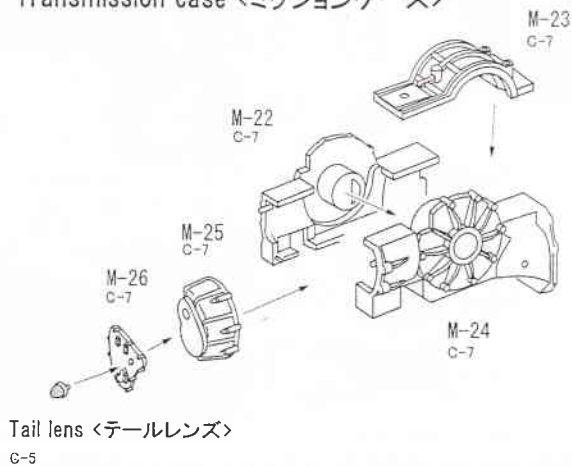

Front suspension <フロントサスペンション>

Cut brass rod S to fit
 長さを合わせ真鍮棒Sを切って使用して下さい
 C-7

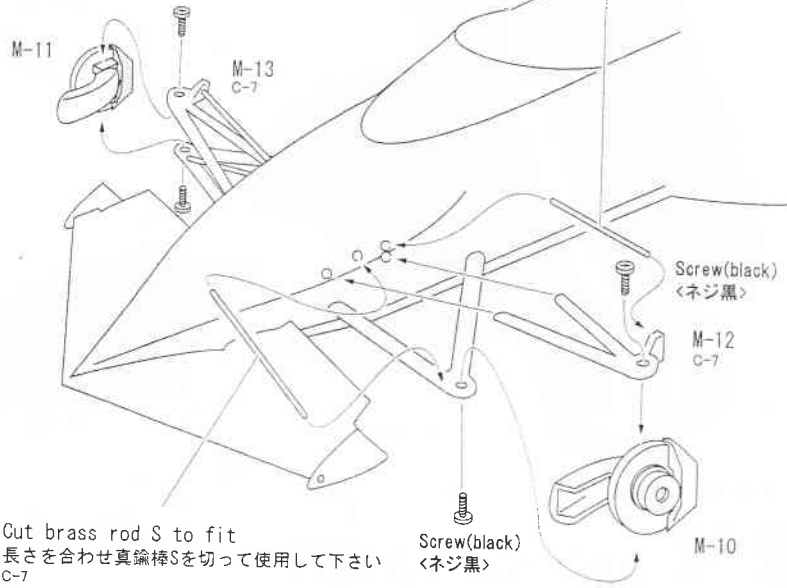
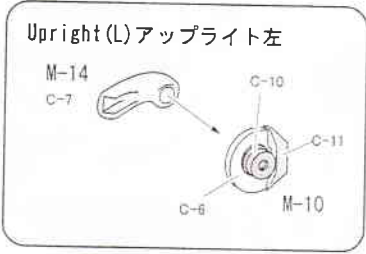
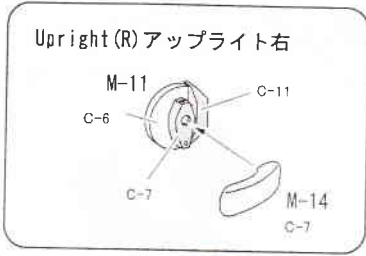

Color table <カラー表>

Black <黒>	C-1
White <白>	C-2
Royal blue <ロイヤルブルー>	C-3
Orange <オレンジ>	C-4
Red <赤>	C-5
Gun metal <ガンメタル>	C-6
Semi gloss black <半ツヤ黒>	C-7
Flat black <ツヤ消し黒>	C-8
Half red <ハーフレッド>	C-9
Flat aluminum <フラットアルミ>	C-10
Metallic Grey <メタリックグレイ>	C-11
Chrome silver <クロームシルバー>	C-12

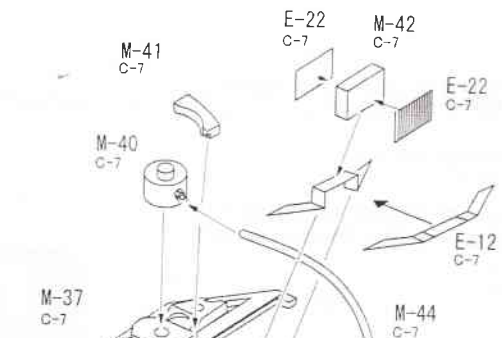

Assemble the other side like this side
 反対側も同様に組み立てます

Rear suspension <リアサスペンション>

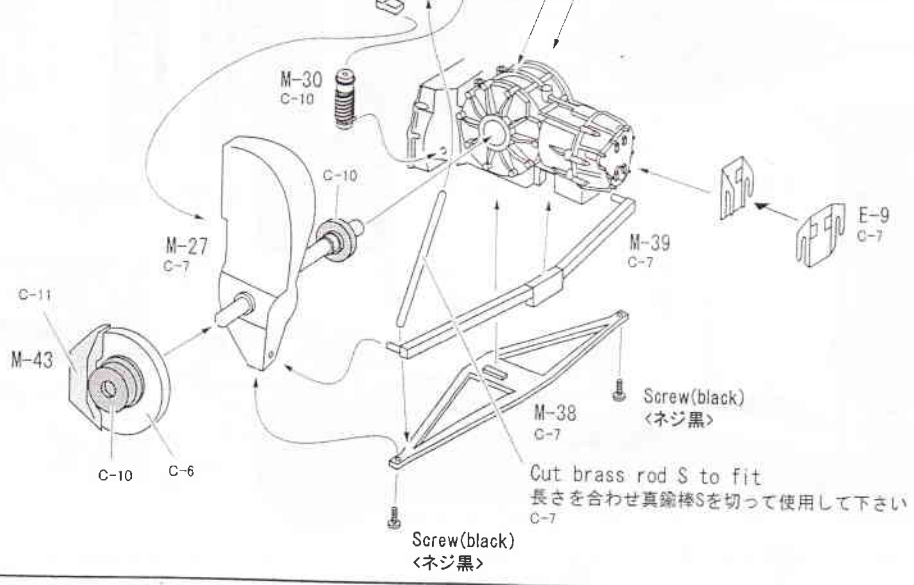

Rear section <リアセクション>

Cut brass rod L to fit
 長さに合わせて真鍮棒Lを切って使用して下さい
 C-7

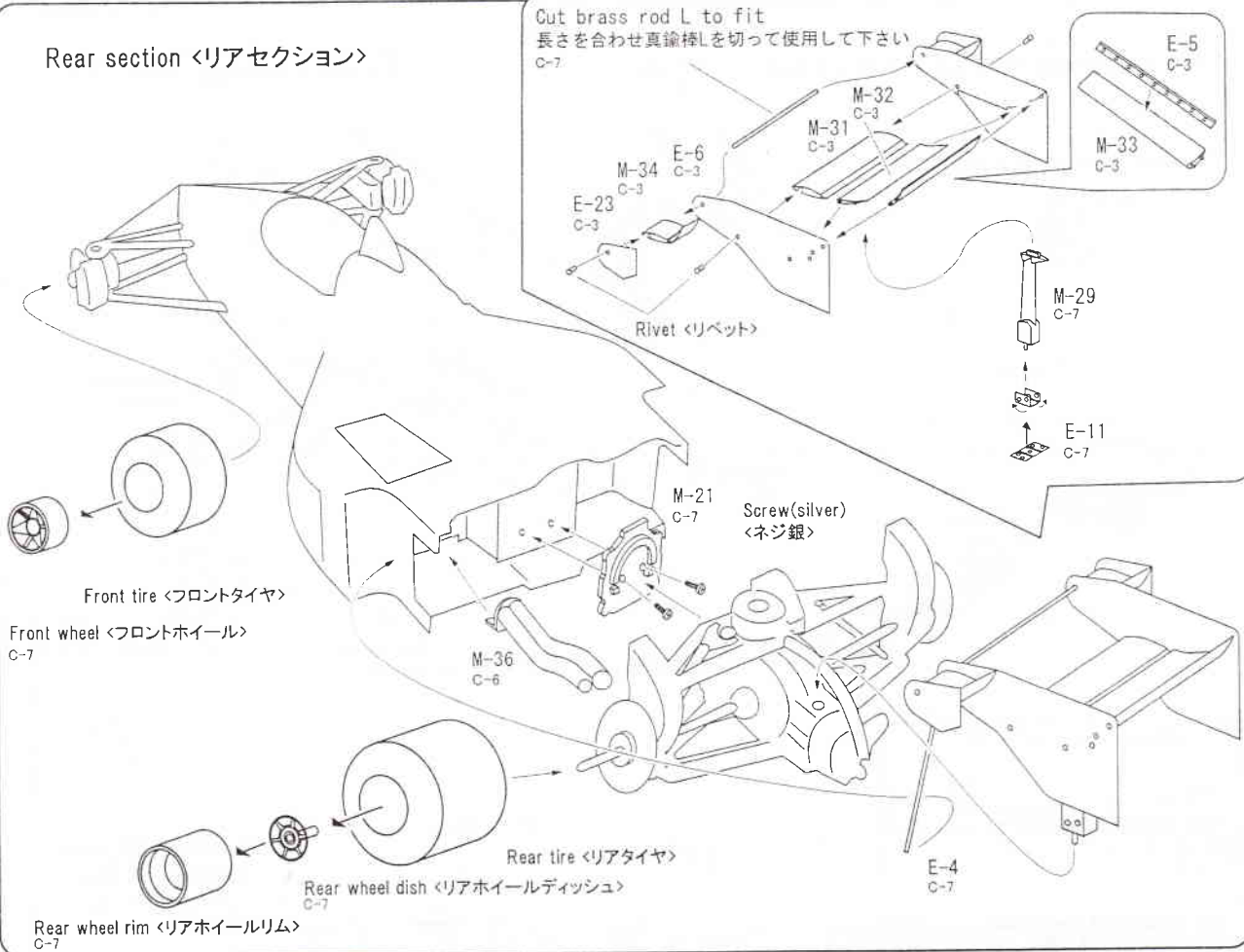

Applying Decals

use car number 6 for Patrese's car
 バトラーゼの場合、カーナンバーは6です。

