

Ferrari F92AT 1992 LATE VERSION

1/20 SCALE FORMULA ONE UNASSEMBLE MODEL KIT

MODELERS

We love motor sports, and we love motorcars.

1/20スケールモデルキット

フェラーリF92AT('92年後期型)



GOODYEAR IS THE TRADEMARK OF THE GOODYEAR TIRE & RUBBER COMPANY, USED WITH PERMISSION.

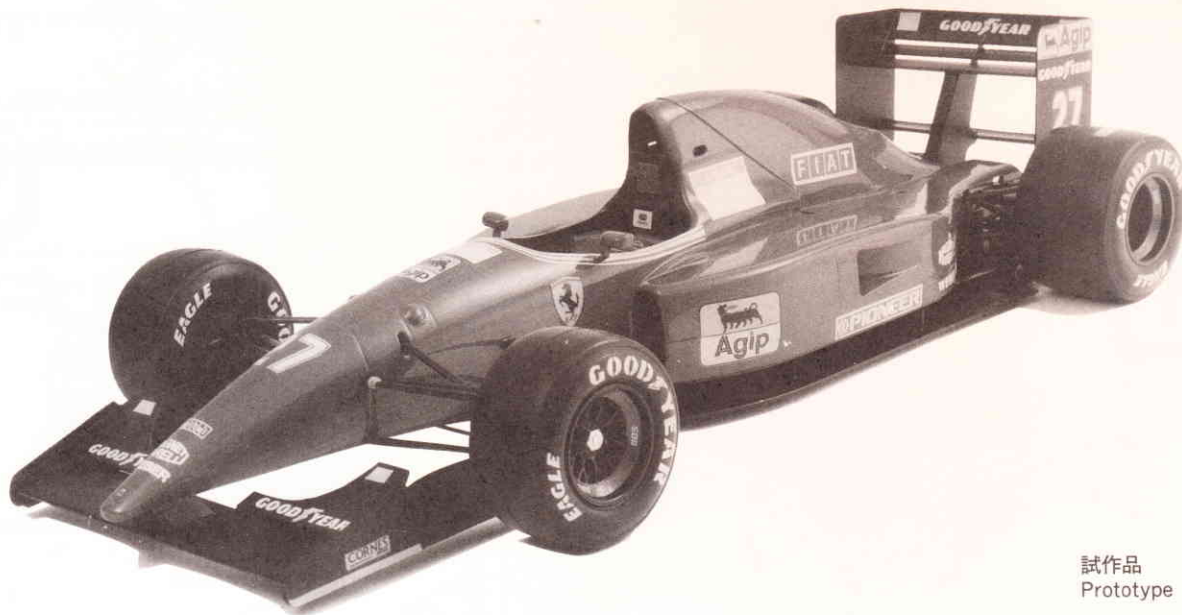

試作品
Prototype

1992年2月6日。イタリア、マラネッロでベールを脱いだそのマシンは、巧みに分割された官能的なまでに美しいカウルワークと、ゆるやかな曲面で構成されたグラマラスなボディライン、そして今までにないラディカルでセンセーショナルなフォルムを持っていました。円錐形に尖ったハイノーズから2枚のステーでつり下げられるフロントウィング・セクション。センターモノコックから張り出し、前方に突き出したサイドポンツーン。そして、そのサイドポンツーンをアンダーパネルから15cmほど持ち上げた、ダブルデッキと呼ばれる独自の空力アプローチを身にまとったマシン。それがフェラーリF92Aでした。チーフデザイナーには、88年、圧倒的な強さを誇ったマクラーレンMP4/4のプロジェクトリーダー、S.ニコルス。テクニカルディレクターには、ティレル019のJ=C.ミジョー。さらに開幕前にはS.ニコルスと入れ替わる形でH.ボスルスウェイトがチームに加

入し、マシンの開発を進めました。レース毎に細かいモディファイが加えられてゆき、シーズン後半のベルギーGPから投入されたのが、横置きトランスミッション、トラクション・コントロール搭載のフェラーリF92ATです。インダクションポッドやエンジンカウル、ディフューザー等、細部の形状こそ違いますが、ダブルデッキ構造の特異なボディフォルムはそのまま継承されました。ドライバーは、J.アレジとI.カペリ。そして第15戦日本GPからはカペリに代わってN.ラリーニが、それまでテストドライバーとして開発を続けていたアクティブサスペンション搭載のF92Aシャシーと共に参戦しました。風洞実験のデータからうまれた駿馬は、セッティング出しの難しいガラスの様に繊細なシャシーバランスと、エンジンパワーの不足等で王者復活の決め手にはなりませんでしたが、F-1シャシーの新たな可能性を問ひかけ、おおいに注目を集めました。

塗装指示のマークです

■ はモデラーズレーシングカラースプレーのナンバーで表示しました。

This mark denotes numbers for MODELER'S color sprays.

C-08 フェラーリレッド Ferrari red
C-23 半ツヤブラック Semi flat black

● はタミヤカラーのカラーナンバーで表示しました。

This mark denotes numbers for TAMIYA Paint colors.

X-1	ブラック	Black	XF-1	フラットブラック	Flat black
X-10	ガンメタル	Gun metal	XF-16	フラットアルミ	Flat aluminum
X-11	クロームシルバー	Chrome silver	XF-52	フラットアース	Flat earth
X-12	ゴールドリーフ	Gold leaf	XF-56	メタリックグレイ	Metallic gray
X-18	セミグロスブラック	Semi gloss black	XF-59	デザートイエロー	Desert yellow

TOOLS

● 接着剤 (プラスチック用)

Glue (for plastic)

● ニッパー

Nipper

● ナイフ

Modeling knife

● ピンセット

Tweezers

● クリア系接着剤 (小部品用)

Glue (for mini-parts/clear-parts)

● プラスドライバー (小)

Screw Driver (small)



from MODELER'S

カーモデルの魅力とは、何よりも「そのフォルムを手に入れ、あらゆる角度から楽しむことができる」という事ではないでしょうか。手にとってみて、そして目で見て初めてそのシャシーの本当の形を理解でき、納得できるのです。

ダブルデッキ構造、ハイノーズ、戦闘機のようなサイドポンツーン。こんなにおもしろくて、立体映えのするフォルムを持ったマシンをモデラーズは、ほうっておけません。モデルシーンに絶対に必要な

と誰もが感じるマシンをプラモデルキットとして企画、開発し皆様に届けたい。だからこそ、あえて最新型でないフェラーリF92ATをキット化したのです。

今回がそうであったように、次のモデラーズ製品を決定するのは皆様の声です。それが本当に必要なモデルであれば、最新型のシャシーから葉巻型の時代のマシンにだって挑戦します。ホンダRA300、ロータス79、フェラーリ126C2、ウィリアムズやベネトン等のニューシャシー。あなたのモデルシーンに必要なマシンをぜひお知らせください。

作る前に必ずお読み下さい

- ★組立の前に必ずキットの内容をお確かめ下さい。
- ★万一不良部品、不足部品等がありました場合には、お買い求めの販売店にご相談下さい。
- ★組立に入る前に、説明書を最後まで良く見て、全体の流れをつかんで下さい。
- ★接着剤は別にお求め下さい。
- ★ニッパー、ピンセット、ナイフ等の工具を用意して下さい。
- ★塗料は、必ずプラスチックモデル用塗料を使用して下さい。
- ★接着剤や塗料を使用する際は、十分換気に気をつけて下さい。

Read before assembly

- ★Make sure the contents of this kit before assembly.
- ★Before assembly, study the illustration thoroughly to understand the procedure.
- ★Glue is not included in this kit.
- ★Prepare tools such as nipper, tweezers, modeling knife, etc.
- ★Use plastic paint only.
- ★Be careful to let fresh air into the room while using paint and glue.

1

←このマークの所は接着しません。
Do not cement.

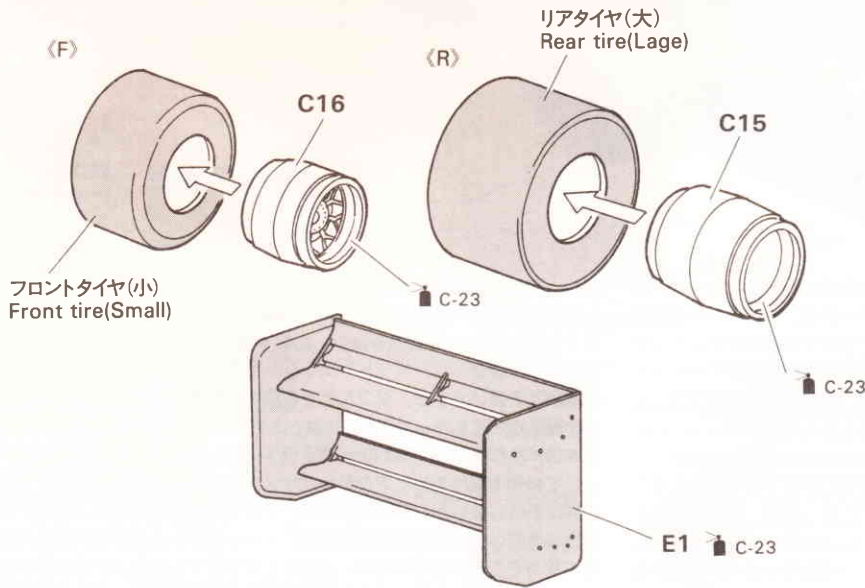

《C15、C16》

デカール ④⑩
Decal

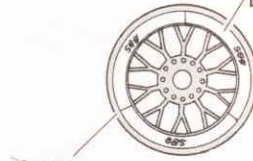

《タイヤ/Tire》

デカール ③⑦
Decal

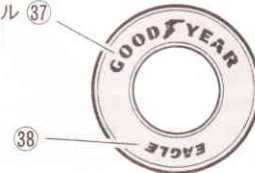

※デカール③⑦、③⑧は両面に貼ります。
※Apply decals ③⑦ & ③⑧ to both sides.

2

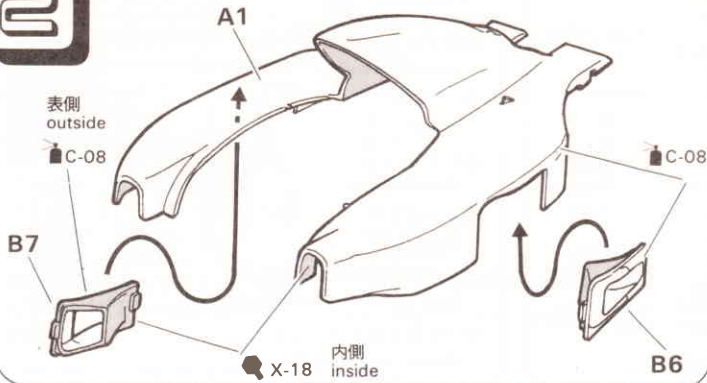

3

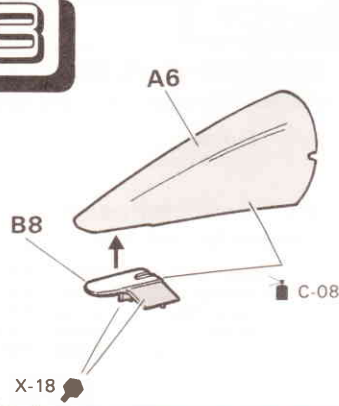

デカール ③⑨
Decal



4

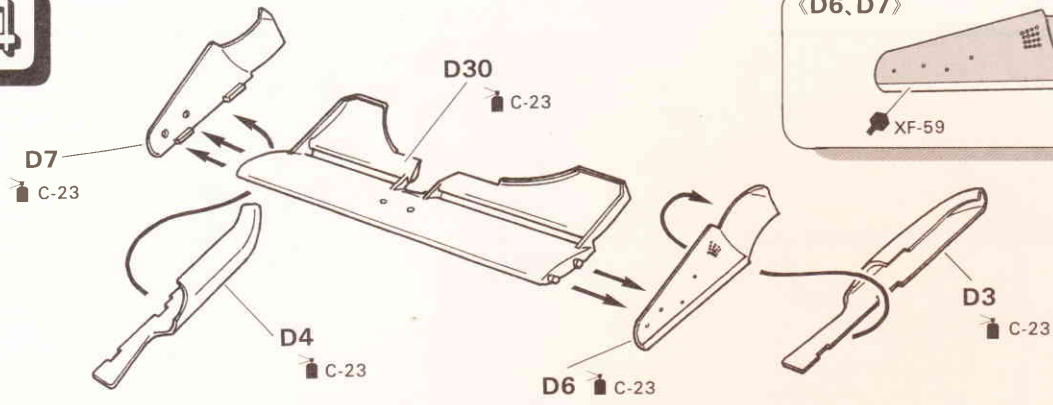

5

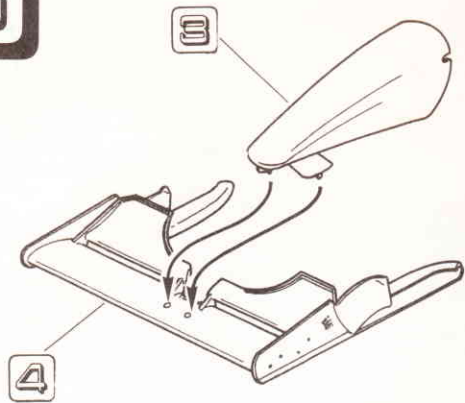

6

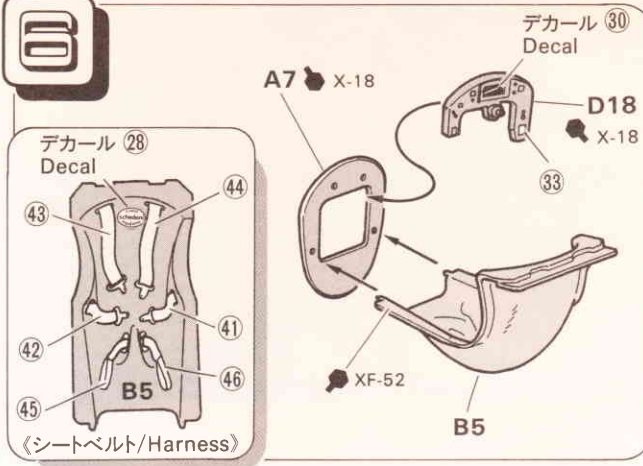

7

《C10》 ※前後の向きに注意し
てください。
※Note placement.

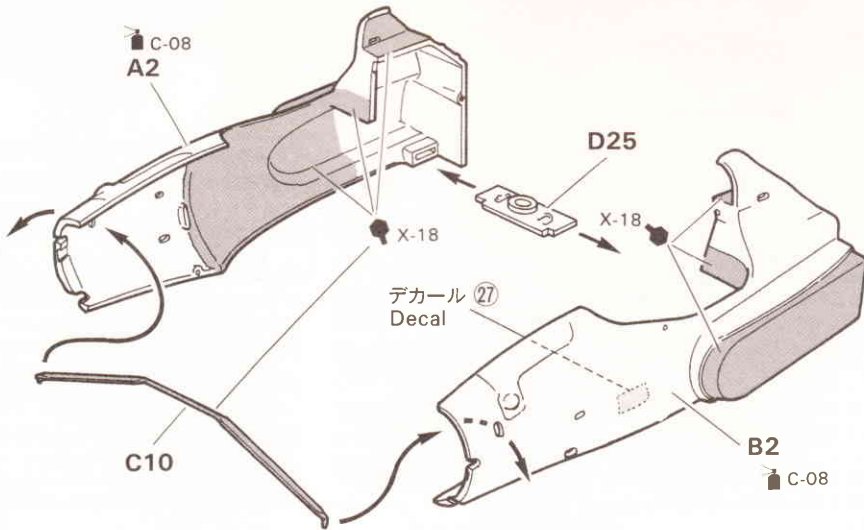
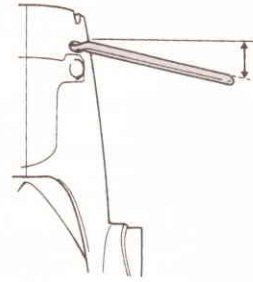

8

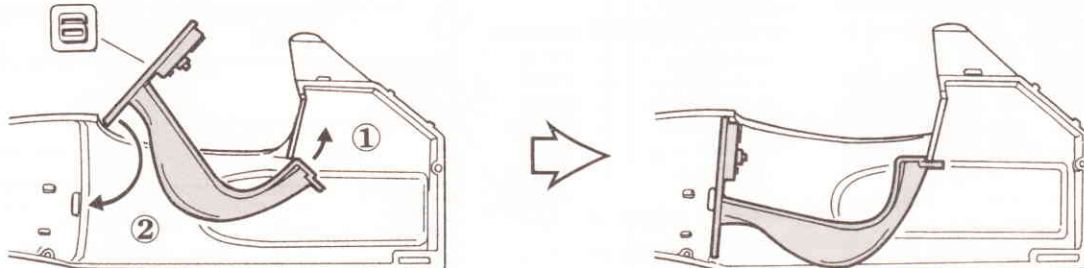

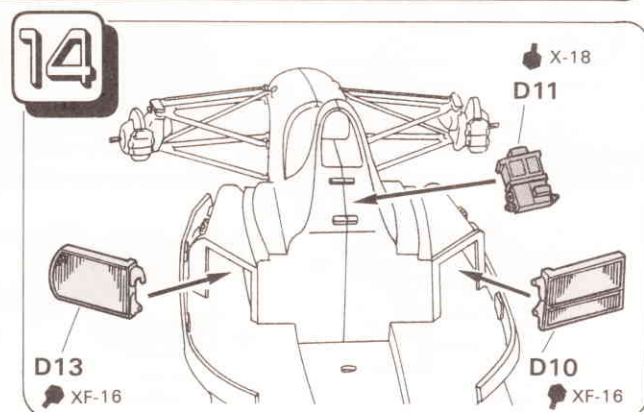
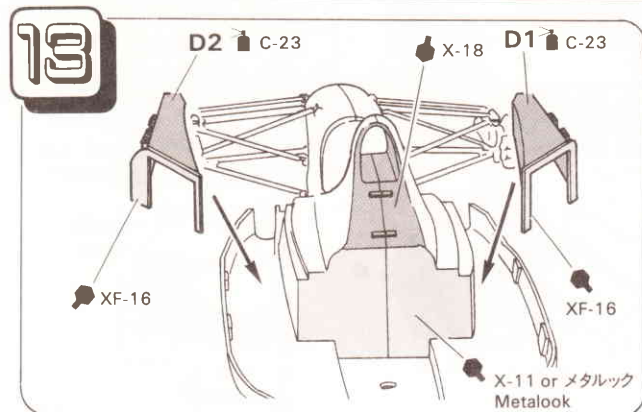
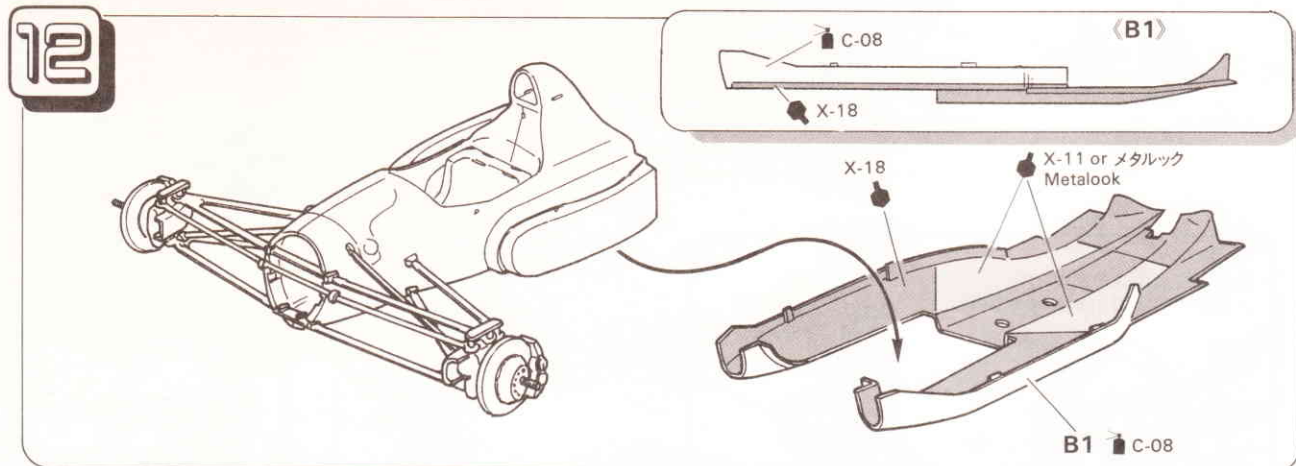
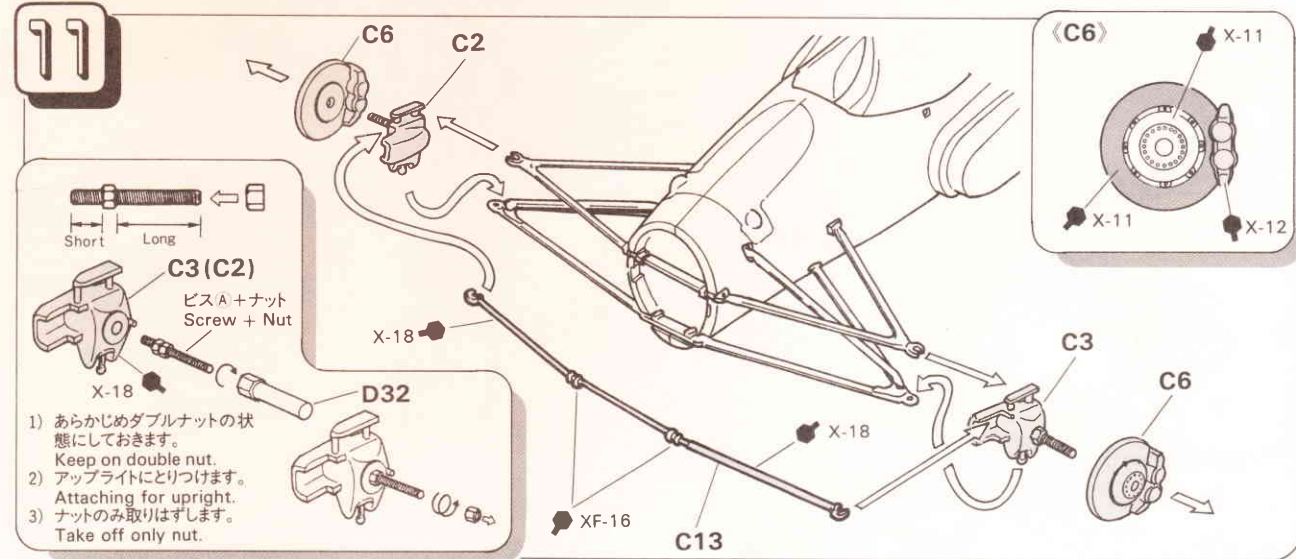
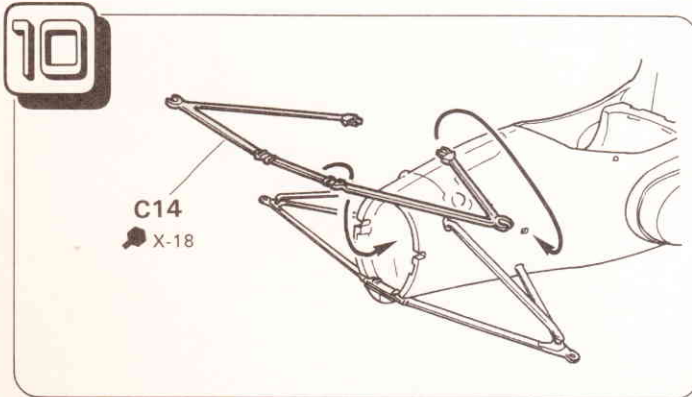
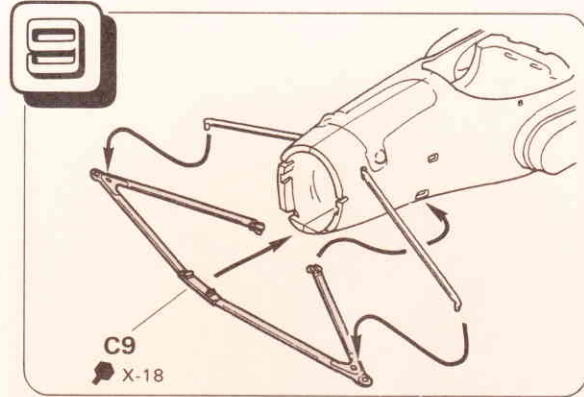

15

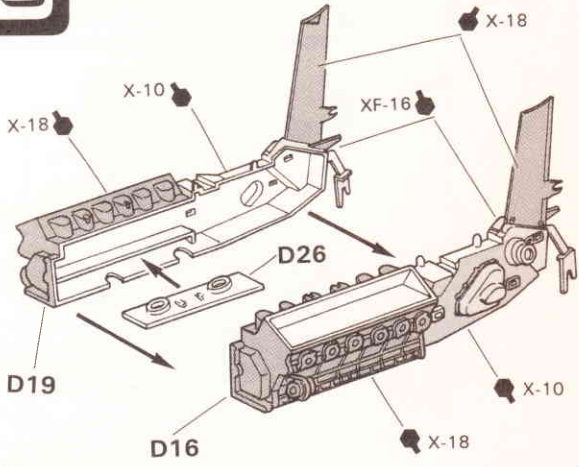

16

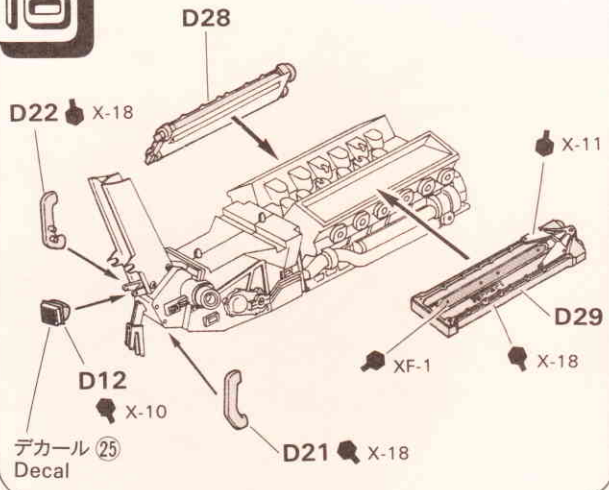

17

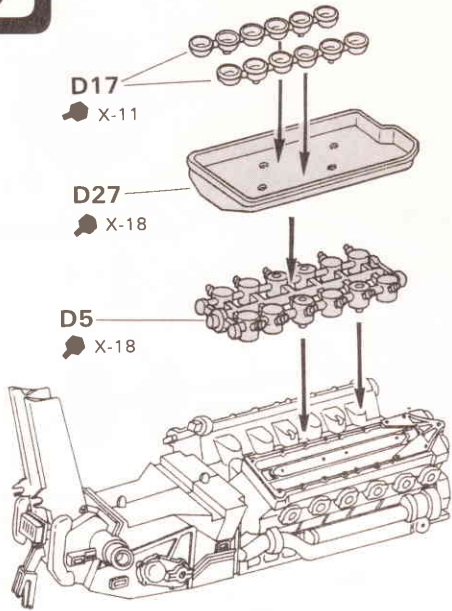

18

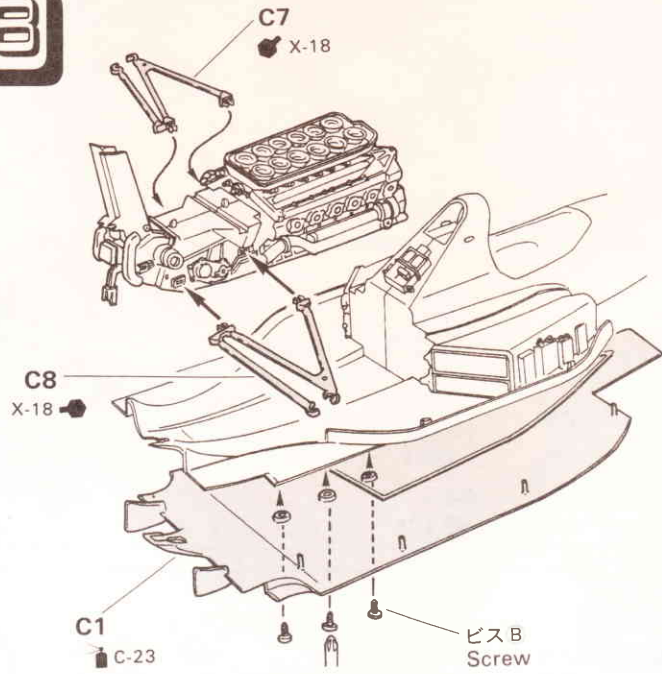

19

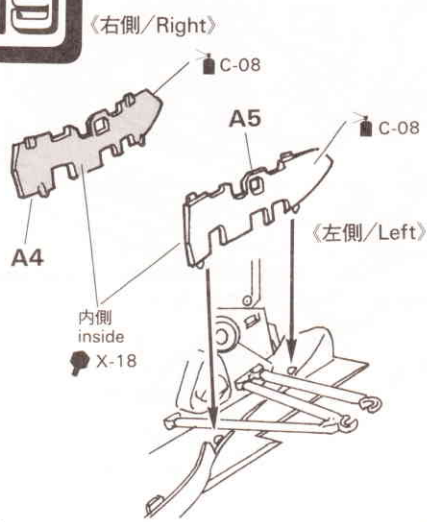

20

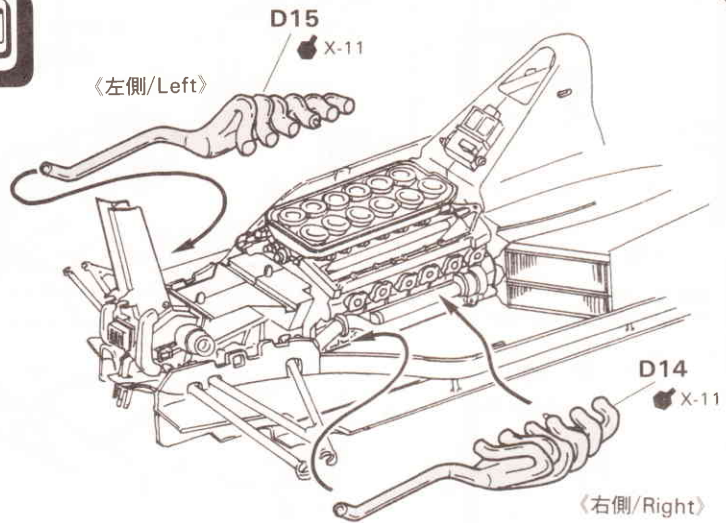

21

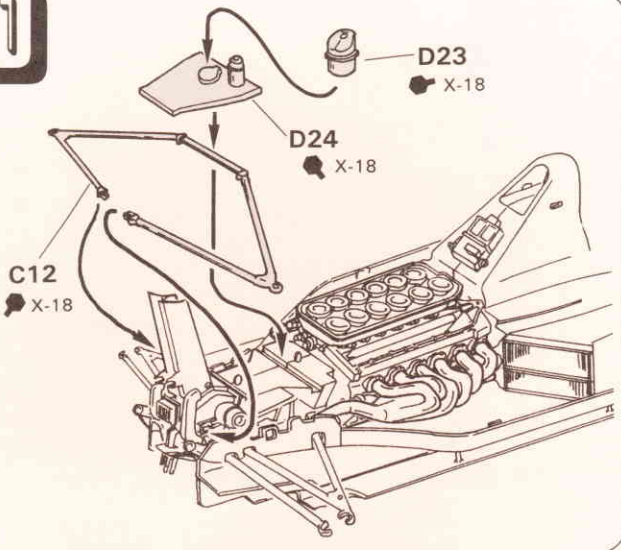

22

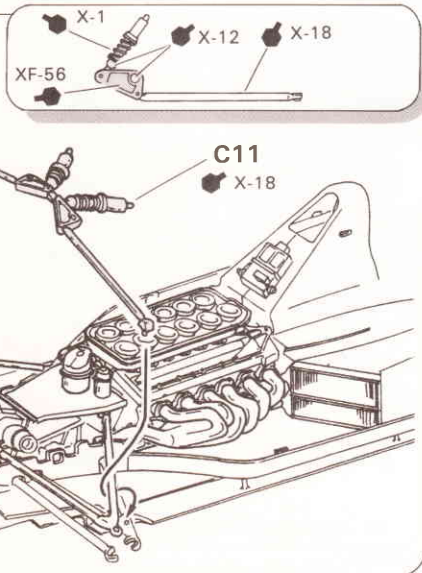

23

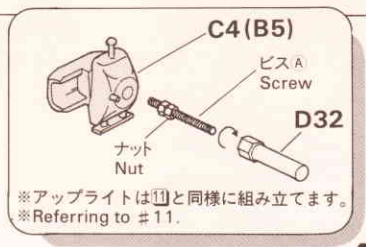

※アップライトは11と同様に組み立てます。
 ※Referring to # 11.

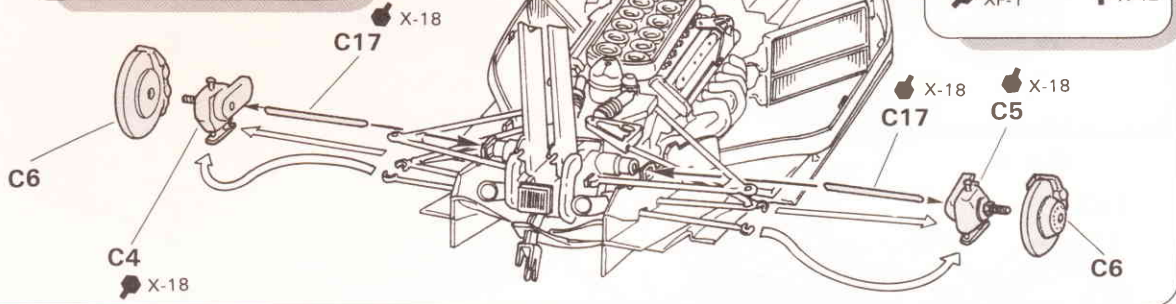
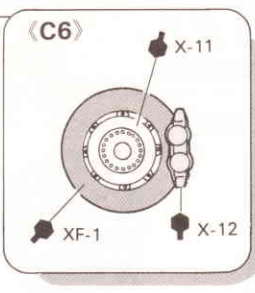

24

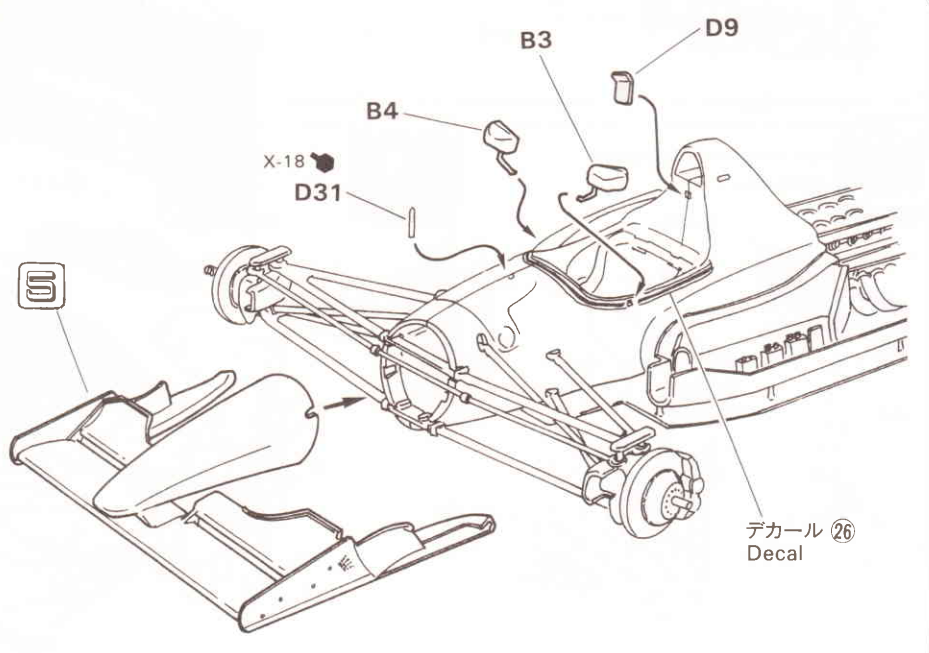
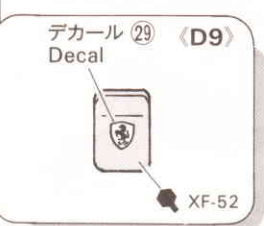
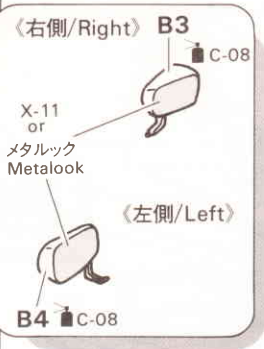

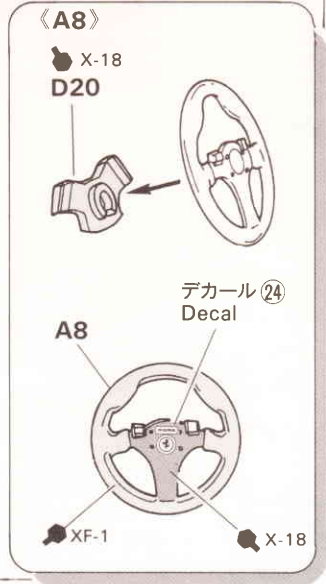
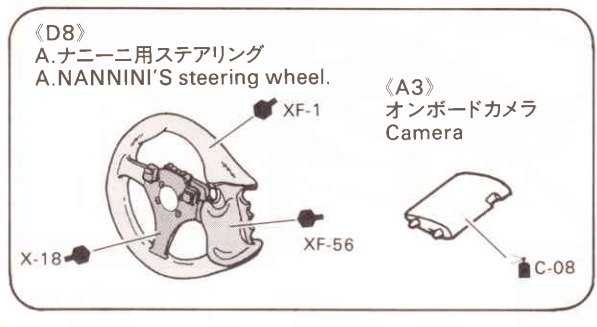
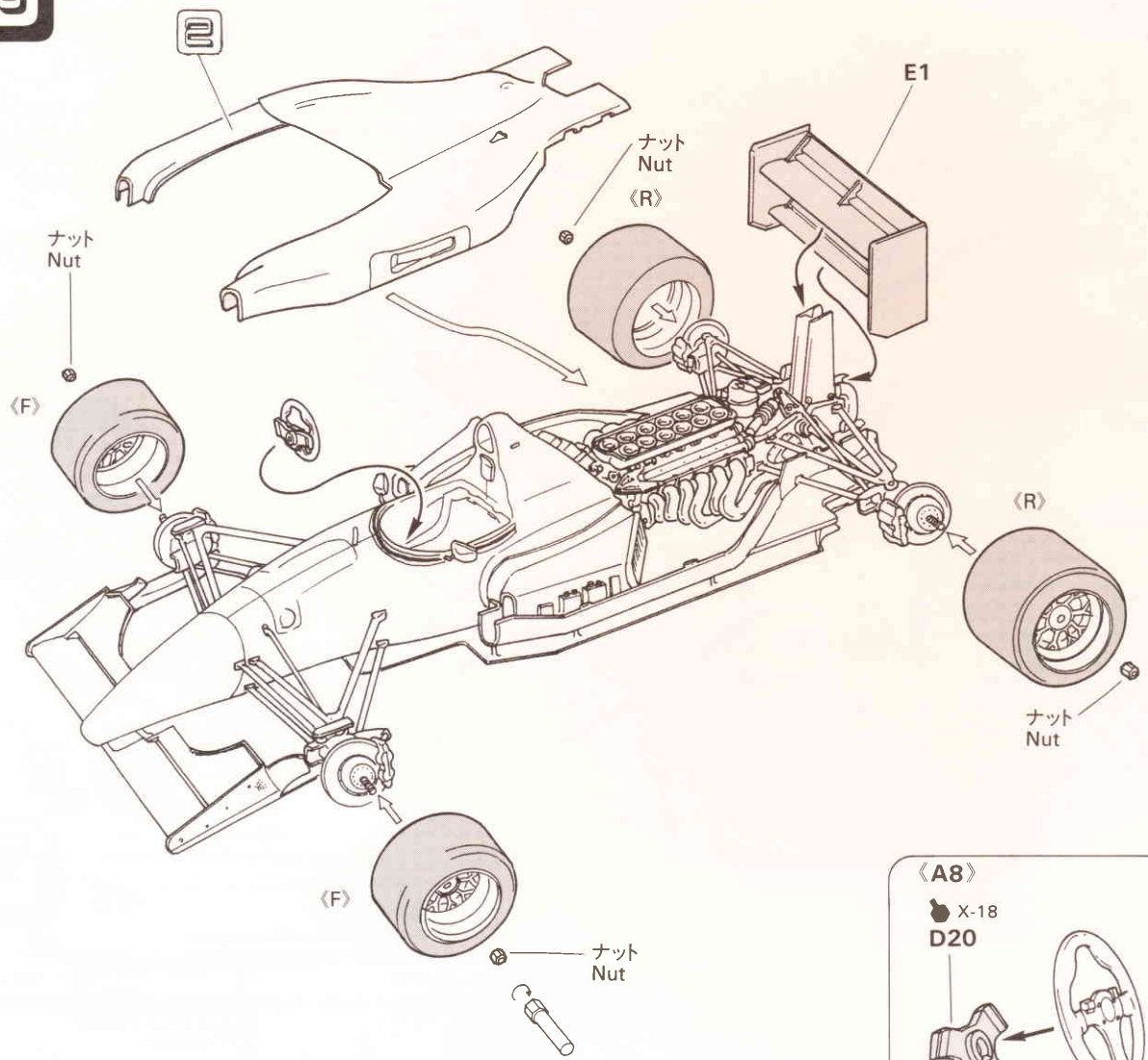

ヘルメット マーキング

(別売のドライバーフィギュア用) Optional helmet decals (Helmet not included)

※J.アレジ/A.ナニーニはショウエイタイプを使用してください。 ※I.カペリ/N.ラリーニはアライタイプを使用してください。
 ※J.ALESI/A.NANNINI for SHOEI type. ※I.CAPELLI/N.LARINI for ARAI type.

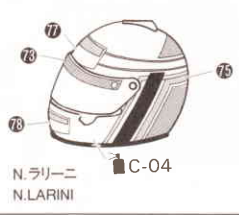
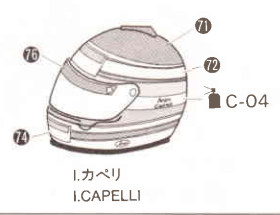
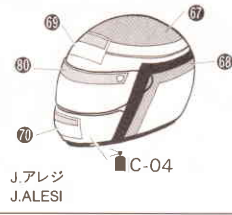

マーキングガイド MARKINGS

Car No.27 J.アレジ (J.ALESSI) : A
 Car No.28 I.カペリ (I.CAPELLI) : B
 N.ラリーニ (N.LARINI) : C

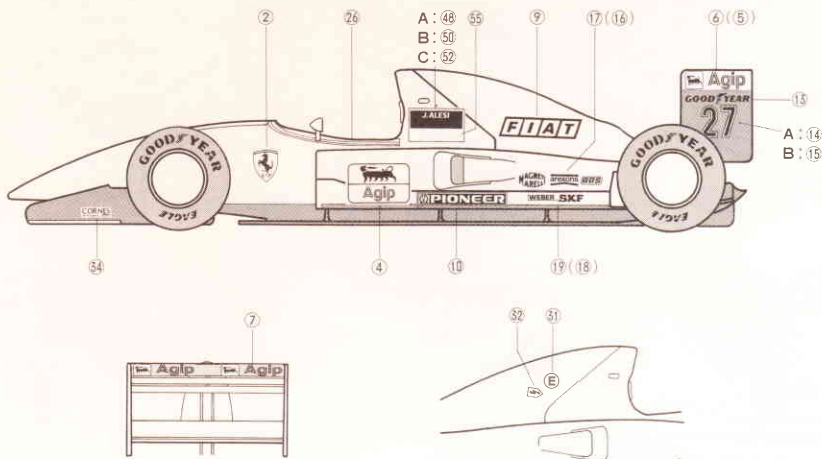
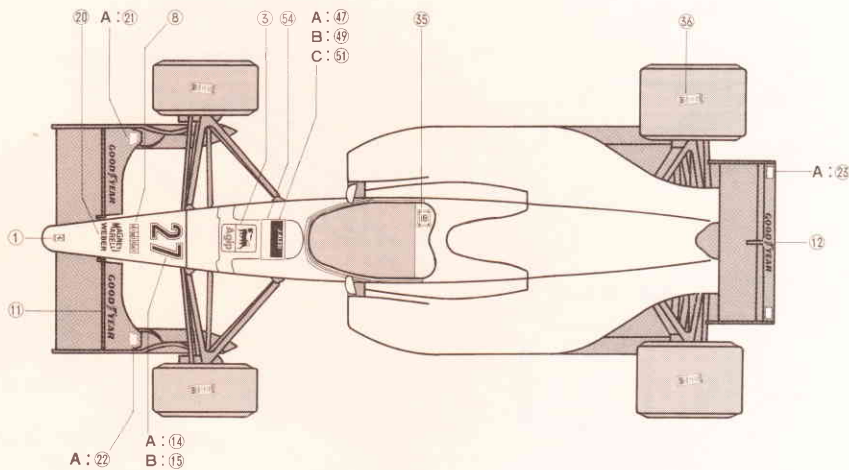

※デカールが貼りにくい場合は、デカールフィット (デカール軟化剤) をご使用下さい。
 ※For easier application on surface, apply decal softener.

スーツマーキング

(別売のドライバーフィギュア用)
 Optional suit decals (not included)

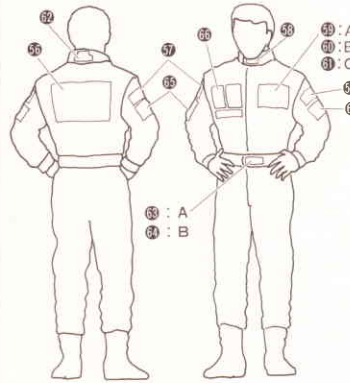

1/20 ドライバーフィギュア

1/20 RACING ACCESSORIES "DRIVER FIGURE"
 (not included)
 【発売中】
 各 1,300円



A311 ドライバー"G"/DRIVER"G"



A306 ドライバー"F"/DRIVER"F"

※このキットにご使用する際は、 部を削ってください。

デカールの貼り方

- 1) マークを貼る前にボディのほこりや油気をぬらした布で良くふき取ります。
- 2) マークを切り取り、ぬるま湯にマークを浸し、取り出してタオル等の布の上におきます。
- 3) 少し間をおいて、マークが台紙の上で動くようになったら、貼る位置にマークをスライドさせます。
- 4) 筆の毛先等で位置決めをしながら、内側に入った空気や水を軽く押し出し、なじませます。
- 5) 貼り終わったら、余分な水分をタオルやティッシュで吸い取ります。
- 6) マークが完全に乾くまで手を触れないようにしましょう。不要部分は半乾きの時に丁寧に処理して下さい。

How to apply decals

- 1) Wipe off oils and dust from the surface of the body with wet cloth before applying decals.
- 2) Cut off decal from sheet with mount. Dip the decal in tepid water then place on a cloth such as towel.
- 3) Wait until the mark is separated from mount. Hold the mount edge and slide decal onto the model.
- 4) For easier application on surface, press gently with brush to push out excess water and air bubbles.
- 5) Absorb excess water with tissue paper or towel.
- 6) Do not touch until the decal dry up.

パーツ請求カード

★部品請求は、必ずこのカードを使用して下さい。
 ★部品を紛失したり、破損した方は、このカードの必要部品を○でかこみ、代金を現金書留で、「モデラーズアフターサービス係」までお申し込み下さい。
 (1000円以下のパーツ請求には切手での代用もできます。80円以下の小額切手の組み合わせでお願いします。)

★おつりの無いよう、お申し込み下さい。

パーツ価格表	
A パーツ	721円
B パーツ	721円
C パーツ	1030円
D パーツ	1030円
E パーツ	206円
タイヤ、ビス	618円
デカール	824円
(消費税、送料込み)	

★表示価格は、予告なく変更する場合があります。

No.5008 1/20 フェラーリF92AT ('92年後期型)	
〒	住所
☎	()
氏名	

▶ This card is only valid for service in Japan.

MODELER'S モデラーズ 〒144 東京都大田区東蒲田2-30-6

© MODELER'S 1994.3