

STUDIO27 1/20 ORIGINAL KIT SERIES No.83

F399 JAPAN '99

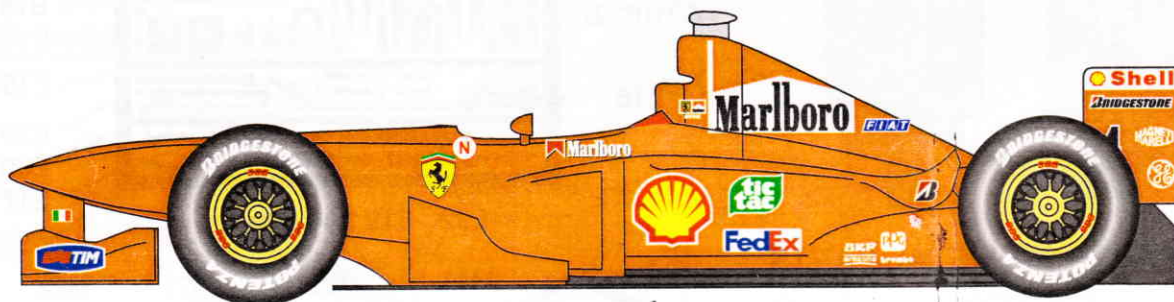

組立説明図 INSTRUCTION FOR ASSEMBLY

製作上の注意

- ・レジンパーツは、組立、塗装前に離型剤等で洗浄して下さい。
- ・組立には、瞬間接着剤、エポキシ系ボンドをご使用下さい。
- ・メタルパーツは、バリ、パーティングライン等処理した後、プライマー、プラサフ等で下地処理をして下さい。
- ・各パーツの組立においては、入念に仮組みを行ってから接着して下さい。
組立には、十分な削り合わせ等が必要な部分もありますので、十分ご注意ください。

READ BEFORE ASSEMBLY

- ・ Read carefully and fully understand instruction book before commencing assembly.
- ・ Care should be taken when using tools and modeling knives, as these can cause personal injury.
- ・ Wash off silicone oil from resin parts' surface by neutral cleaner.
- ・ Use epoxy or quick-drying glue. Apply glue to both parts to be joined.
- ・ Please do not assemble this kit with children.
- ・ Model car for collectors. Not suitable for under 14 years old.

パーツ内容

PARTS DETAIL

レジンパーツ / RESIN PARTS

エッチングパーツ / ETCHING PARTS

R01



R02



R03



E01 E02 E03 E04

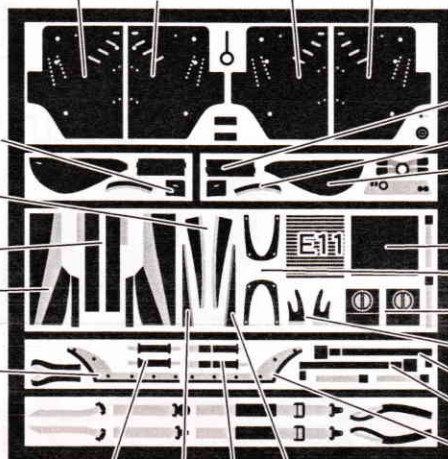

E06

E27(E28)

E05(E06)

E25(E26)

E07(E08)

E09(E10)

E23(E24)

E12

E21(E22)

E13

E14

E18

E15(E16)

E29

E30

E17

E32 E19 E31 E20

メタルパーツ / METAL PARTS

M01



M02



M03



M04



M05



M07



M06



M08



M09



M10



M11



M20



M21



M22



M23



M12



M24



M25



M26



M27



M28



M14



M15



M29



M30



M31



M32



M16



M33



M34



M35



M36



M17



M37



M38

M18



M39



M40



M41



M42



M19

その他のパーツ / Other Parts

- ・フロントタイヤ / Front tyre 2
- ・リヤタイヤ / Rear tyre 2
- ・クリアパーツ / Clear parts 1
- ・極少ビス / Small screw 8
- ・中ビス / Screw 3
- ・透明塩ビ板 / Clear sheet 1
- ・デカール / Decal 1
- ・真鍮線 / Steel wire 1
- ・フロントホイール / Front wheel 2
- ・リヤホイール / Rear wheel 2
- ・リヤリム / Rear rim 1

塗装ガイド / Paint guide

- A** ホワイト / White
- B** 半つやブラック / Semi gloss black
- C** レッド / Red
- D** シルバー / Silver
- E** ブラック / Black
- F** クリアーレッド / Clear Red
- G** つや消しブラック / Flat Black
- H** つや消しブラウン / Flat Brown
- I** フェラーリレッド '97 / Ferrari Red

■フェラーリレッド'97については、各々こだわりの赤で塗装して下さい。

組み立て説明

- フロントウイングの組み立て
- FRONT WING ASSEMBLY

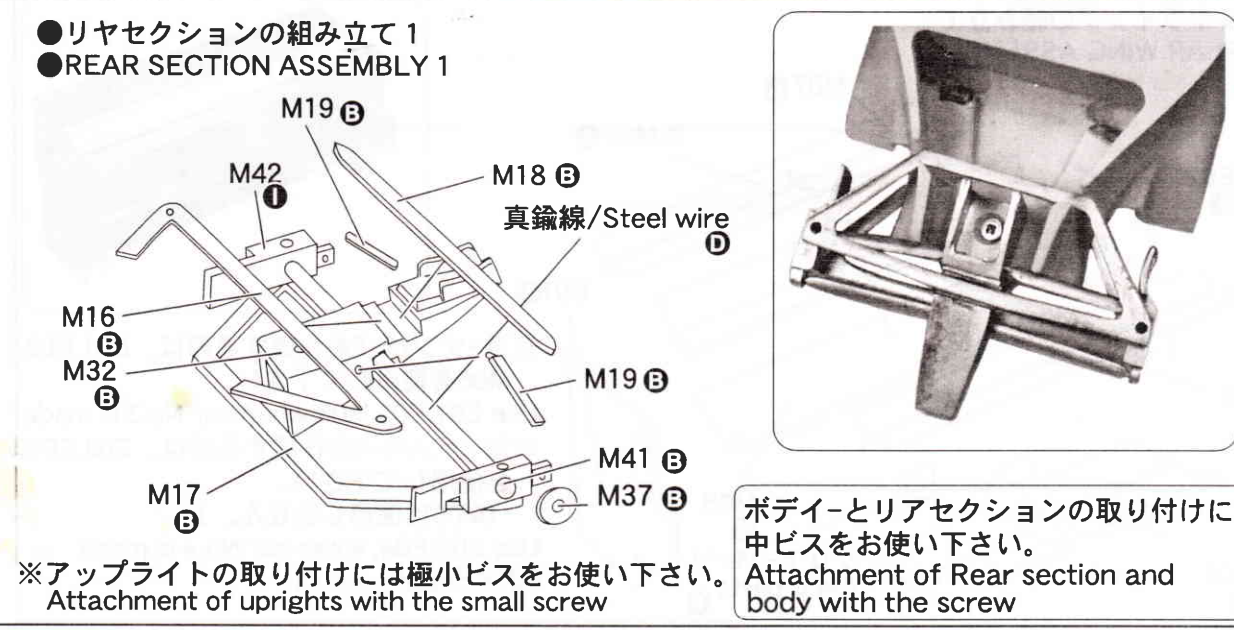
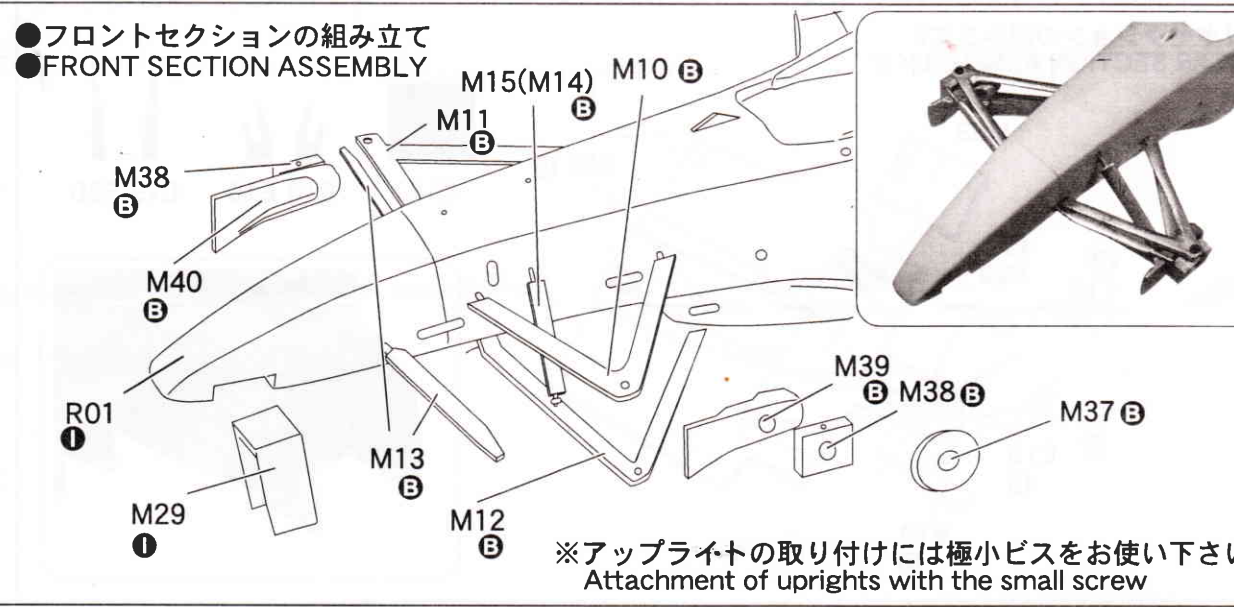
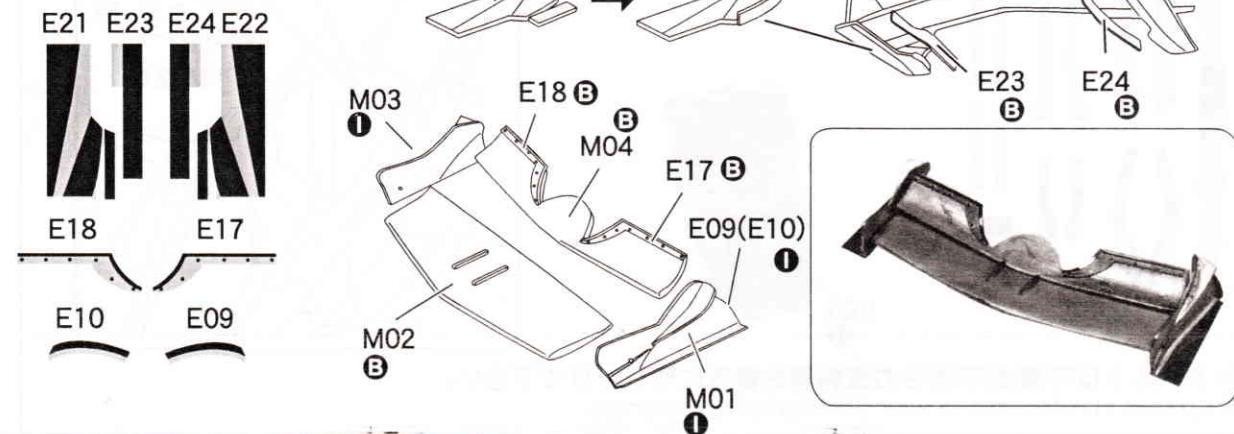

●コクピットの組み立て
●COCKPIT ASSEMBLY

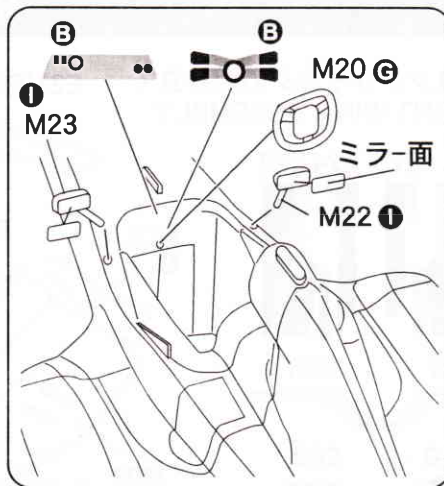
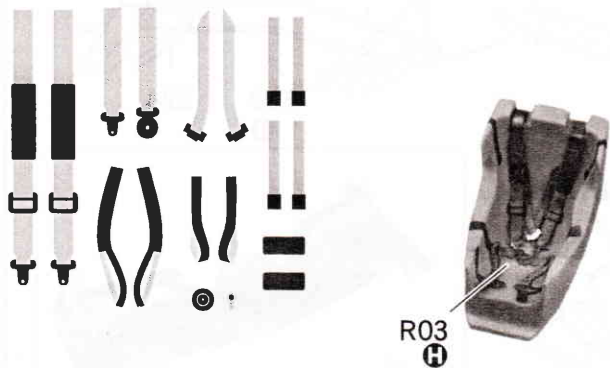

※シートベルトは写真,お手持ちの資料等を参考に取り付けて下さい。
Fit up seat in reference to your photographs, materials.

●リヤセクションの組み立て2
●REAR SECTION ASSEMBLY 2

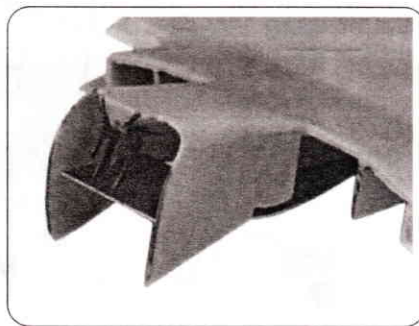
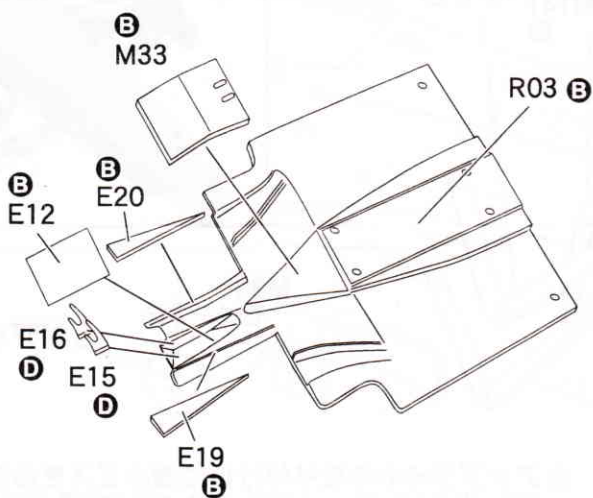

●リヤウイングの組み立て
●REAR WING ASSEMBLY

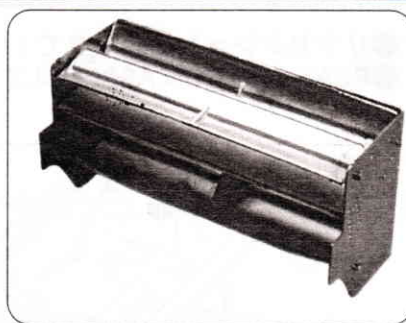
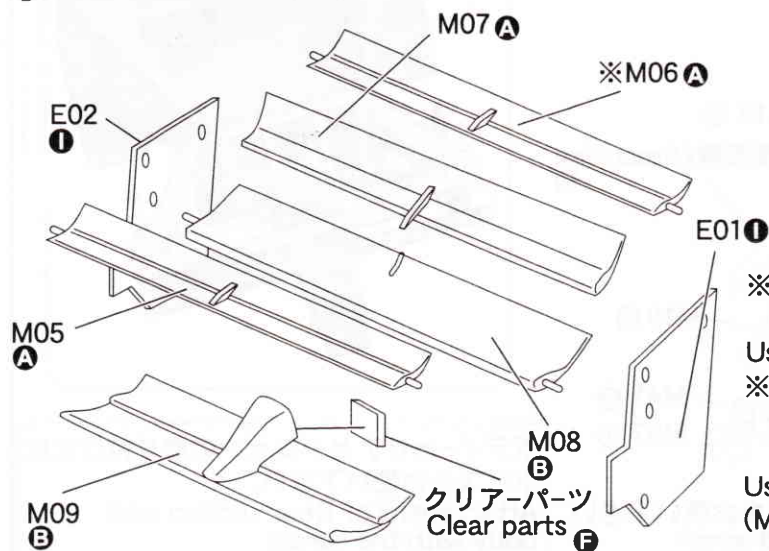

※カーナンバー-3を作成する時は、E01,E02, M06を使用して下さい。
Use E01,E02,M06 when car No,3 is made
※カーナンバー-4を作成する時は、E03,E04, を使用して下さい。
(M06は使用しません。)
Use E03,E04, when car No,4 is made (M06,doesn't use it)

●ボディの組み立て
●BODY ASSEMBLY

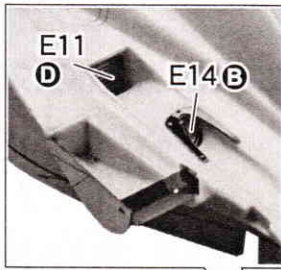
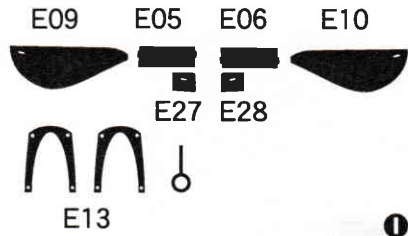

※ M28はカーナンバー-3のみに
使用して下さい。
M28 use it only for car No,3

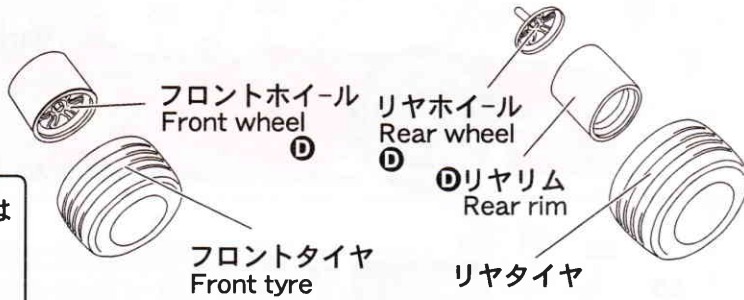
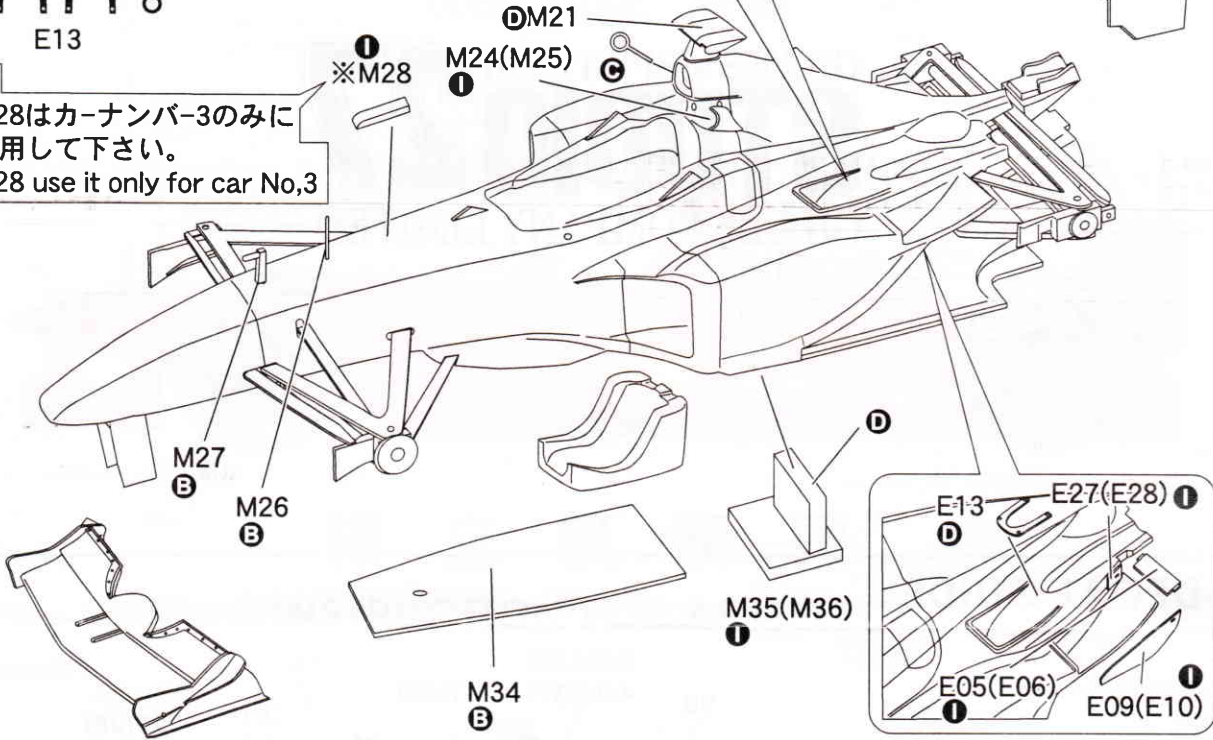

ボディとアンダートレイの取り付けには
中ビスをお使い下さい。
Attachment of chassi and
body with the screw

●整流板の組み立て
●DEFLECTOR ASSEMBLY

ディフレクターの取り付けにはお手持ちの資料等を
参照し仮組を行ってから取り付けて下さい。
Fit up deflector in reference to your
Photographs, materials after tentative assemblage.

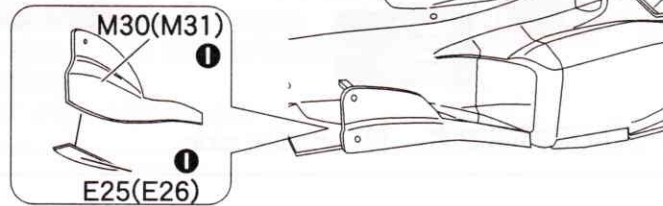
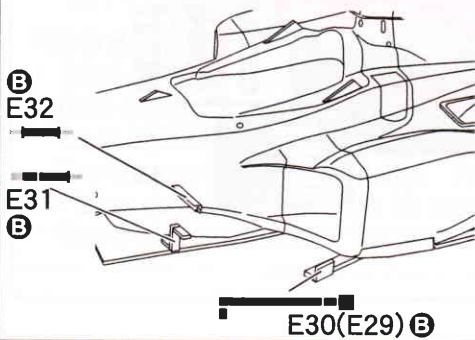

GILLES's SPIRITS in
STUDIO27
 GILLES COMPANY LIMITED

DECAL GUIDE

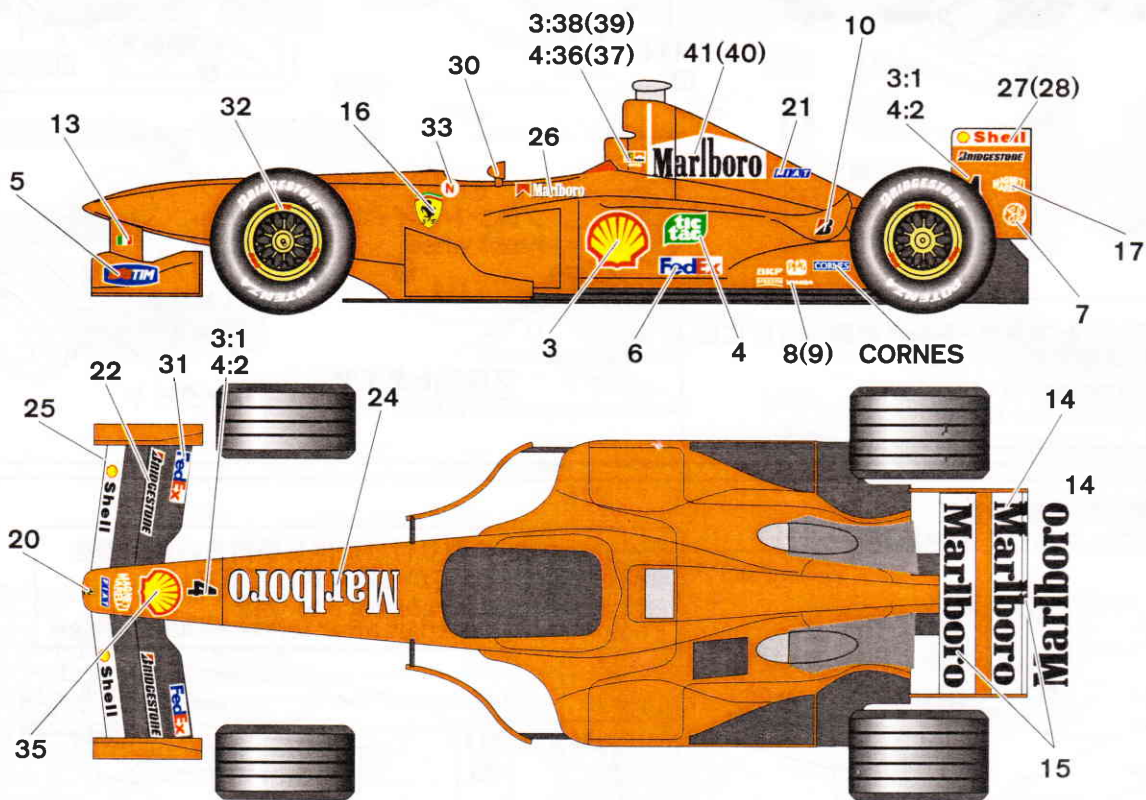

() 内は反対側です。 () opposite side.