

Ferrari F2007

フェラーリF2007

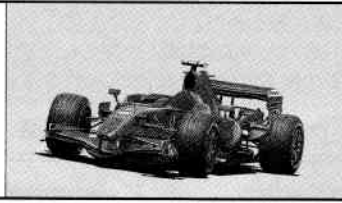

FUJIMI

フジミ模型株式会社

静岡県駿河区登呂4-21-1 〒422-8033

FUJIMI MOKEI CO.,LTD.

4-21-1,TORO,SURUGAKU,SHIZUOKACITY,JAPAN

組み立てる前に必ずお読み下さい。

Make sure to read this instruction before you start assembling.
Lesen Sie diese Hinweise bitte durch, Sie mit dem Zusammenbau des beginnen.
Lire attentivement les instructions suivantes avant de commencer le montage de la.

No se olvide de leer estas instrucciones antes de ensamblar.
要組合之前,請先看下列注意事項:

1 組み立てる前に説明書をお読み下さい。
Read the Manual before you start assembling.
Bitte lesen Sie vor dem Zusammenbau die gesamte Bauanleitung durch.
Lire le mode d'emploi avant de commencer le montage.
Lea el manual antes de comenzar el ensamble.
組合之前請先看說明書。

finger, hand or foot when handling a nipper, knife, file, etc.
Zum Ausschneiden der Stücke eine Zange anwenden; die überflüssigen Teile mit Messer oder Feile ausschleifen. Die Zange, Messer oder Feile vorsichtig gebrauchen, sonst besteht Gefahr einer Verletzung an der Hand, dem Finger oder dem Fuß.
Utilisez une pince pour séparer les pièces. Éliminez les parties superflues à l'aide d'un couteau, d'une lime ou d'un cutter. Faites bien attention de ne pas vous couper un doigt, la main ou le pied lorsqu'on manipule le couteau ou le cutter.
Utilice las tenazas de corte para cortar piezas. Suavice la porción de exceso con cuchillo o lima. Al tralar las tenazas de corte, cuchillo o lima, etc. tenga cuidado con no cortarse el dedo, mano o pie.
用鉗子切下零件, 然後, 用刀和銼刀等零件的多餘部分切掉廢片。在使用鉗子, 刀和銼刀等工具時, 在有因不注意而傷到刀

6 組み立て中の部品や破片は、小さな子供の手の届かない水平な所に保管して下さい。部品や破片を飲み込むと、息が詰まったりして危険です。また、噛んだり、なめたりすると中毒になることもあり危険です。
While assembling the kit, place the parts and the cut-off chips on a flat place out of the reach of little children. These pieces may cause suffocation if swallowed. They may also cause poisoning if licked or chewed.
Legen Sie die Bauteile und die abgeschnittenen Teile beim Zusammenbau auf Berahld der Reichweite von Kleinkindern aus Verschluckte Plastikgegenstände können zuErstickungen führen. Daran leckende oder kauende Kinder könnten sich vergiften.
Pendant le montage du kit, placer les pièces et les débris coupés sur une surface plate hors de la portée des enfants. Les pièces peuvent provoquer l'étranglement si elles sont avalées. Elles peuvent également être à l'origine d'un empoisonnement si elles sont léchées ou masiq uees.
Mientras ensambla el modelo ponga las piezas y los restos cortados sobre una superficie plana a la que no puedan llegar los niños pequeños. Estas piezas pueden ahogar a las personas que tragan. También podrán causar envenenamientos si se chupan o muerden.
組合進行中の零件和碎片, 要保管在小孩的手摸不到的水平地方, 万一小孩子吞下零件或碎片會窒息, 是危險的。還有咬一咬或甜一甜, 有時候會中毒, 是危險的。

8 本キットを塗装して組み立てる場合は、窓を開けて十分換気を行なって下さい。中毒になる危険があります。又、近くでの火の使用も避けて下さい。
When painting and assembling the kit, open the window and keep the room well ventilated so that you may not be poisoned by gas. Also avoid making a fire nearby.
Bei Lackierung und Montage des Salzes des Fenster öffnen und den Raum gut gelüftet halten, um das Einatmen von gesundheitsschädlichen Dämpfen zu vermeiden. Außerdem darf sich kein offenes Feuer in der Nähe befinden.
Pour peindre et monter la maquette, ouvrir la fenêtre et bien aérer la pièce pour éviter d'être empoisonné par le gaz. Eviter également de faire un feu à proximité.
Cuando pinte y ensamble el modelo, abra la ventana y mantenga la sala bien ventilada para que no se envenene con el gas. Evite también encender fuegos cerca de donde hace el ensamble.
要塗漆本套組合件時, 請打開窗戶充分換氣, 有中毒之危險, 請避免在附近使用火。

2 組み立てる前に部品を確かめて下さい。
Make sure that the kit is complete with all the parts.
Vergewissern Sie sich daß alle Teile des Bausatzes vollständig vorhanden sind.
Vérifier si le kit contient bien toutes les pièces.
Cerciórese de que ai juego no le falte ninguna pieza.
組合之前請先檢驗零件。

5 組み立てる前や組み立て中に金属部品及びプラスチック部品の成形不良によるバリや鋭い形状の部品などは、指、足を切る可能性がありますので取り扱いには注意して下さい。手袋をはめて下さい。
Metalic and plastic parts. They may cut your finger, hand or foot if carelessly handled. Wear gloves.
Achten Sie beim Zusammenbau darauf daß Gußnähte und ungleichmäßige Formanten von Metallund Plastikteilen zuweilen scharfkantig sind wodurch man sich versehentlich schneiden kann. Tragen Sie Schutzhandschuhe.
Avant ou pendant le montage, faire attention aux arêtes coupantes ou auxébarbures dues automouage défectueux des pièces métalliques et élastiques. Elles peuvent couper les doigts les mains ou les pieds si elles ne sont pas manipulées avec précaution. Mettre des gants.
Durante o antes del ensamble tenga cuidado con los bordes agudos de las piezas o las rebabas que puedan quedar debido a un acabado irregular de las piezas metálicas y de plástico. Si no tiene cuidado podría hacerse cortes en un dedo en la mano o en el pie. Póngase guantes.
組合之前或組合之中, 金屬零件和塑膠零件因成形不良而造成之尖端, 有可能會割傷手, 指頭, 腳等, 操作時要特別小心。有時候會割到腳手或指頭。

7 接着剤を使用する場合は、窓を開けて十分換気を行ない、近くでの火の使用も避けて下さい。
If you desire to use an adhesive, open the window for sufficient amount of fresh air. Avoid using fire nearby.
Falls Sie allerdings Klebstoff verwenden, sollten Sie den Offenern Fenster und nicht in der Nähe offenern Flammen arbeiten.
ouvrez la fenêtre pour avoir une ventilation suffisante. Evitez l'usage à proximité d'un feu.
Si usted desea utilizar adhesivos abra las ventanas de la sala para que entre ufciente aire fresco. Evite el fuego.
但是使用強力膠時, 必須打開窗戶充分換氣, 也要避免在附近使用火。

9 デカールはハサミで切りとり、水に20秒位つけてから貼る所において静かに台紙をずらしてデカールを貼ります。
Using a pair of scissors, cut around the decal you wish to affix. Immerse the decal in water for about 20 seconds, and then place it over the spot at which it is to be affixed. Carefully, slide out the base paper from under the decal, leaving the decal directly affixed to the model.
Mit Schere das Dekalierpapier ausschneiden; das ausgeschnittene für etwa 20 sorgfältig abtrocknen. halten, dann es auf die Klebstelle am Modell legen und die Unterlage sorgfältig abgeben.
Découpez le décalque avec des ciseaux et laissez-le tremper 20 secondes dans l'eau froide. Puis, appliquez-le à l'endroit indiqué et enlevez délicatement le support.
Usando un par de tijeras, corie alrededor de la calcomanía que quiere pagar. Empape la calcomanía en agua por unos 20 segundos, y luego la coloque sobre el punto a pagarse. Deslice el carlon debajo de la calcomanía, dejando la calcomanía directamente pegada al modelo.
用剪子將圖案剪下, 20秒鐘, 然後, 小心地將圖案背後的底紙揭下來, 將圖案貼好。

3 部品を取り出した後のビニール袋は小さな子供が噛みかたつたりすると窒息する危険がありますので破り捨てて下さい。
After taking out the parts from the plastic bag, ear up the plastic bag. Little child may wear it over his head only to be suffocated.
Falls ein in Ihrer Nähe Kleinkinder gibt sollen Sie die Plastikhülle nach dem Herausnehmen der Plastikteile zerreißen. Kleinkinder, die mit Plastikteilen spielen, könnten sie sich über den Kopf ziehen und darin ersticken.
Après avoir sorti les pièces du sac en plastique, déchirer le sac afin d'éviter que les enfants ne le mettent sur la tête et ne s'étouffent.
Después de sacar las piezas de la bolsa de plástico rompa la bolsa. os niños pequeños podrían meter su cabeza en la bolsa y ahogarse.
取出零件之後的塑膠袋, 小孩子把它當作帽子帶在頭上, 有被窒息之危險, 所以請你把它撕掉。

4 部品の切り取りにはニッパーを使い余分な部品はナイフ、ヤスリ等で仕上げます。また、ニッパー、ナイフ、ヤスリ等を不用意に取り扱くと、刃先等で、指、足など切る可能性があります。
Use a nipper to cut parts off. Smooth off the excess portion with a knife or file. Take care not to cut your

■ 本キットで使用する塗料

- キットの指定塗料
- 『株式会社 GSIクレオス』社製です。
- H口は、「水性ホビーカラー」
- は、「Mr.カラー」の塗料番号です。
- キットの指定塗料番号は
- 参考にご利用下さい。

H1	1	ホワイト	WHITE	WEISS	BLANC	BLANCO	白色
H2	2	ブラック	BLACK	SCHWARZ	NOIR	NEGRO	黒色
H3	3	レッド	RED	ROT	ROUGE	ROJO	紅色
H4	4	イエロー	YELLOW	GELB	JAUNE	AMARILLO	黄色
H5	5	ブルー	BLUE	BLAU	BLEU	AZUL	藍色
H8	8	シルバー	SILVER	SILBER	ARGENT	PLATA	銀色
H12	12	つや消しブラック	FLAT BLACK	MATT SCHWARZ	NOIR MAT	NEGRO MATE	啞黑色
H40		フラットベース	FLAT BASE	MAT GRUNDIERUNG	BASE MAT	BASE MAT	啞光劑
H95	101	スモークグレー	SMOKE GRAY	RAUCH GRAU	GRIS FUMEE	GRIS HUMO	煙灰色
H87	75	メタリックレッド	METALLIC RED	ROT METALLISCH	ROUGE METALLIQUE	ROUGE METALICO	金屬紅色
H88	76	メタリックブルー	METALLIC BLUE	BLAU METALLISCH	BLEU METALLIQUE	AZUL METALICO	金屬藍色
	3	レッド	RED	ROT	ROUGE	ROJO	紅色
	151	パールホワイト					
H[A]		半つや消しブラック(セミグロスブラック)					
H[B]		メタリックレッド	3	2:1	151		

■ 使用マークの意味

- デカールをはります。Apply decal. Abzählbäder anbringen. Collez le décalque. Adhiera la calcomanía. 貼上水印刷。
- どちらかを選びます。Optional parts. Teils nach Wahl. Pièces au choix. Selección unc. 可以選擇使用。
- 接着はしません。Do not cement. Nicht kleben. No pas coller. No pegue. 不黏貼。
- 反対側にもあります。Repeat for opposite side. Wiederholung für gegenüberliegende Seite. Répétition de la page précédente. También en el lado opuesto. 另一邊照樣製作。
- 注意してください。Besondere Beachtung schon Men (Vorsicht). Faire très attention (Prudence). Tenga cuidado. 小心留意。
- 2組つくります。Make 2sets. 2 Salze arsitellen. Realizar deux pièces. Ensamble dos juegos. 同樣的製作2套。

【タイヤデカールの貼り方】



- ① 少し大きめにカットします。
- ② タイヤのほこり、油気を取り文字が正しく読めるようにマークを合わせ、上から水をつけた指先でなでるようにします。
- ③ 1分ほどしたら、上紙だけをはがします。
- ④ 水気をやわらかい布等で拭きとります。

Special Thanks for Mr. ANTONIO IEONG

PARTS LIST

※箱詰め内容をお確かめ下さい。十分注意しておりますが、万一、欠品や不良品がありましたら当社までご連絡ください。
 ※ランナーよりのパーツの切り離しには、十分注意して下さい。
 ※メッキパーツの接着は、接着部分のメッキをはがして接着して下さい。

A 部品 A PARTS

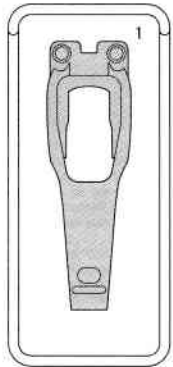

B 部品 B PARTS

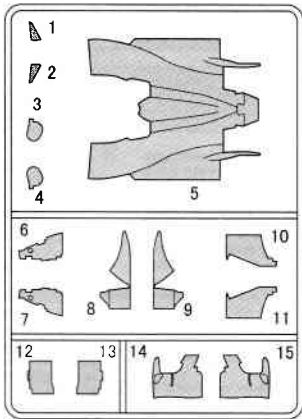

C 部品 C PARTS

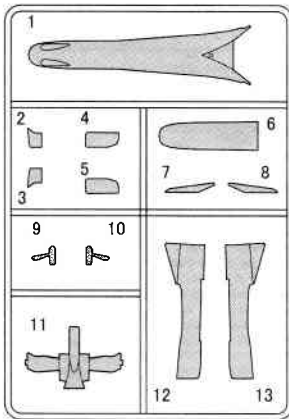

D 部品 D PARTS



E 部品 E PARTS

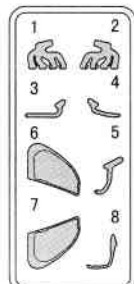

W 部品 W PARTS

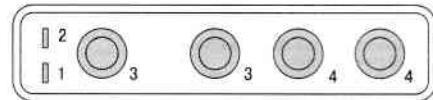

F 部品 F PARTS

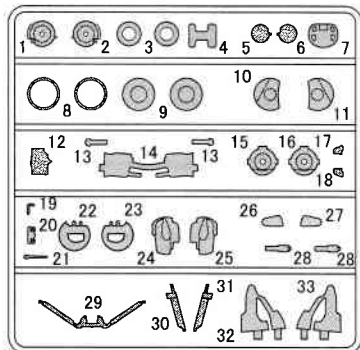

H 部品 H PARTS

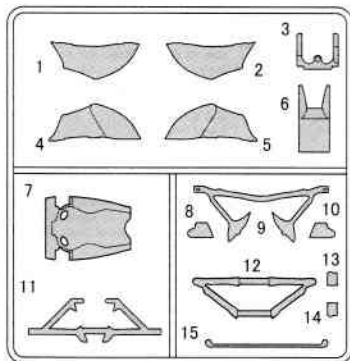

J 部品 J PARTS

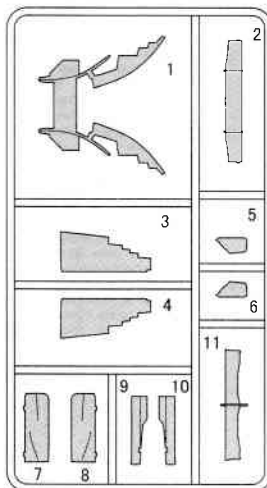

I 部品 I PARTS

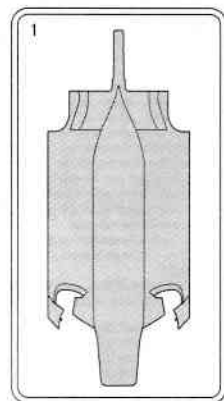

L 部品 L PARTS

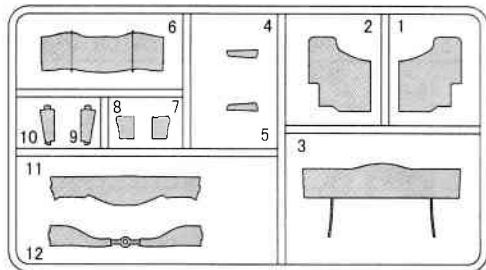

G 部品 G PARTS



V 部品

V PARTS



P 部品 P PARTS

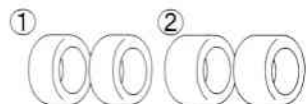

・デカール
 ・タイヤデカール

パーツを注文される時は

●部品の破損、紛失された方は、下記の必要な部品を○でかこみ、住所、氏名、郵便番号を明記の上、

このカードと代金を現金書留、又は郵便為替にて当社アフターサービス係までお送りください。

フジミ模型株式会社「アフターサービス係」 送り先 〒422-8033 静岡市駿河区登呂4-21-1 TEL(054)286-0346 FAX(054)286-0349

部品請求カード

部品名	部品代+送料	部品名	部品代+送料	部品名	部品代+送料
A部品	515円	G部品	435円	P.V部品	718円
B部品	765円	H部品	765円	デカール	645円
C部品	765円	I部品	515円	タイヤデカール	500円
D部品	870円	J部品	620円	説明書	266円
E部品	725円	L部品	620円		
F部品	765円	W部品	515円		

※表示価格は予告なく変更する場合があります。

2009年9月印刷

090481



郵便番号 ① _____

氏名 _____

住所 _____

郵便振替の御利用方法

部品等の御注文の送金方法として定額為替、現金書留の他、郵便振替も御利用出来ます。郵便局窓口にて郵便振替用紙を入手し、下記事項を御記入の上窓口にて代金をお払下さい。

- 口座番号欄 00860-1-121953
- 加入者名欄 フジミ模型株式会社
- 通信欄 御注文のシリーズ名シリーズNo.、バーコードNo製品名称、部品名、数量
- 払込人住所氏名欄 御客様の住所、氏名、電話番号、郵便番号
- 金額欄 部品代、消費税送料を含む代金総額

☆お届けは郵便振替の場合、1週間～10日間位かかります。

☆郵便振替を御利用の場合は部品請求カードの送付は必要ありません。

2007年F1グランプリのチャンピオン争いは最終戦となったブラジルグランプリまでもつれ込みました。最終戦を前にチャンピオンの可能性を残していたのはマクラーレンでこの年デビューを飾ったルイス・ハミルトン107ポイント、同じくマクラーレンにこの年移籍、3連覇を狙うフェルナンド・アロンソ103ポイント、そして、同じくこの年フェラーリに移籍してきたキミ・ライコネン100ポイントの3名でした。圧倒的に有利なのは言うまでもなくハミルトン。予選ではフェラーリのフェリペ・マッサがポールポジションを獲得、2位ハミルトン、3位ライコネン、4位アロンソと続きます。迎えた決勝、見事なダッシュでマッサがトップをキープし、ライコネンが2位に浮上。フェラーリが1-2体制を築きます。そこからブラジルグランプリの女神はとて悪戯な演出を始めたのです。オープニングラップの競り合いでコースアウトまで喫したのはハミルトン。その後ハミルトンにはギヤトラブルまでもが襲い、18位までポジションダウン。追い上げたものの結果は7位。アロンソは3位からフェラーリ2台に食い下がるが徐々に差を開かれ結果は3位。残るライコネンはマッサの2度目のピットストップの間に見事な走りを見せ、自身の2度目のピットストップを終えた時点でついに1位。そのままチェッカーを受け、わずか1ポイント差で世界チャンピオンを獲得したのです。まさに奇跡とも言える逆転劇。デビュー7シーズン目、しかもフェラーリ移籍のその年に達成された王座獲得はフェラーリにとって2年ぶりのチャンピオンをもたらした。世界のティフォシたちを歓喜させるとともに、引退した偉大なドライバー、ミハエル・シューマッハの後継者としての地位を揺るぎないものにしたのです。

MARKING & PAINTING

※余ったデカールは、ご自由にお使い下さい。

ボディカラー Body Color: H 3 : H 151

1 : 2

★ ① ~ 65

No. 5 フェリペ・マッサ : FELIPE MASSA
No. 6 キミ・ライコネン : KIMI RAIKONEN

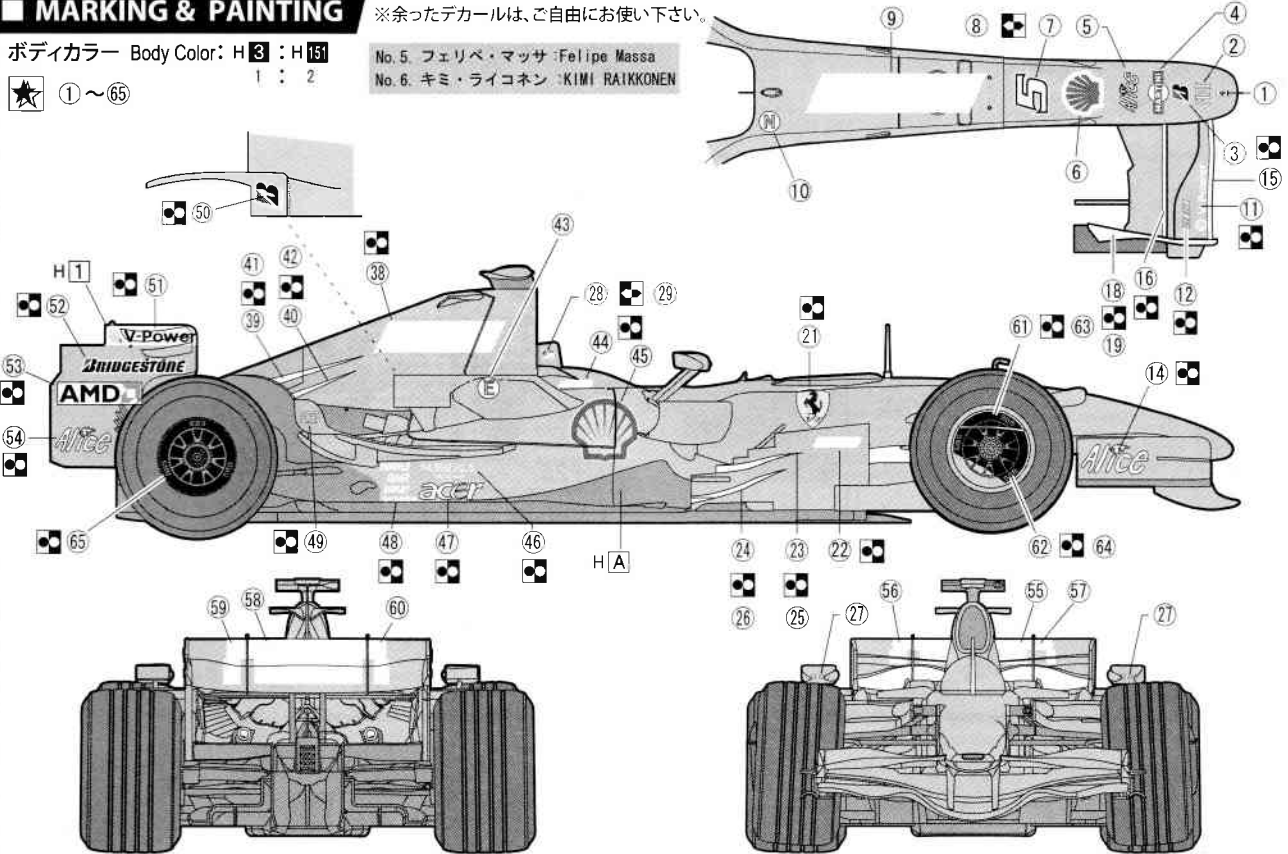

組み立て

⚠ 組み立てには特に指示がある場合を除いて接着剤を使用して下さい。 USE GLUE TO ATTACH PARTS UNLESS OTHERWISE INDICATED.

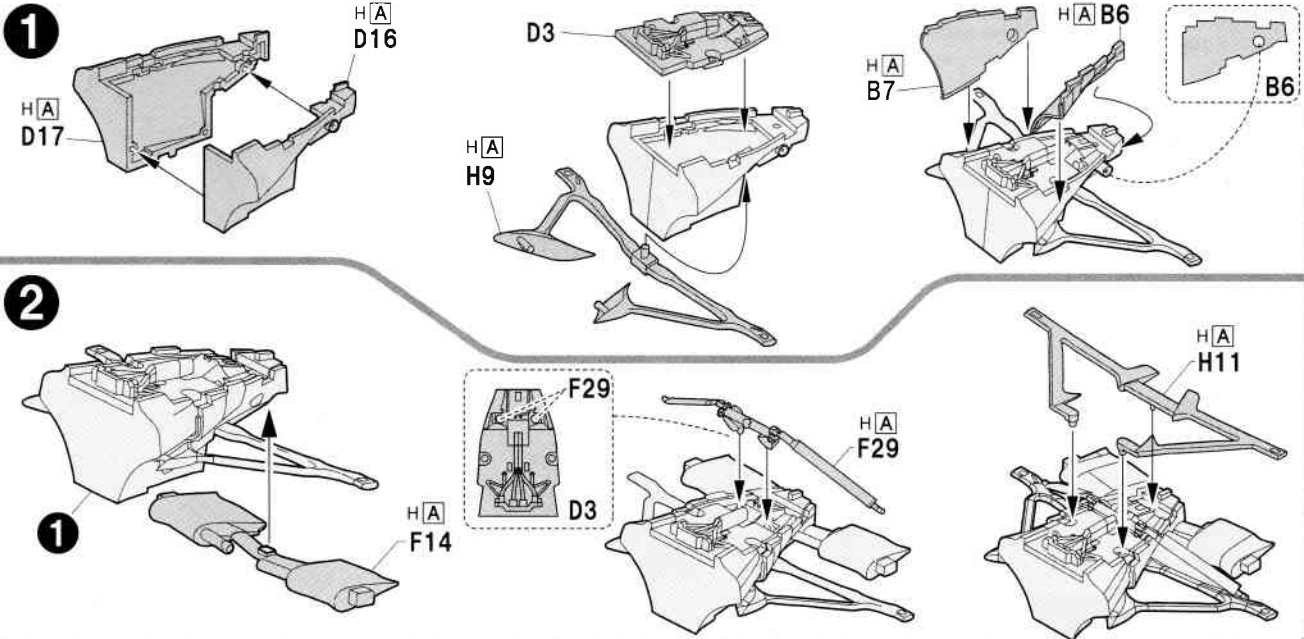

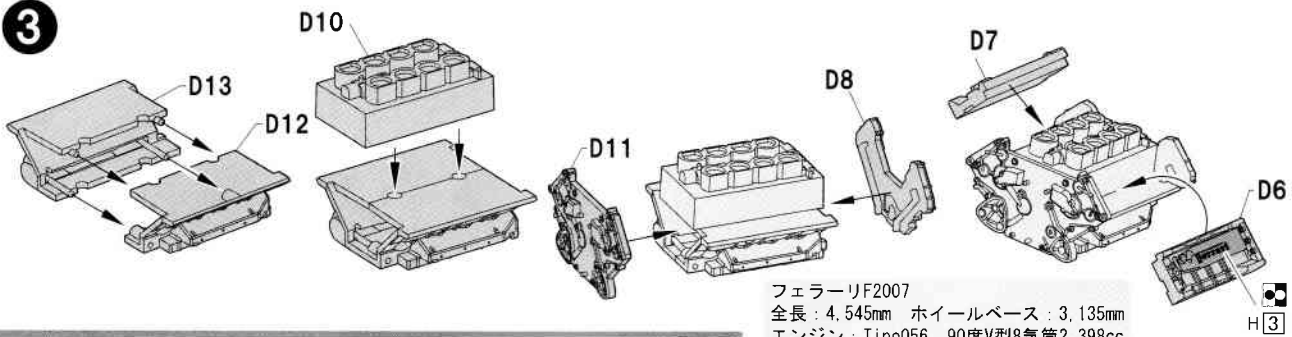
3

フェラーリF2007
 全長：4,545mm ホイールベース：3,135mm
 エンジン：Tipo056 90度V型8気筒2,398cc
 ギヤボックス：7速セミオートマチック
 ドライバー：フェリペ・マッサ(No.5) / キミ・ライコネン(No.6)
 2007年シーズン戦績
 キミ・ライコネン6勝(ランキング1位)
 フェリペ・マッサ3勝(ランキング4位)

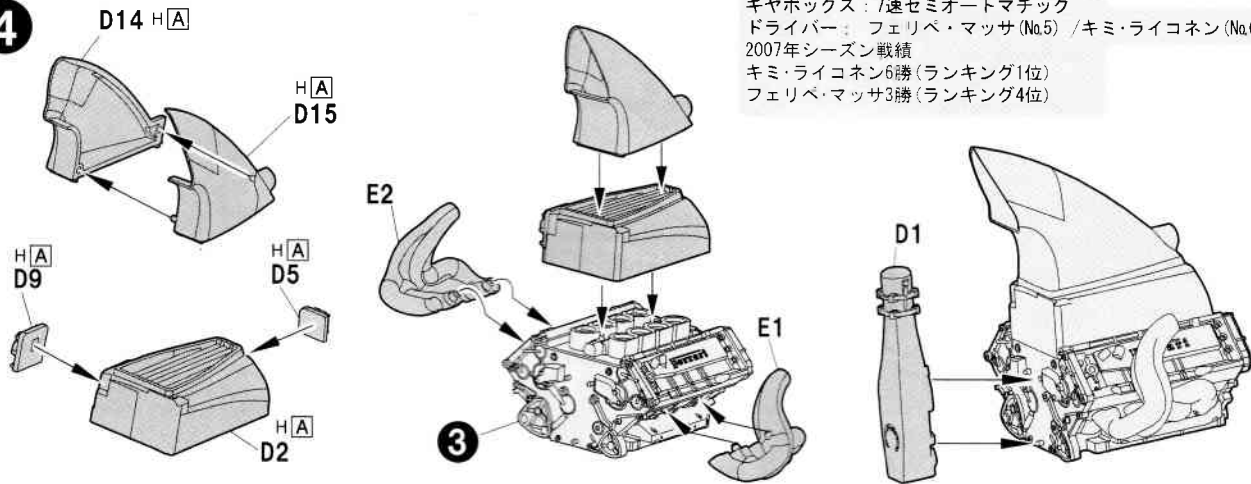
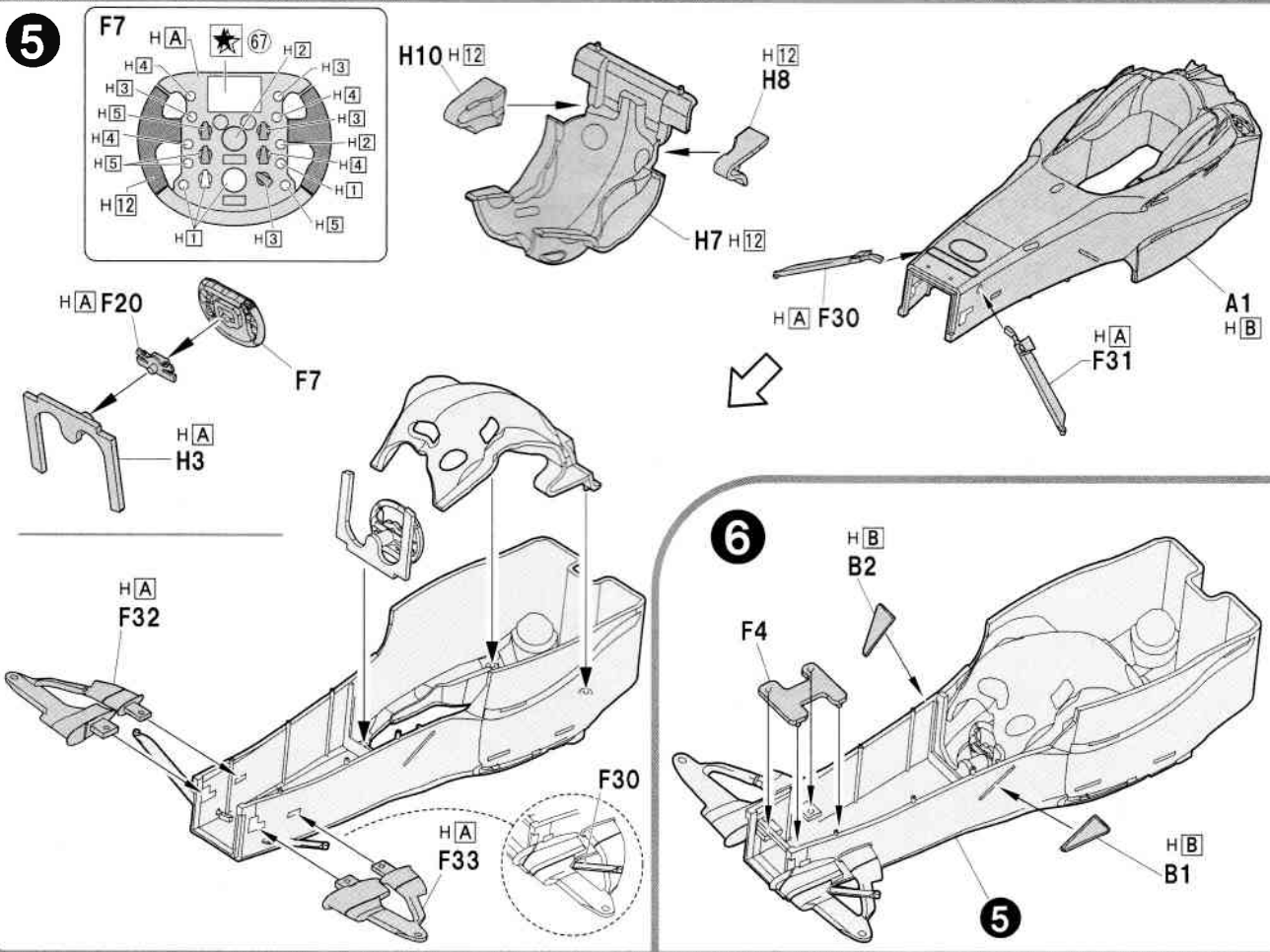
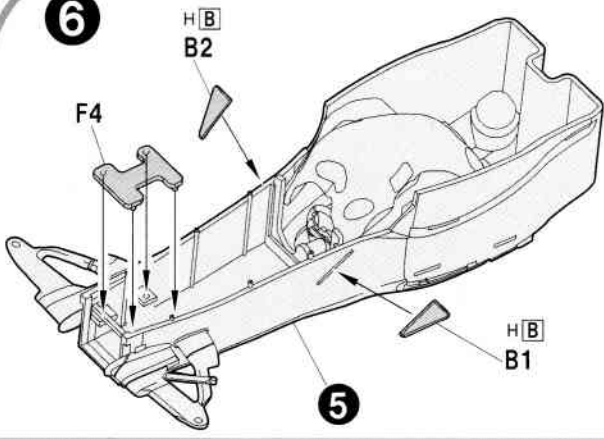
4**5****6**

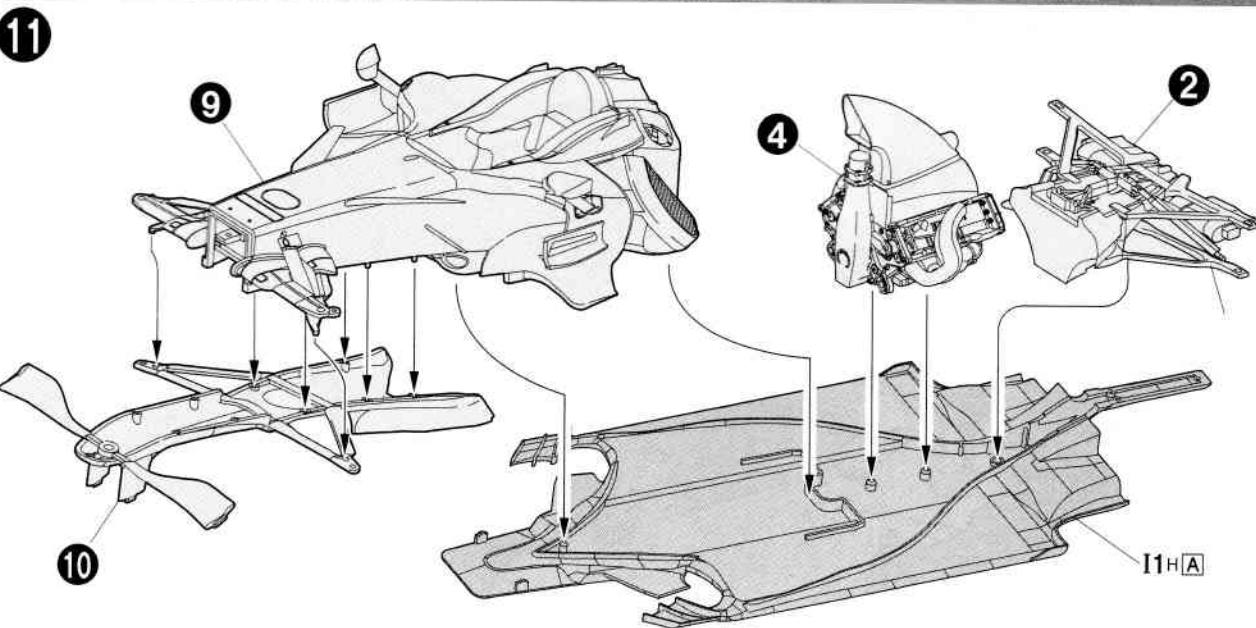
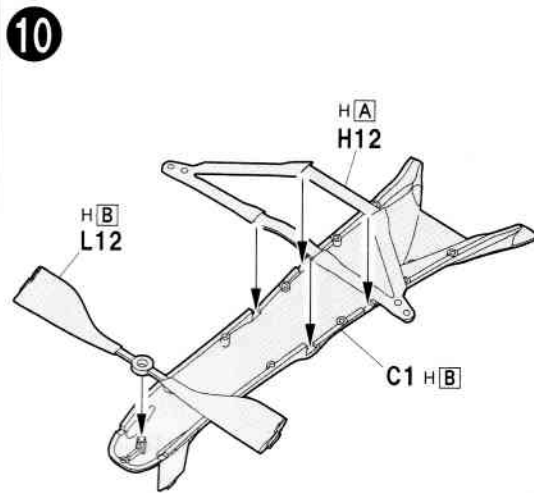
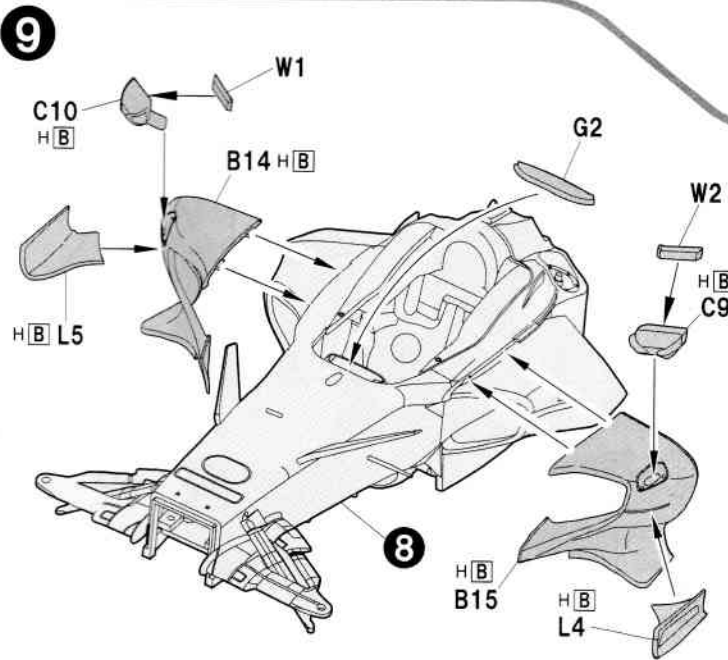
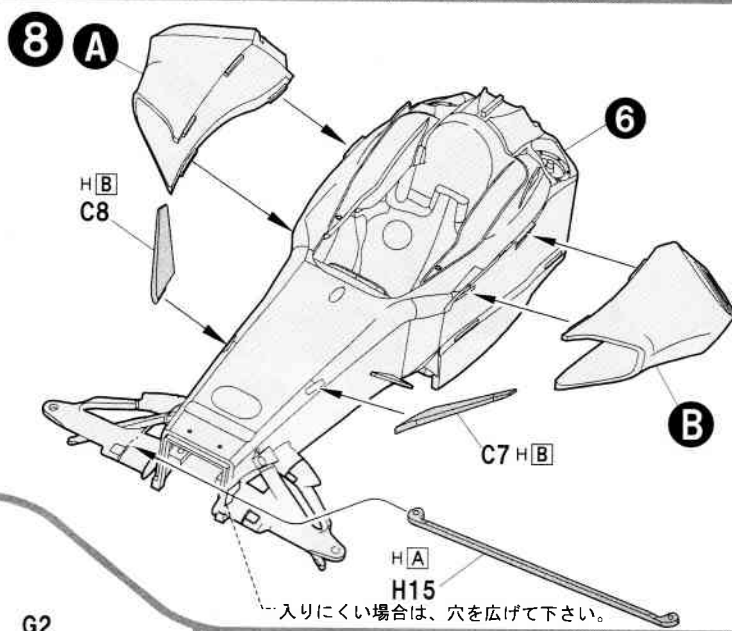
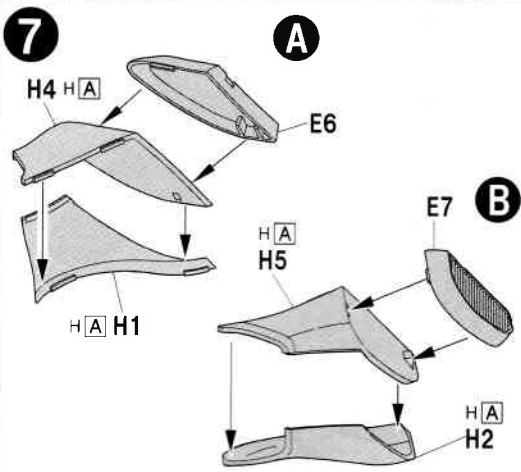

12

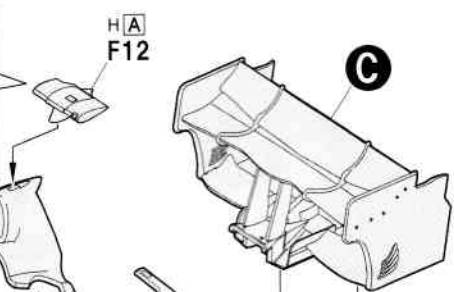
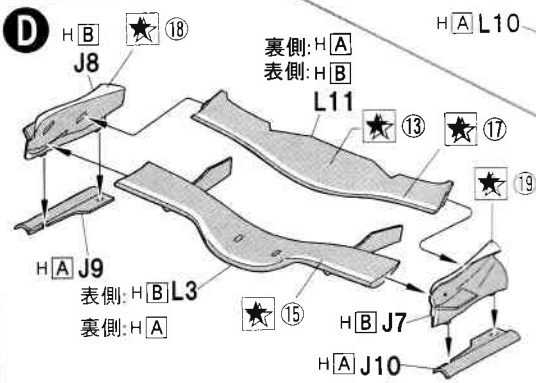
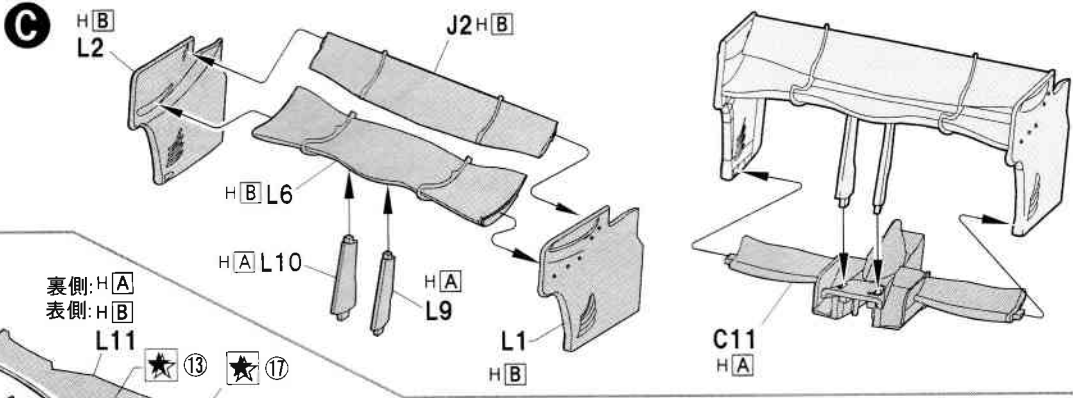
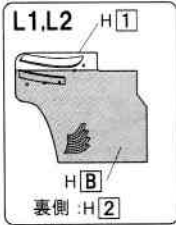
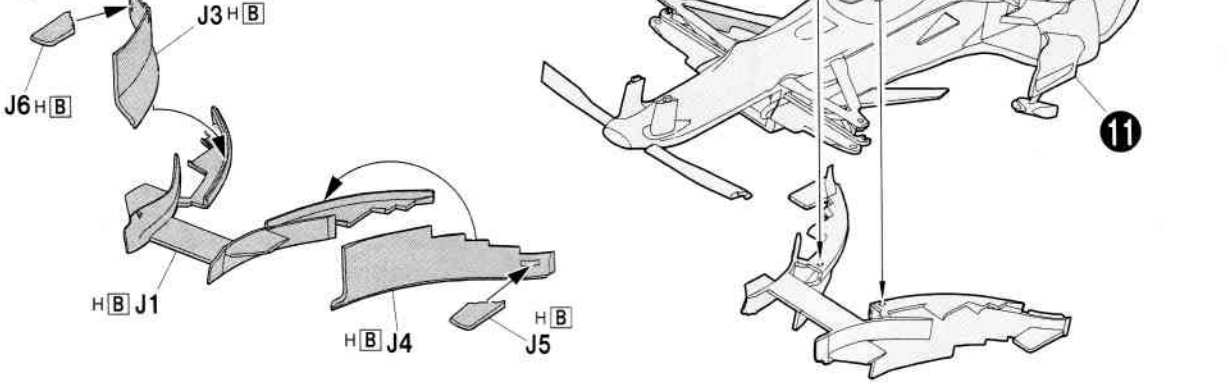

13

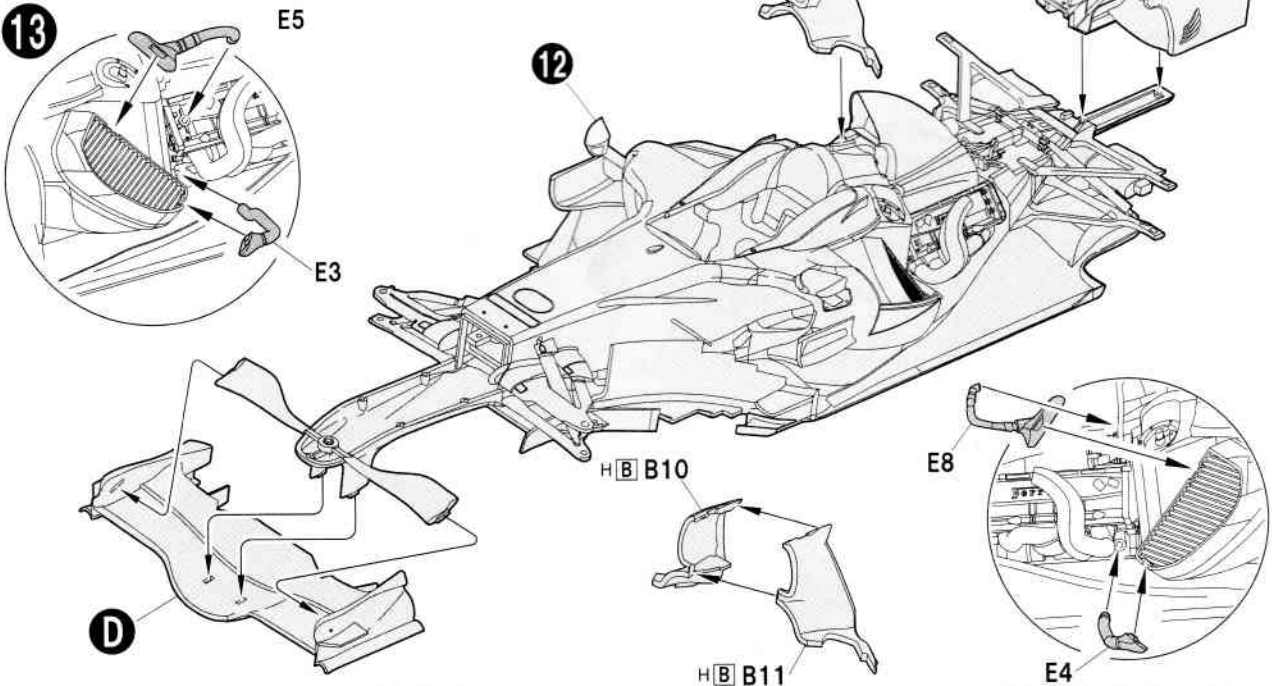

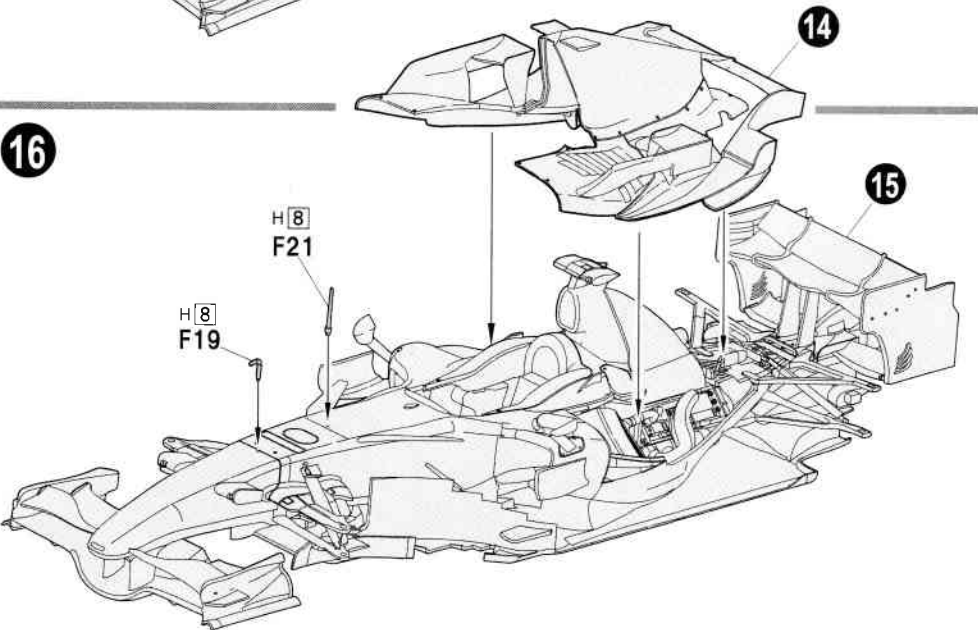
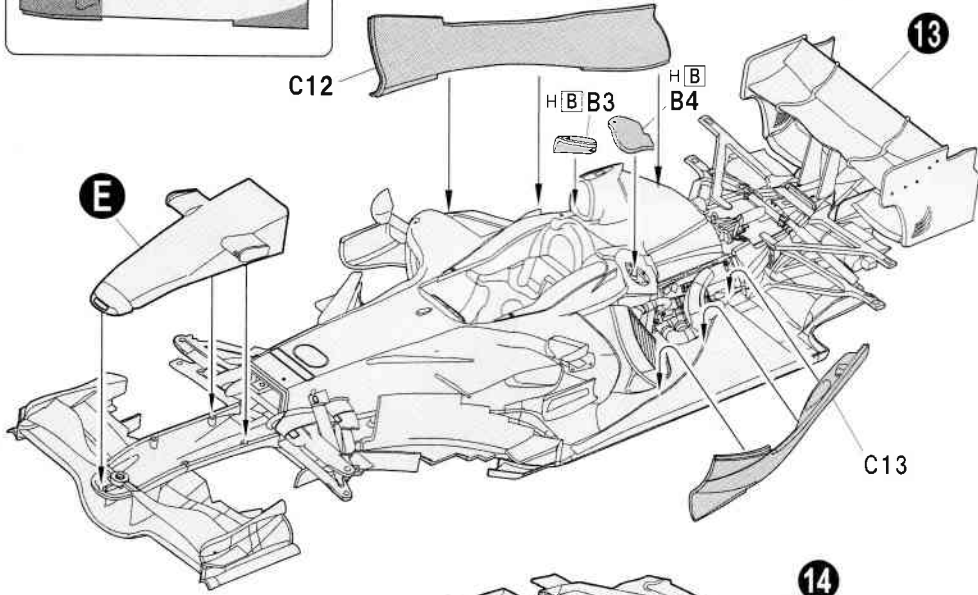
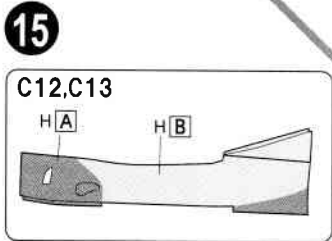
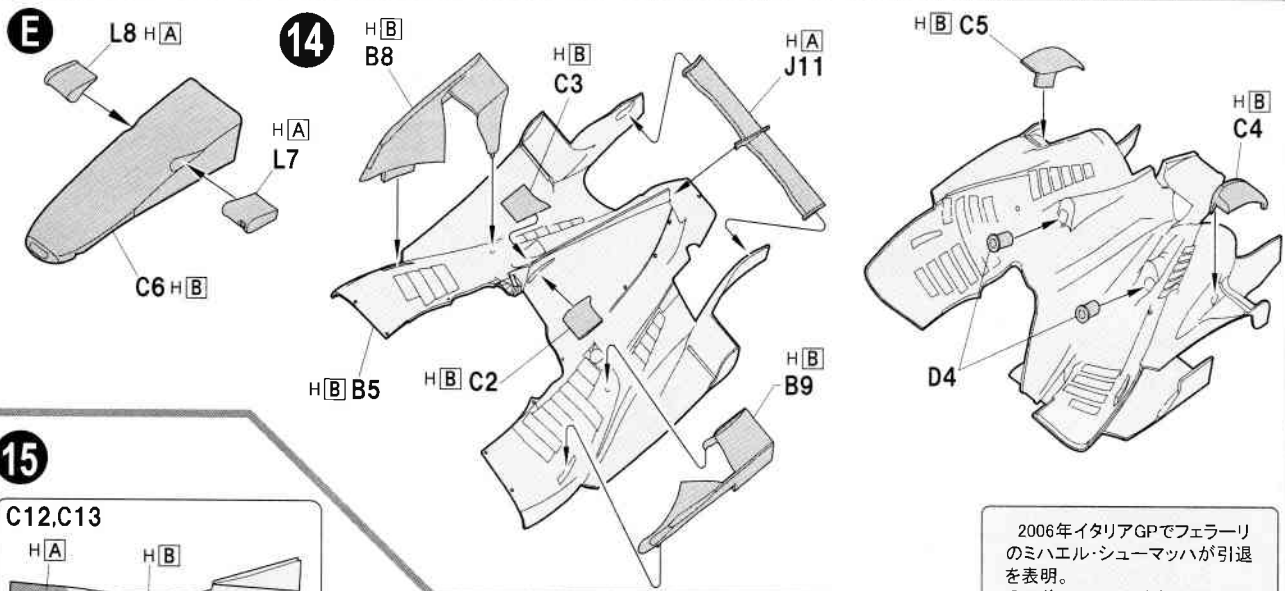

2006年イタリアGPでフェラーリのミハエル・シューマッハが引退を表明。その後フェラーリはキミ・ライコネンを後継に指名しました。こうして2007年シーズン、フェリペ・マッサとマクラーレンから移籍してきたライコネンにフェラーリF2007は託されることになったのです。

開幕戦オーストラリアGPでは早くもライコネンが優勝。しかし、シーズンが進むにつれてマクラーレンの追い上げを受け、トラブルなどの不運も重なりチャンピオン争いは最終戦のブラジルGPまでもつれ込むことになりました。

最終戦を前にチャンピオンの可能性を残していたのはマクラーレンでこの年デビューしたルイス・ハミルトン107ポイント、同じくマクラーレンにこの年移籍3連覇を狙うフェルナンド・アロンソ103ポイント、そして、ライコネン100ポイントの3名。

予選ではマッサが1位、2位にハミルトン、3位ライコネン、4位アロンソと続きます。

迎えた決勝、マッサがトップをキープし、ライコネンは2位に浮上。フェラーリが1-2体制を築きます。

ハミルトンはオープニングラップの競り合いでコースアウトし、その後ギヤトラブルにも見舞われ、18位まで後退。

追い上げたものの結果は7位。アロンソは3位からフェラーリに食い下がりましたが徐々に差を開かれ3位のままゴール。

ライコネンはマッサの2度目のピットストップの間に見事な走りを見せ、自身の2度目のピットストップを終えた時点でついに1位。そのままチェッカーを受け、わずか1ポイント差で世界チャンピオンを獲得したのです。

まさに奇跡とも言える逆転劇。デビュー7シーズン目、しかもフェラーリ移籍のその年に達成された初の王座獲得は世界のティフォントたちを歓喜させるとともに、引退した偉大なドライバーシューマッハの後継者としての地位を揺るぎないものにしたのです。

