

FERRARI F60

1/20 GRAND PRIX COLLECTION No.59

FERRARI

Produced under license of Ferrari SpA. FERRARI, the PRANCING HORSE device, all associated signs and distinctive designs are trademarks of Ferrari SpA. The body design of the Ferrari cars are protected as Ferrari property under design, trademark and trade dress regulations.



ITEM 20059



1/20 グランプリコレクション フェラーリ F60 フルディスプレイモデル

Ferrari is the only team that has competed in every year of Formula One GP since its inception in 1950, and their new F60 commemorated the company's 60th year of F1 racing in 2009. Due to new race regulations for this season, the design of Ferrari's machine featured extensive modifications. The front wing was mounted lower, widened from 1400mm to 1800mm, and fitted with movable flaps which could be adjusted up to 6 degrees two times during a lap. The rear wing position was raised from 800mm to 950mm and its width was reduced from 1000mm to 750mm. Restrictions on the use of aerodynamic parts and slits led to clean body lines with rear-tapered side pontoons. The unique side mirrors are mounted on long stays and help moderate the air flow. New race

Ferrari ist das einzige Team, das jedes Jahr am Formel-Eins GP seit dessen Beginn 1950 teilnahm und ihr neuer F60 erinnert 2009 an das 60. Jahr von F1-Rennen. Bedingt durch neue Rennregeln für diese Saison zeigt die Konstruktion von Ferraris Boliden umfangreiche Änderungen. Der Frontflügel ist tiefer angeordnet, von 1400mm auf 1800mm verbreitert und mit beweglichen Klappen ausgestattet, die zweimal in einer Runde um bis zu 6 Grad verstellt werden können. Die Lage des Heckflügels wurde von 800mm auf 950mm angehoben und seine Breite von 1000mm auf 750mm reduziert. Einschränkungen bei der Verwendung aerodynamischer Teile und Schlitzes führten zu glatten Karosserielinien mit nach hinten spitz zulaufenden Pontons. Die einzigartigen Seitenspiegel sind auf langen Streben montiert und begünstigen die Luftströmung. Die neuen Rennregeln beinhalten auch das Wiederaufleben von

Ferrari est la seule écurie présente tous les ans dans le Championnat F1 depuis sa création en 1950. La désignation de la F60 de 2009 commémore la 60ème année du constructeur en F1. Du fait du nouveau règlement, cette voiture était très différente de celle de la saison précédente. L'aile avant était installée plus bas et élargie, passant de 1400 à 1800mm. Il comportait des volets mobiles pouvant être réglés en course jusqu'à 6 degrés, deux fois par tour. L'aile arrière était installée plus haut, de 800 à 950mm du sol et sa largeur réduite de 1.000 à 750mm. En raison de la restriction d'utilisation d'éléments aérodynamiques, les lignes de carrosserie étaient plus fluides avec des pontons se rétrécissant vers l'arrière. Les rétroviseurs montés sur de longs montants permettaient de canaliser le flux d'air. Les pneus slicks, bannis en 1997,

1950年に始まったF1グランプリ。多くのチームが現れては消えてきた長い歴史の中で、初年度から連続と参戦し続けている唯一のチームがフェラーリ。それだけにF1グランプリの歴史そのものといっても過言ではないでしょう。そのフェラーリがF1参戦60周年を記念して命名したのが2009年型マシンのF60です。この年、大きなレギュレーション変更を受けて、マシンの姿が大きく変わりました。フロントウイングは全幅が1400mmから1800mmに広げられると共に取り付け位置が下げられ、可変フラップを採用。1周のうち2回まで最大6度の角度変更が可能。一方リアウイングは幅が1000mmから750mmへと狭められ、取り付け位置は800mmから950mmへ高くなっています。ボディカウルはエアロパーツやスリットが大幅に制限されすっきりとした仕上がりとなり、サイドポンツーンはリヤに向かっていっそう大きく絞り込まれています。また、サイドミラーはアンダーパネルとサイドポンツーンから伸びた

regulations also included the revival of slick tires, which were banned in 1997. The F60 is powered by the same 2,400cc 90° V8 engine as the previous machine and features the Kinetic Energy Recovery System (KERS). Kinetic energy during braking is converted into electricity by a motor for storage in a battery. The driver could then use it to increase engine power by 80hp for 6.6 seconds during a lap, cutting lap times by 0.3-0.5 seconds as well as enhancing overtaking opportunities. While the first half of the 2009 season was challenging, continued development led to Kimi Räikkönen's 1st and 2nd places at the Belgian and Hungarian GP respectively and Felipe Massa's 3rd place at the German GP, proving the distinguished team's capabilities.

Slick-Reifen, welche 1997 verboten wurden. Der F60 wird vom gleichen 2.400cm³ 90° V8 Motor wie der vorhergehende Bolide angetrieben und besitzt das Kinetische-Energie- Rückgewinnungs-System (KERS). Die kinetische Bremsenergie wird von einem Generator in elektrische umgewandelt und in einer Batterie gespeichert. Der Fahrer kann sie dann für 6,6 Sekunden pro Runde zur Erhöhung der Antriebsleistung um 80PS einsetzen, was die Rundenzeit um 0,3-0,5 Sekunden senkt und die Chancen zum Überholen steigert. Während die erste Hälfte der Saison 2009 eine Herausforderung war, führten fortlaufende Entwicklungen zu Kimi Räikkönens 1. und 2. Platz beim Belgischen und Ungarischen GP sowie Felipe Massas 3. Platz beim Deutschen GP, was die Fähigkeiten des ausgezeichneten Teams bewies.

furent à nouveau admis. La F60 est propulsée par le même moteur V8 à 90° de 2.400cm³ du modèle précédent. Elle est dotée du système récupération d'énergie KERS (Kinetic Energy Recovery System) qui transforme l'énergie cinétique du freinage en électricité stockée dans une batterie. Le pilote peut l'utiliser pour augmenter la puissance du moteur de 80cv pendant 6,6 secondes sur un tour, abaissant le temps au tour de 0,3 à 0,5 secondes et facilitant les dépassement. La première moitié de la saison 2009 ne fut pas faste pour Ferrari mais le développement de la F60 permit à Kimi Räikkönen de remporter le GP de Belgique et de prendre la 2ème place du GP de Hongrie. Felipe Massa prit quant à lui la 3ème place du GP d'Allemagne, faisant la preuve de la grande valeur du team.

長いステーで支えられるユニークな構造。このステーには整流効果を持たせています。さらに、1997年以降のスリックタイヤが復活しました。エンジンは排気量2400ccの90度V型8気筒と変更はありませんが、新たにKERS（運動エネルギー回生システム）を搭載しているのが特徴です。ブレーキング時の運動エネルギーで発電モーターを回し、生み出した電気をバッテリーに蓄電。1周につき6.6秒間だけ約80馬力パワーアップさせることができ、ドライバーがコクピット内のボタンを押すことで操作が可能。これにより1周のラップタイムが0.3~0.5秒短縮され、オーバーテイクにも効果があるとされます。新規に合わせて美しく仕上げられたフェラーリF60は、序盤こそ振るわなかったものの、シーズンが進むにしたがって開発も加速。K.ライコネン選手が第10戦ハンガリーで2位、第12戦ベルギーで優勝、またF.マッサ選手も第9戦ドイツで3位表彰台を獲得するなど名門チームの地力を見せたのです。

《用意する工具》

Recommended tools
Benötigtes Werkzeug
Outillage nécessaire

接着剤
(プラスチック用)
Cement
Kleber
Colle



ニッパー
Side cutters
Seitenschneider
Pince coupante

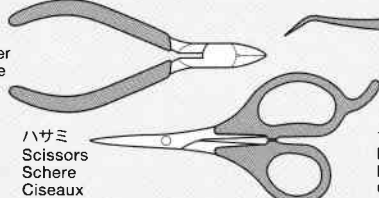

ハサミ
Scissors
Schere
Ciseaux

ピンセット
Tweezers
Pinzette
Précelles

ナイフ
Modeling knife
Modellermesser
Couteau de modéliste

瞬間接着剤
Instant cement
Sekundenkleber
Colle rapide

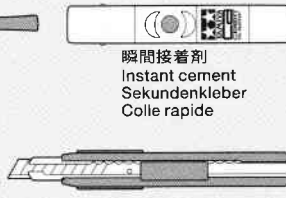

作る前にかならず
お読みください。
READ BEFORE ASSEMBLY.
ERST LESEN - DANN BAUEN.
LIRE AVANT ASSEMBLAGE.



- このキットは組み立てモデルです。作る前に必ず説明書を最後までお読みください。また小学生などの低年齢の方が組み立てる時は、保護者の方もお読みください。
- 接着剤や塗料は、必ずプラスチック用をお使いください。(別売)
- Read carefully and fully understand the instructions before commencing assembly. A supervising adult should also read the instructions if a child assembles the model.

- Bevor Sie mit dem Zusammenbau beginnen, sollten Sie alle Anweisungen gelesen und verstanden haben. Falls ein Kind das Modell zusammenbaut, sollte ein beaufsichtigender Erwachsener die Bauanleitung ebenfalls gelesen haben.
- Bien lire et assimiler les instructions avant de commencer l'assemblage. La construction du modèle par un enfant doit s'effectuer sous la surveillance d'un adulte.

注意

- 工具の使用には十分注意してください。特にナイフ、ニッパーなどの刃物によるケガや事故に注意してください。
- 接着剤や塗料は使用する前にそれぞれの注意書きをよく読み、指示に従って正しく使用し、使用するときは換気に十分注意してください。
- 小さなお子様のいる所でこの作業はやめてください。小さな部品の飲み込みや、ビニール袋をかぶつての窒息などの危険な状況が考えられます。

CAUTION

- When assembling this kit, tools including knives are used. Extra care should be taken to avoid personal injury.

- Read and follow the instructions supplied with paints and/or cement, if used (not included in kit). Use plastic cement and paints only.
- Keep out of reach of small children. Children must not be allowed to put any parts in their mouths or pull vinyl bags over their heads.

VORSICHT

- Beim Zusammenbau dieses Bausatzes werden Werkzeuge einschließlich Messer verwendet. Zur Vermeidung von Verletzungen ist besondere Vorsicht angebracht.
- Wenn Sie Farben und/oder Kleber verwenden (nicht im Bausatz enthalten), beachten und befolgen Sie die dort beiliegenden Anweisungen. Nur Klebstoff und Farben für Plastik verwenden.
- Bausatz von kleinen Kindern fernhalten.

Kindern darf keine Möglichkeit gegeben werden, irgendwelche Teile in den Mund zu nehmen oder sich Plastiktüten über den Kopf zu ziehen.

PRECAUTIONS

- L'assemblage de ce kit requiert de l'outillage, en particulier des couteaux de modélisme. Manier les outils avec précaution pour éviter toute blessure.
- Lire et suivre les instructions d'utilisation des peintures et ou de la colle, si utilisées (non incluses dans le kit). Utilisez uniquement une colle et des peintures spéciales pour le polystyrène.
- Garder hors de portée des enfants en bas âge. Ne pas laisser les enfants mettre en bouche ou sucer les pièces, ou passer un sachet vinyl sur la tête.

PAINTS REQUIRED

- X-11 ●クロームシルバー / Chrome silver / Chrom-Silber / Aluminium chromé
- X-18 ●セミグロスブラック / Semi gloss black / Seidenglanz Schwarz / Noir satiné
- X-28 ●パークグリーン / Park green / Grasgrün / Vert pré
- X-31 ●チタンゴールド / Titanium gold / Titan-Gold / Titane doré
- XF-1 ●フラットブラック / Flat black / Matt Schwarz / Noir mat

- XF-2 ●フラットホワイト / Flat white / Matt Weiß / Blanc mat
- XF-16 ●フラットアルミ / Flat aluminum / Matt Aluminium / Aluminium mat
- XF-19 ●スカイグレイ / Sky grey / Himmelgrau / Gris ciel
- XF-28 ●ダーク銅 / Dark Copper / Dunkles Kupfer / Cuivre foncé
- XF-57 ●バフ / Buff / Lederfarben / Chamois

塗装指示のマークです。タミヤカラーのカラーナンバーで指示しました。
This mark denotes numbers for Tamiya Paint colors.

- TS-85 ●ブライトマイカレッド / Bright Mica Red / Helles Mica Rot / Rouge Mica Vif
- X-4 ●ブルー / Blue / Blau / Bleu
- X-7 ●レッド / Red / Rot / Rouge
- X-8 ●レモンイエロー / Lemon yellow / Zitronengelb / Jaune citron

《タイヤマークのはり方》

タイヤマークは保護紙、マークが印刷されたマーク紙、台紙からなっています。

- ①マークをはる部分のほこりや油分などをぬらした布でふきとってください。
- ②保護紙を取り去ります。マーク面を汚さないように、マークより少し大きめにカッターなどで切れ目を入れ、台紙からマークをはがします。
- ③文字が正しく読めるようにマーク紙を裏返しにしてタイヤに合わせ、指でこすってはりつけます。
- ④マーク紙の上から水をつけた指で、マーク部をなでるようにします。
- ⑤しばらくしてマークがタイヤにはりついたら、ゆっくりマーク紙をはがします。
- ⑥マークをはがしたあとは、水気をやわらかい布などでふきとってください。

●HOW TO APPLY TIRE DECALS

Tire decals have an adhesive surface, and are covered by thin protective paper.

- ①Wipe tire surface with a damp cloth.
- ②Remove protective paper. Be careful not to soil the adhesive surface. Cut out decal and peel off the lining using edge of a knife blade.
- ③Place decal into position and rub lightly with your finger.
- ④Apply moisture with a wet finger.
- ⑤Carefully remove the paper.
- ⑥Wipe off excess moisture with a soft cloth.

●ANBRINGEN DER REIFEN-ABZIEHBILDER

Die Reifen-Abziehbilder haben eine Klebeschicht.

- ①Die Reifenoberfläche mit feuchtem Tuch abwischen.
- ②Das Schutzpapier entfernen. Vorsicht, keinen Schmutz auf die Klebefläche bringen. Das Abziehbild mit Modellermesser ausschneiden und mit der Messerkante abziehen.
- ③Das Abziehbild an richtigem Platz anbringen.

- gen. und mit dem Finger leicht andrücken.
- ④Mit naßem Finger Feuchtigkeit auftragen.
- ⑤Das Papier vorsichtig abziehen.
- ⑥Überschüssige Feuchtigkeit mit weichem Tuch wegwischen.

●COMMENT POSER LES TRANSFERTS SUR LES PNEUS

Les inscriptions à poser sur les pneus sont présentées sous forme de transferts dont l'une des faces est adhésive.

- ①Nettoyer le pneu avec un chiffon humide.
- ②Enlever le papier de protection. Attention à ne pas salir la surface adhésive. Découper les décalcomanies et détacher suivant la ligne en utilisant la pointe d'un couteau.
- ③Mettre la décalcomanie en place et frotter légèrement avec le doigt.
- ④Humidifier avec un doigt mouillé.
- ⑤Enlever le papier avec précaution.
- ⑥Enlever l'excès d'humidité avec un chiffon séchage.

《瞬間接着剤について》



- ★通常は塗装する前に使用します。その際、接着面の油分を十分に取ってください。塗装後に接着する場合は接着面の塗料を落としてから使用します。この時、塗料が残っていると接着力が極端に低下するので注意しましょう。
- ★接着剤をつけすぎると接着力が落ちるだけでなく、白化しやすくなるので注意してください。
- ★劣化した接着剤は使用しないでください。不要な部品で試してから使用してください。
- ★使用する際は瞬間接着剤の取扱説明をよく読んでからご使用ください。

INSTANT CEMENT

- ★Remove any paint or oil from cementing surface before affixing parts.

- ★Use only a small amount of cement. Too much cement will make joints turn white and lose adhesion.
- ★Do not use old cement. Test cement first with unnecessary parts such as sprues before use.
- ★Carefully read instructions on use before cementing.

SEKUNDENKLEBER

- ★Entfernen Sie alle Farbe und Ölflecke von der Kleboberfläche bevor sie Teile ankleben.
- ★Verwenden Sie nur geringe Mengen Klebstoff. Bei zuviel Klebstoff kann sich die Verbindung verschieben und die Haftkraft verloren gehen.
- ★Verwenden Sie keinen alten Klebstoff. Testen Sie den Kleber vor der Anwendung

zuerst mit nicht benötigten Teilen etwa vom Spritzling.

- ★Vor dem Kleben die Gebrauchsanleitung sorgfältig lesen.

COLLE RAPIDE

- ★Enlever les traces de peinture ou de graisse des surfaces de contact avant de coller les pièces.
- ★N'utiliser qu'une petite quantité de colle. Un excès peut blanchir les lignes de joint et limiter l'adhésion.
- ★Ne pas utiliser une colle périmée. Tester la colle sur des pièces inutilisées comme des morceaux de grappes avant utilisation effective.
- ★Lire soigneusement les instructions avant de coller.

《エッチングパーツ》

- ①接着には瞬間接着剤を使います。付けすぎると白化しますので注意してください。
- ②塗装が必要なパーツは下地にメタルプライマーを吹きつけてから塗装します。
- エッチングパーツはたいへん薄く、手などを切る恐れがあります。取り扱いには十分注意してください。

Photo-etched parts

- ①Affix parts using only small amount of

- instant cement.
- ②Apply metal primer prior to painting.
- Extra care should be taken to avoid personal injury when handling photo-etched parts.

Fotogeätzte Teile

- ①Die Teile mit nur einer geringen Menge Sekundenkleber anheften.
- ②Vor dem Lackieren Metall-Grundierung auftragen.

- Beim Umgang mit fotogeätzten Teilen sollte man besondere Vorsicht walten lassen, um Verletzungen zu vermeiden.

Pièces photo-découpées

- ①Fixer ces pièces avec une petite quantité de colle cyanoacrylate.
- ②Appliquer de l'apprêt pour métal Tamiya avant de peindre.
- Manipuler les pièces photo-découpées avec précaution pour éviter les blessures.

1 シートベルトの組み立て Seatbelt Sicherheitsgurt Harnais

★シートベルトはどちらかのタイプを選びます。使用しない場合は③でマーク 19 を貼ってください。
 使用の際はベルトシールから切り出し、エッチングパーツに通していきます。
 ★Select either seatbelt. Apply marking 19 at step ③ when not installing seatbelt.
 Cut out seatbelts and pass through photo-etched buckles.
 ★Anschallgurt wahlweise verwenden. Wird kein Anschallgurt eingebaut, Markierung 19 in Schritt ③ verwenden.
 Die Sitzgurte abschneiden und durch die fotogeätzte Schnalle führen.
 ★Choisir l'un ou l'autre des harnais. Apposer les marquages 19 à l'étape ③ si le harnais n'est pas installé.
 Découper les sangles et les passer au travers des boucles en photo-découpe.

《アンロック状態》
Unfastened seatbelt
Geöffneter Anschallgurt
Harnais débouclé

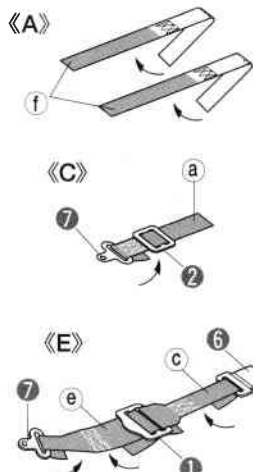
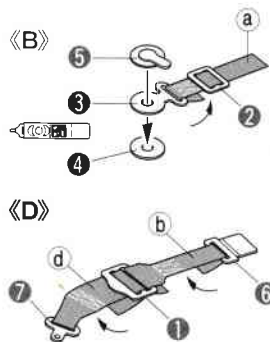

《ロック状態》
Fastened seatbelt
Festgezogener Anschallgurt
Harnais bouclé

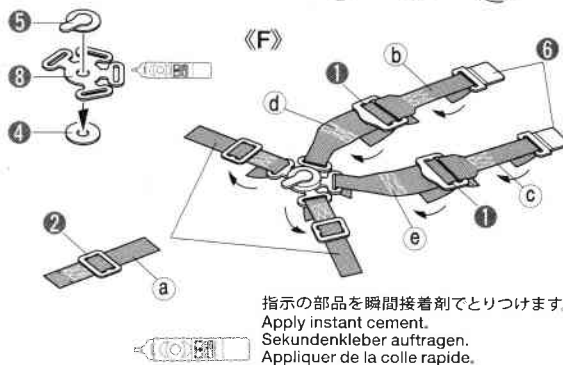

2 コクピットの組み立て Cockpit assembly Cockpit-Zusammenbau Assemblage de l'habitacle

★穴を開けます。
★Make holes.
★Löcher bohren.
★Percer des trous.

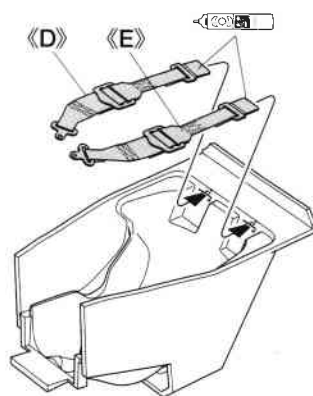
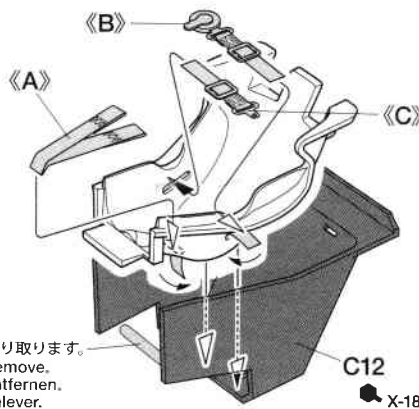
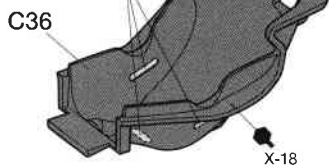

3 モノコックの組み立て Monocoque

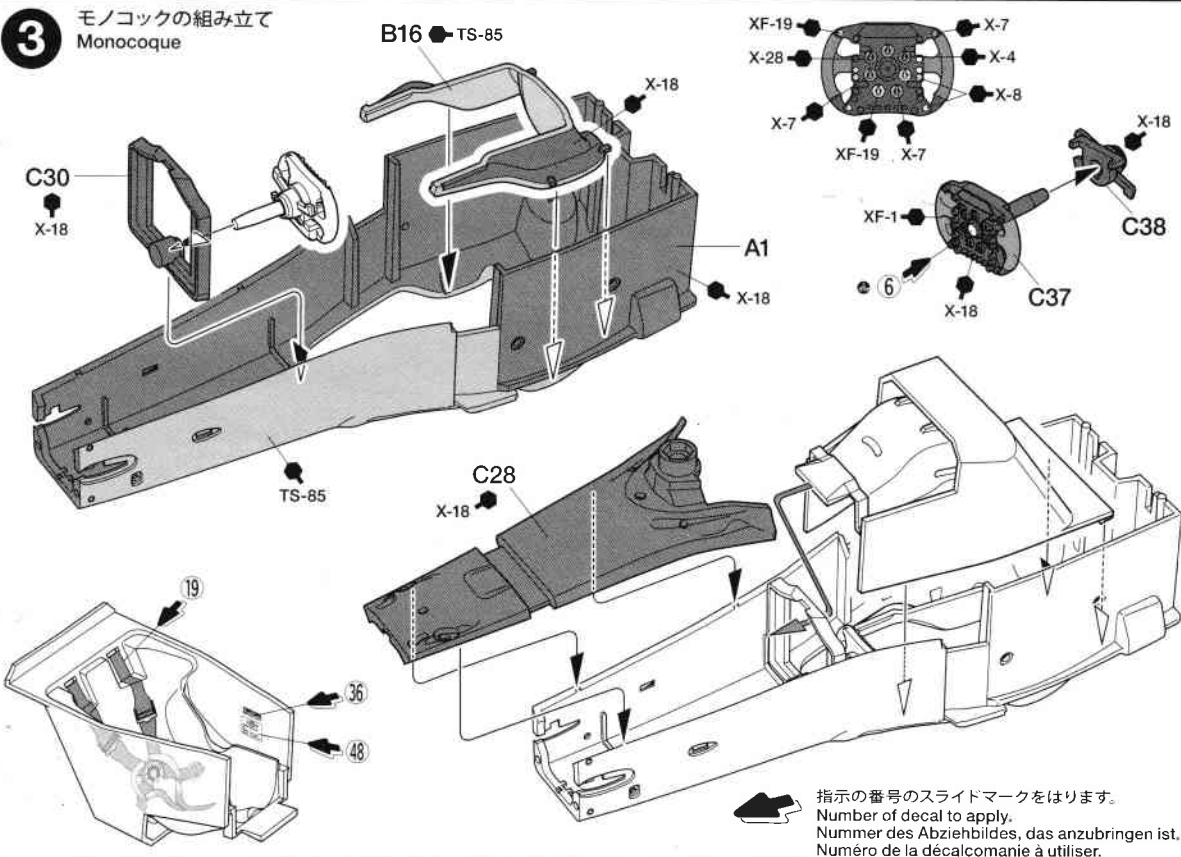

4 ラジエターの組み立て
Radiator
Kühler
Radiateur

★メッキ部品を取り付けるときは接着面のメッキをはがしてから接着してください。
★Remove plating from areas to be cemented.
★An den Klebestellen muß die Chromschicht abgeschabt werden.
★Enlever le revêtement chromé des parties à encoller.

《D2,D3》

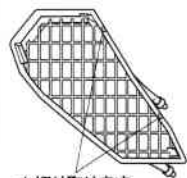

★切り取ります。
★Remove.
★Entfernen.
★Enlever.

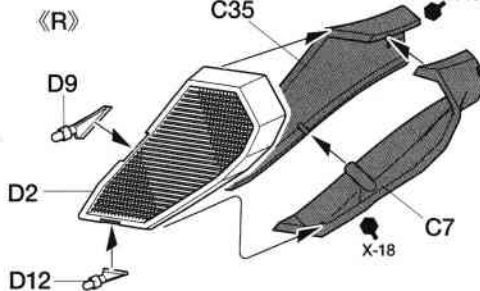
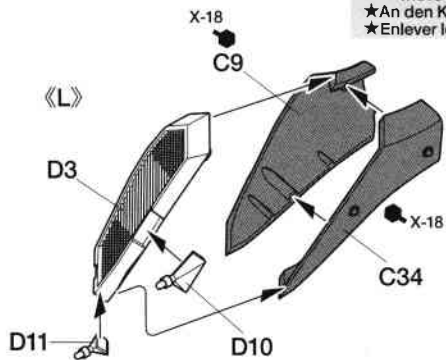

5 ラジエターの取り付け
Attaching radiator
Anbringung des Kühlers
Fixation du radiateur

★取り付け選択です。
★Select either.
★Auswählen.
★Choisir l'une ou l'autre.

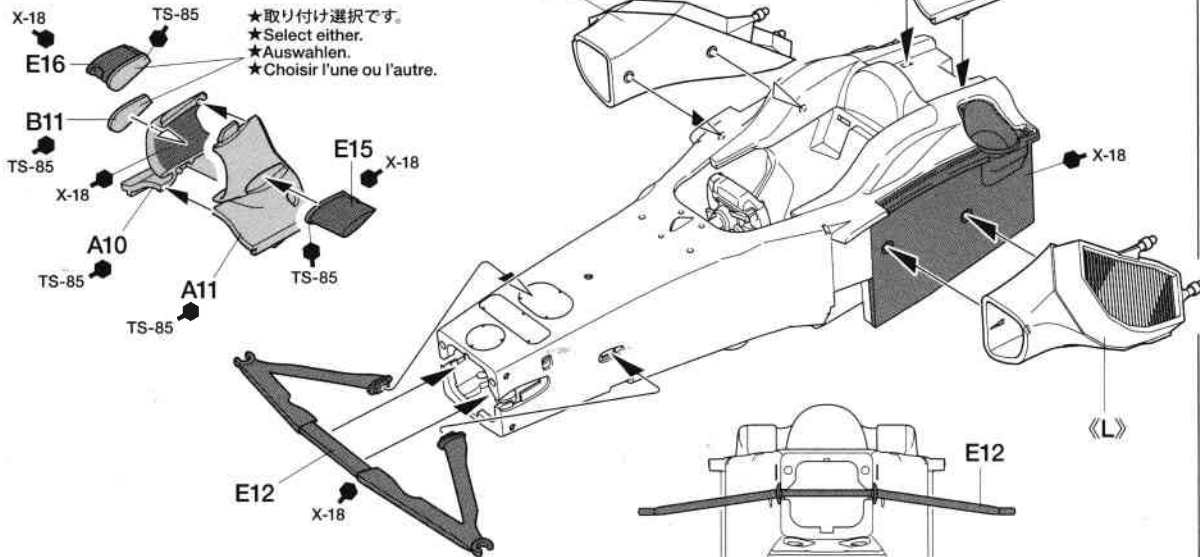

6 フロントアームの取り付け
Attaching front arms
Anbringung des vorderen Armes
Fixation des triangles avant

このマークの部品は接着しません。
Do not cement.
Nicht kleben.
Ne pas coller.

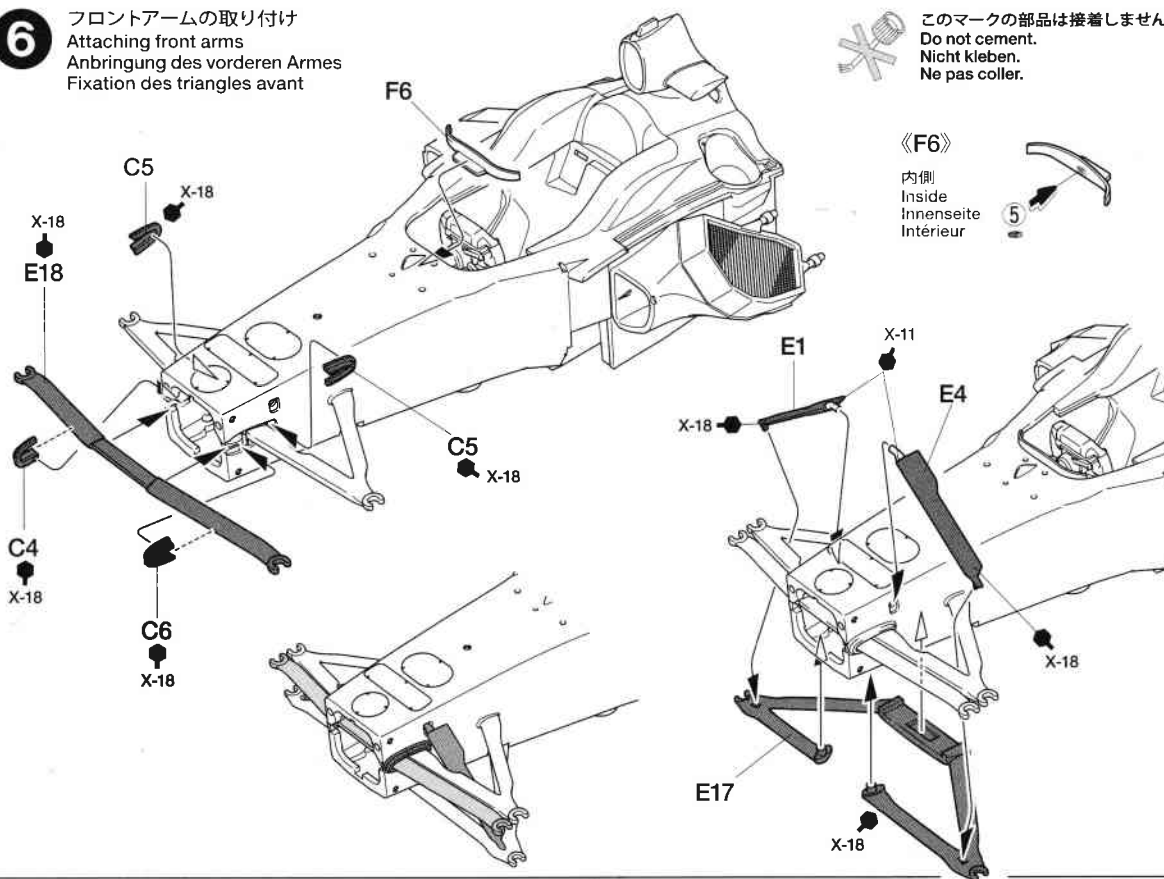

《F6》

内側
Inside
Innenseite
Intérieur

7 《フロントアップライト》
Front uprights
Achsschenkel vorne
Fusées avant

★2個作ります。
★Make 2.
★2 Satz anfertigen.
★Faire 2 jeux.

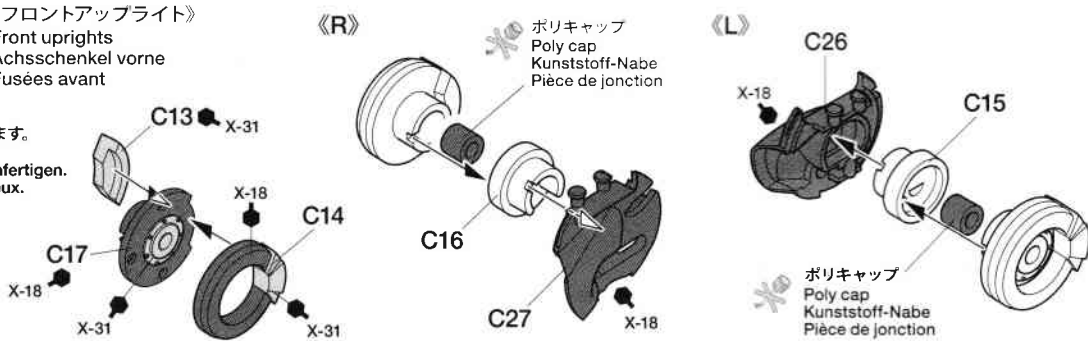

8 《フロントアップライトカバー》
Front upright covers
Vordere Achsschenkel-
Abdeckungen
Carénages de fusées
avant

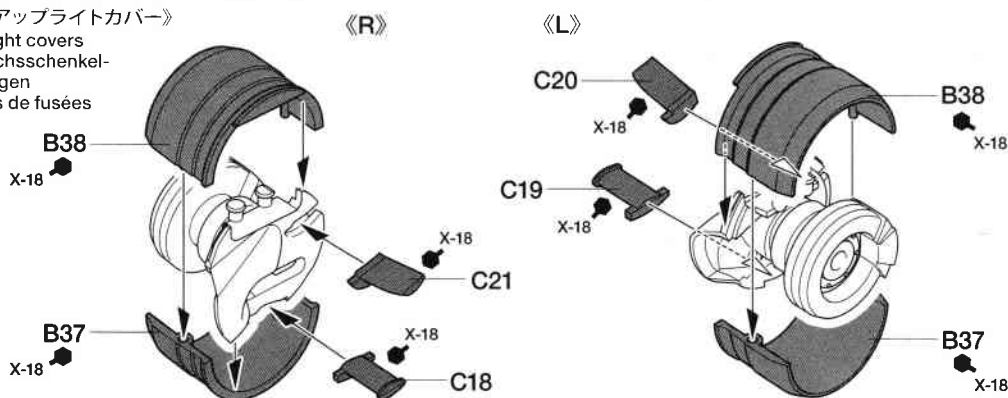

9 フロントアップライトの取り付け
Attaching front uprights
Einbau der Achsschenkel vorne
Mise en place des fusées avant

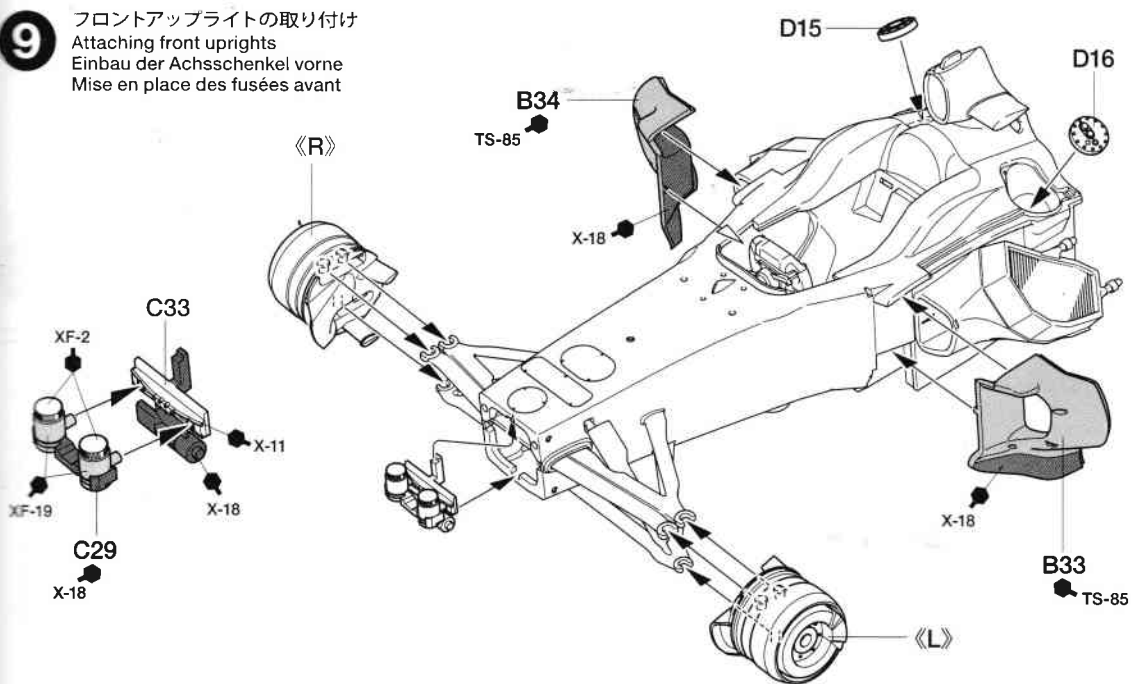

10 エンジンの組み立て
Engine
Motor
Moteur

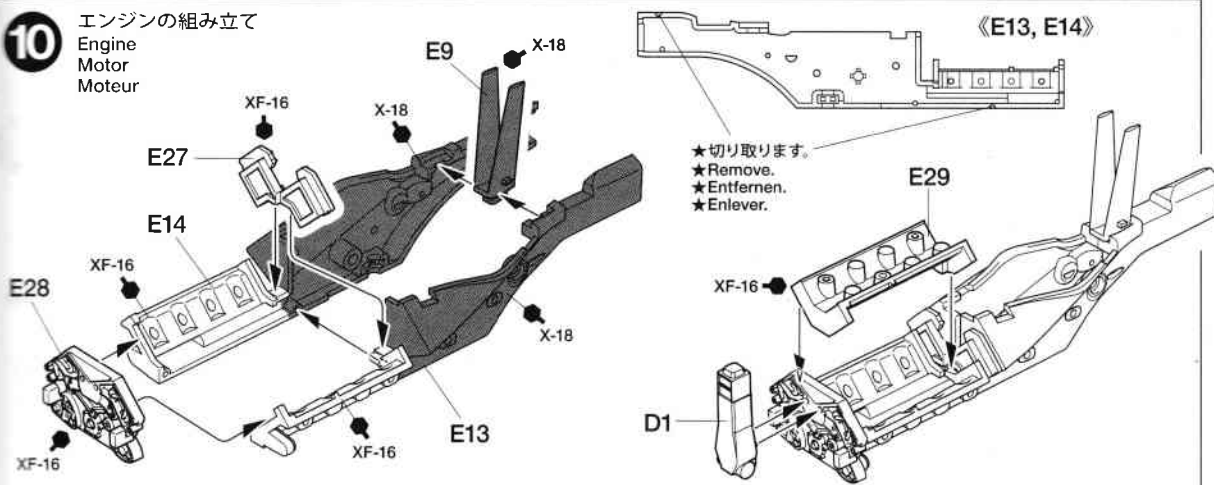

★切り取ります。
★Remove.
★Entfernen.
★Enlever.

11

ロフアームの取り付け
 Attaching rear lower arms
 Befestigung des hinteren, unteren Armes
 Fixation des triangles inférieurs arrière

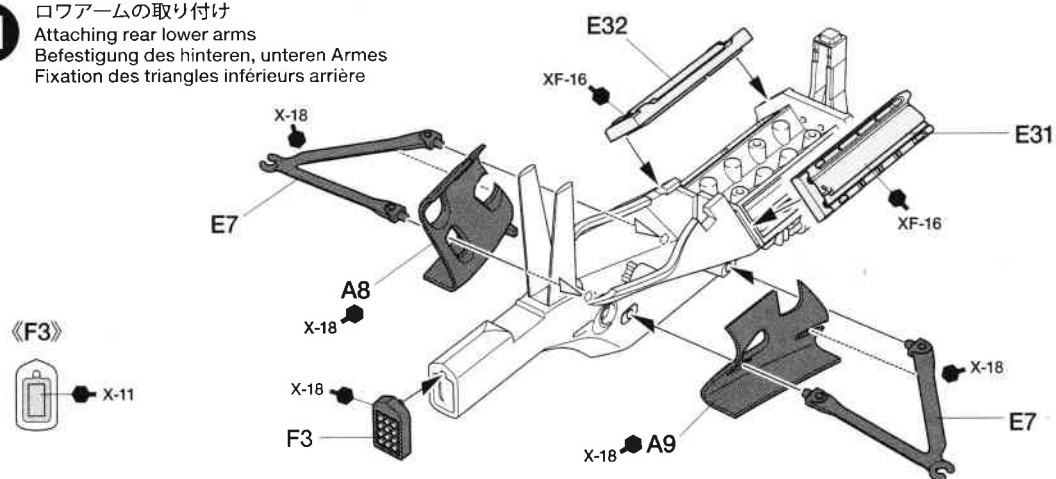
**12**

アッパーアームの取り付け
 Attaching rear upper arms
 Befestigung des hinteren, oberen Armes
 Fixation des triangles supérieurs arrière

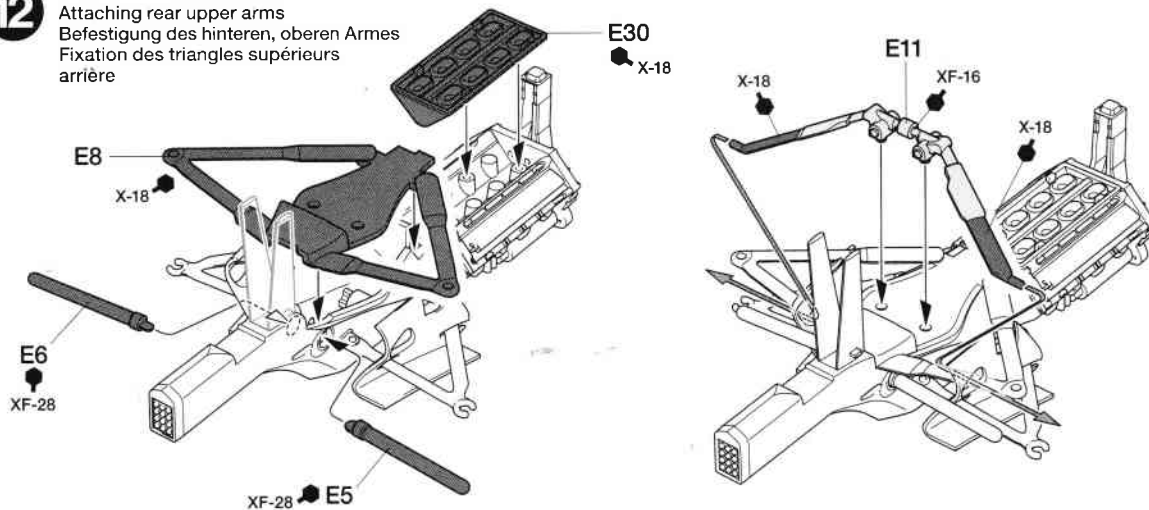
**13**

エキゾーストパイプの取り付け
 Attaching exhaust pipe
 Auspuffrohr-Einbau
 Fixation des pots d'échappement

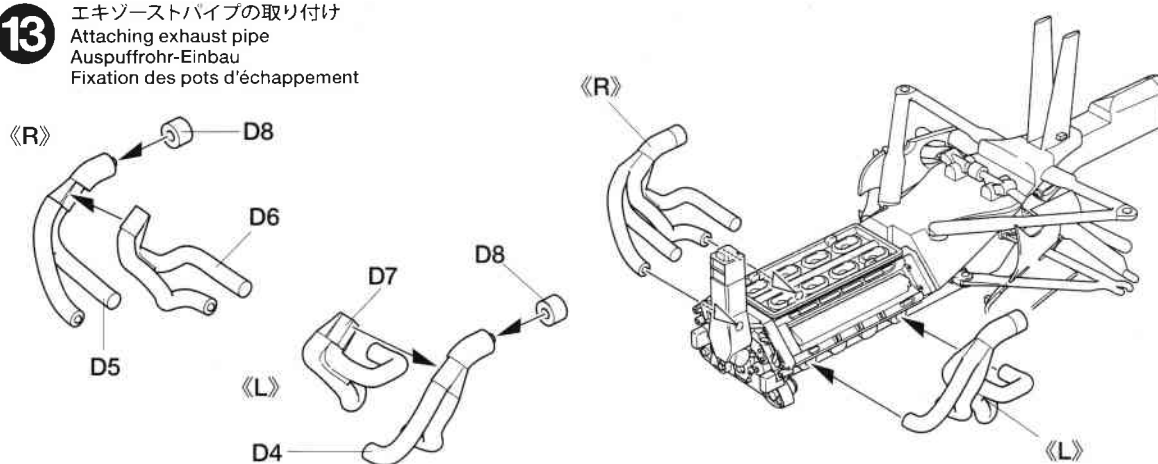
**14**

リヤアップライトの組み立て
 Rear uprights
 Achsschenkel hinten
 Fusées arrière

★2個作ります。
 ★Make 2.
 ★2 Satz anfertigen.
 ★Faire 2 jeux.

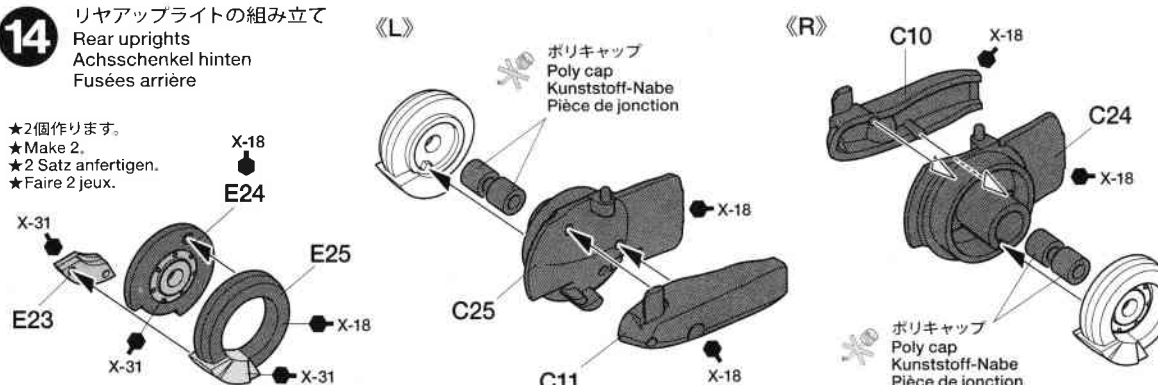

15

《リヤアップライトカバー》
Rear upright covers
Hintere Achsschenkel-Abdeckungen
Carénages de fusées arrière

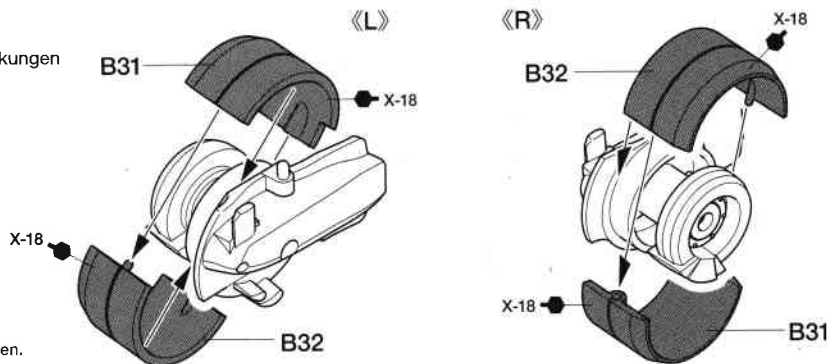
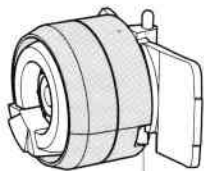

★図の位置で止まります。
★Note attachment position.
★Die Befestigungs-Position beachten.
★Noter la position de fixation.

16

リヤアップライトの取り付け
Attaching rear uprights
Einbau der hinteren Achsschenkel
Installation des fusées arrière

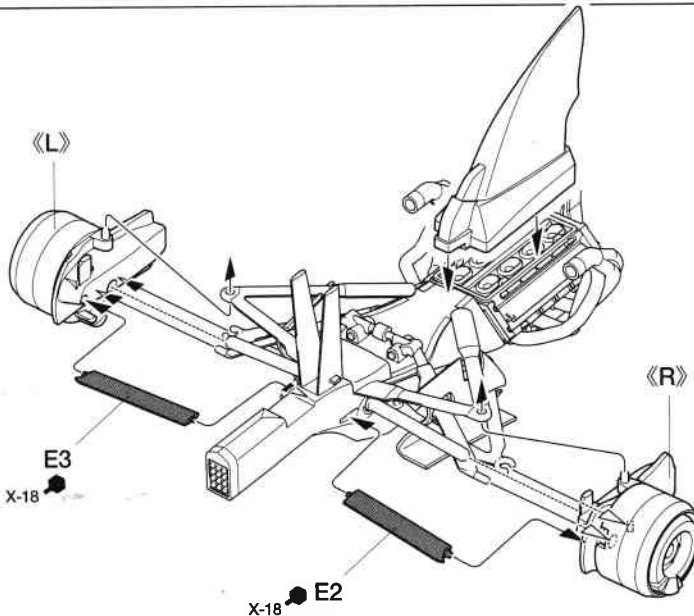
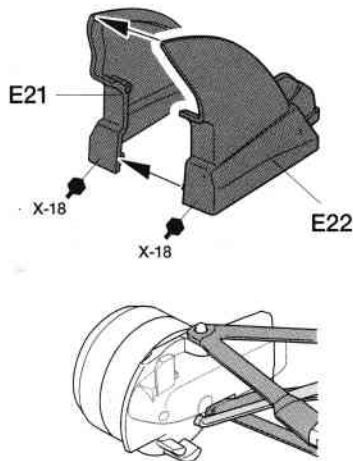

17

アンダーパネルの組み立て
Under panel
Bodenplatte
Panneau inférieur

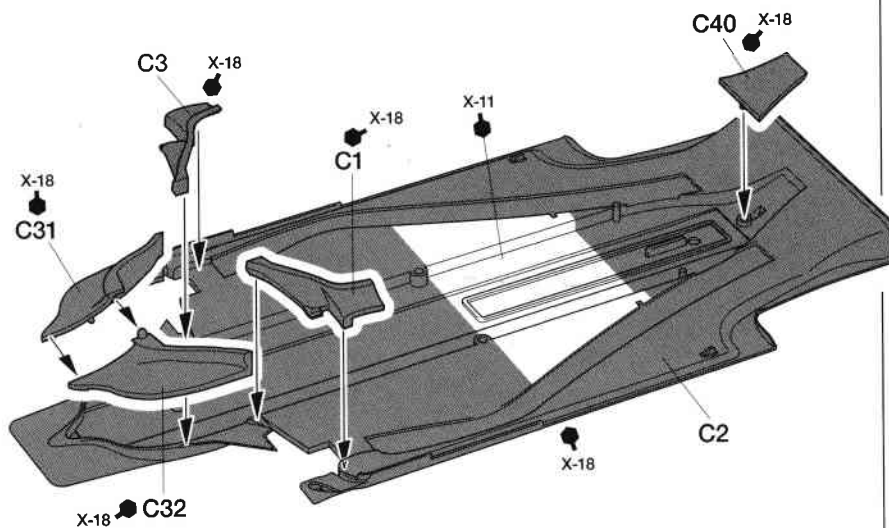
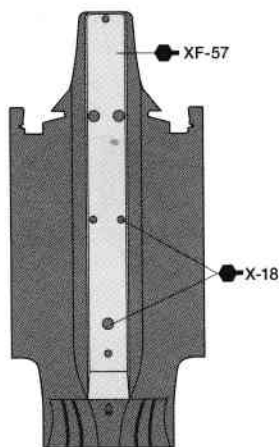

18

フロントノーズの組み立て
Nose cowling
Nasenverkleidung
Carénage avant

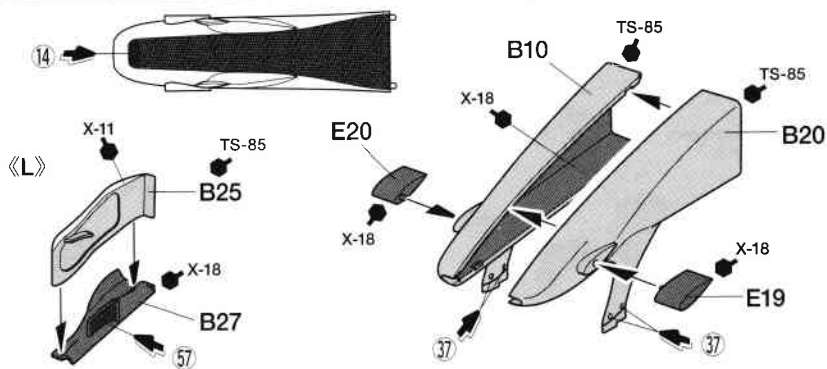
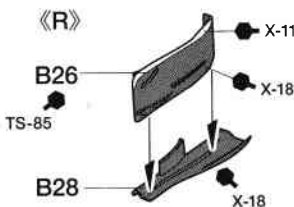

19 フロントウイングの組み立て
Front wing
Vorderer Spoiler
Aileron avant

- ★B29,30,35,36,39の裏面はX-18で塗装します。
- ★Paint underside of B29, 30, 35, 36, and 39 with X-18.
- ★Die Unterseite von B29, 30, 35, 36, und 39 mit X-18 bemalen.
- ★Peindre le dessous de B29, 30, 35, 36 et 39 en X-18.

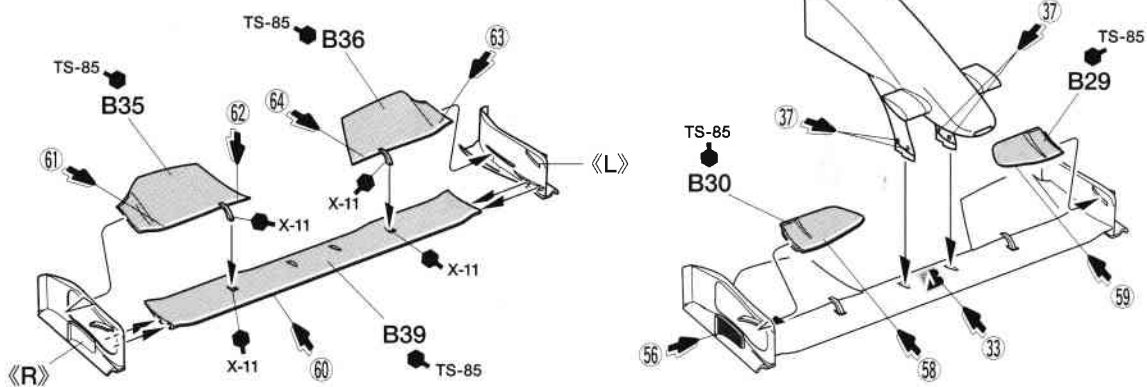

20 エンジンの取り付け
Attaching engine
Motor-Einbau
Mise en place du moteur

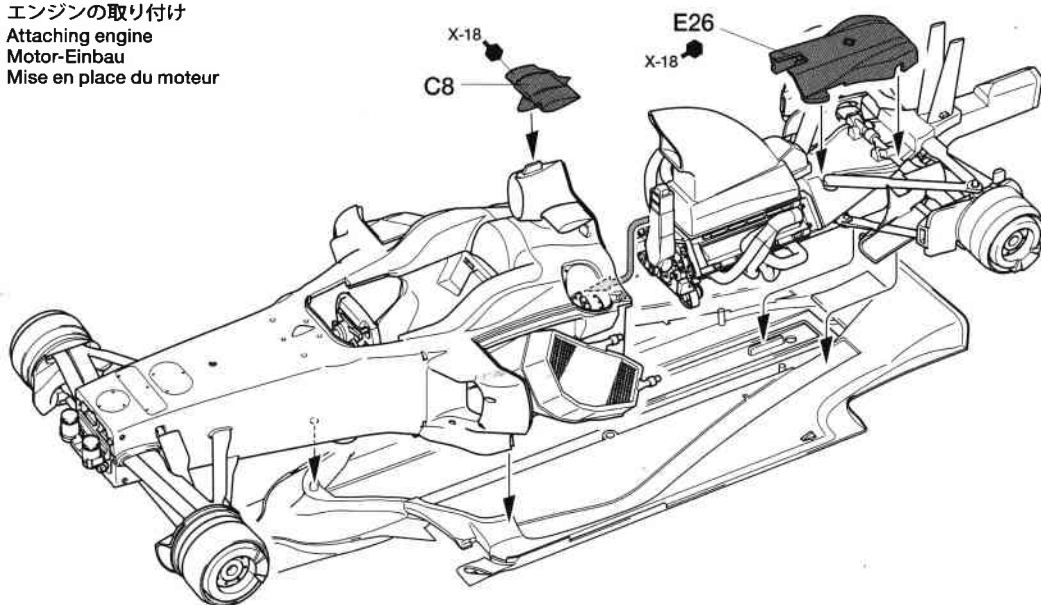

21 フロントノーズの取り付け
Attaching nose cowl
Befestigen der Nasenverkleidung
Installation de la pointe avant

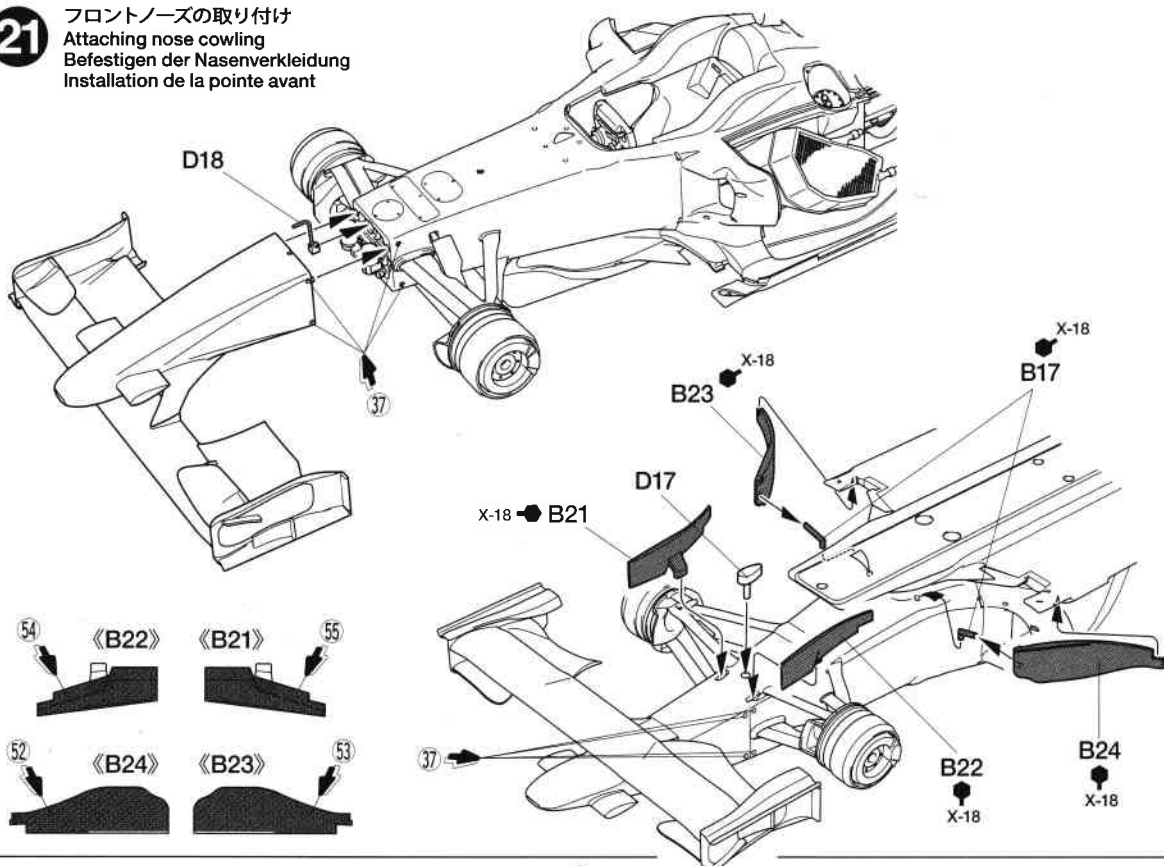

25

《センターカウル》
Rear cowl
Hintere Verkleidung
Capot arrière

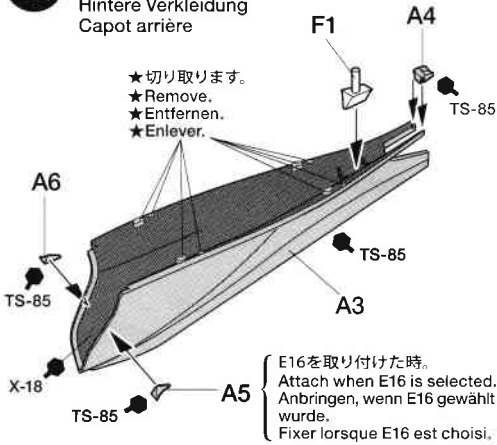

《サイドミラー》
Side mirrors
Rückspiegel
Rétroviseurs

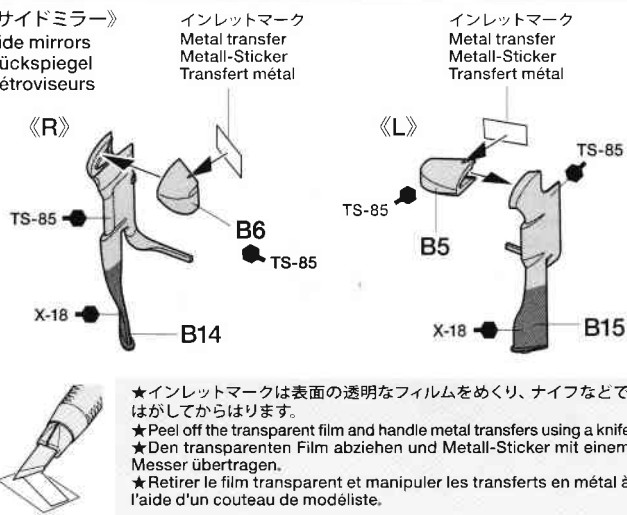

26

サイドミラーの取り付け
Attaching side mirrors
Rückspiegel-Einbau
Fixation des rétroviseurs

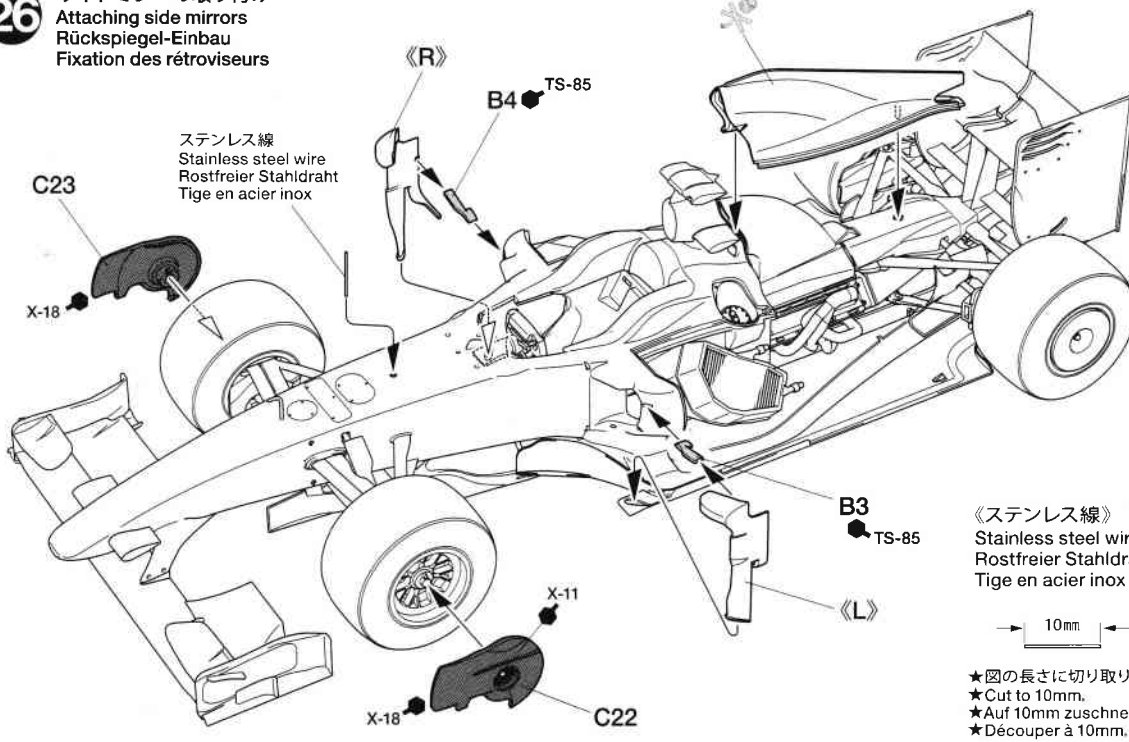

27

サイドカウルの取り付け
Attaching side pontoons
Befestigen der seitlichen Pontons
Fixation des pontons latéraux

《フューエルカバー開状態》
Fuel cover (open)
Tankdeckel (geöffnet)
Trappe à carburant (ouverte)

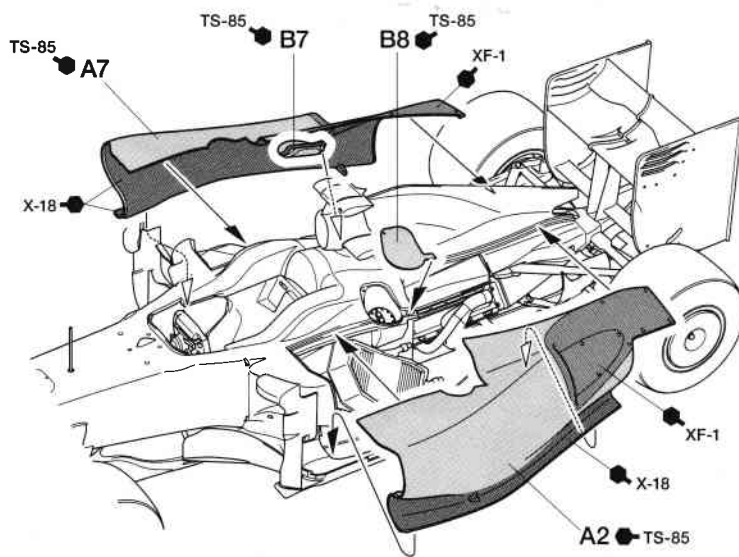
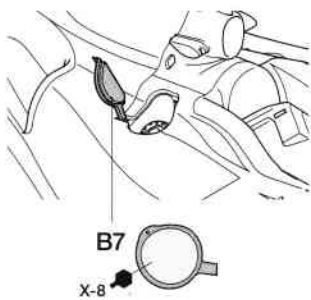

不要部品…………… F2, F4, F5
Not used.
Nicht verwenden.
Non utilisés.

FERRARI F60

1/20 GRAND PRIX COLLECTION No.59

1/20 グランプリコレクション
フェラーリ F60
フルディスプレイモデル



PAINTING & MARKING

A 3号車
Car No. 3
Auto Nr. 3
Voiture N° 3

B 4号車
Car No. 4
Auto Nr. 4
Voiture N° 4

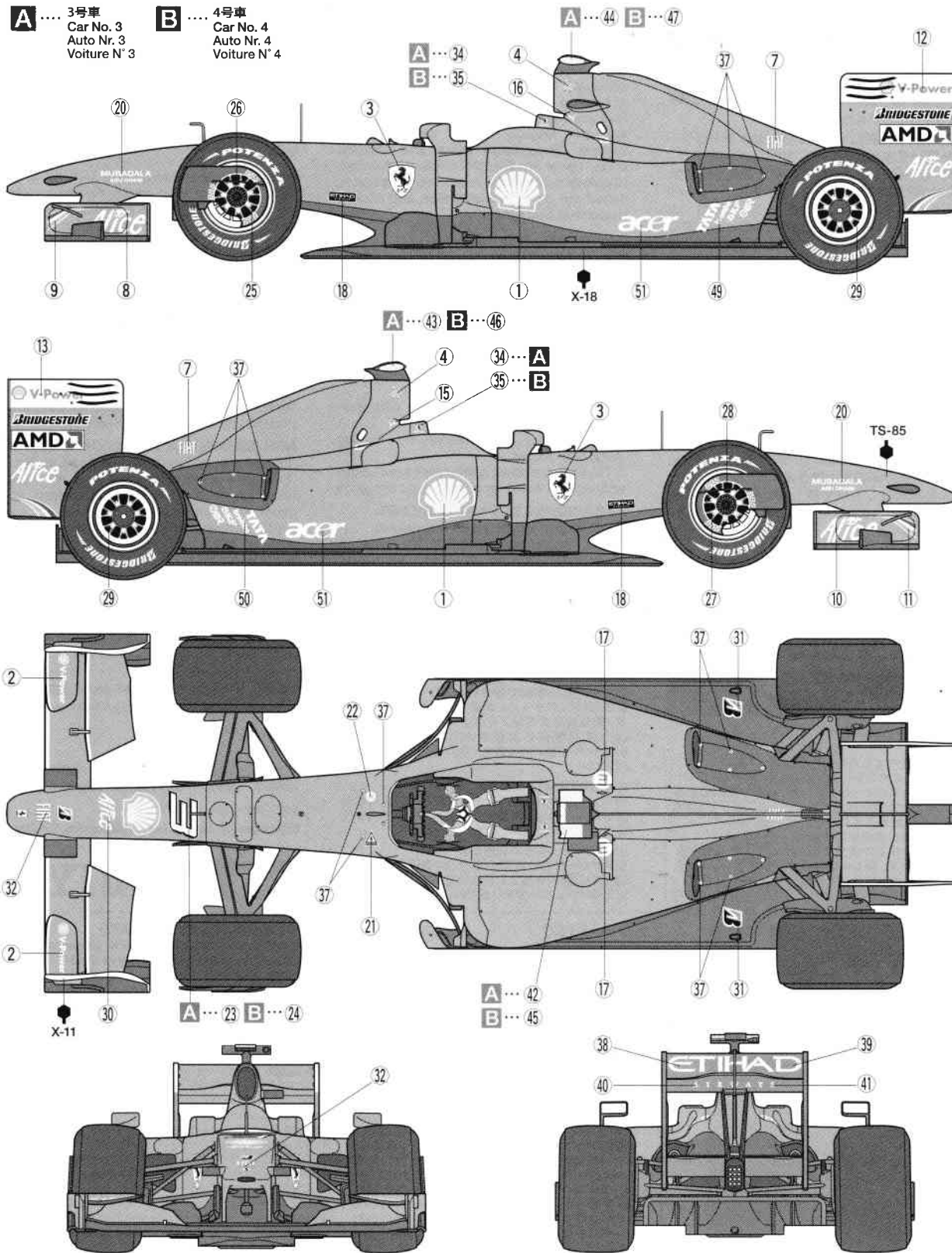

STENCIL

《ステンシルの使い方》

タイヤの上にエッチングパーツを乗せ、塗装部分以外をマスキングテープでマスキングします。塗料を絞ってエアブラシで塗装します。(缶スプレーは使わないでください)

How to use stencil

Mask tire where paint is not to be applied. Place stencil on tire and paint using an airbrush with air compression weakened

(do not use spray paint).

Verwendung der Schablone

Kleben Sie den Reifen ab, wo keine Farbe aufgetragen werden soll. Platzieren Sie die Schablone auf dem Reifen und lackieren Sie bei reduziertem Druck mit Airbrush (keine Sprayfarben verwenden).

Comment utiliser les stencils

Masquer le pneu où la peinture ne sera pas appliquée. Placer le pochoir sur le pneu et peindre avec un aérographe avec une pression basse (pas de peinture en bombe).

- ★タイヤの回転方向と逆の矢印をマスクします。
- ★Mask off arrows noting rotation direction.
- ★Pfeile zur Anzeige der Drehrichtung abkleben.
- ★Masquer les flèches en fonction du sens de rotation.



PAINTING

《フェラーリF60の塗装》

初参戦から変わらずにレッドのボディカラーを貫いてきたフェラーリのF1マシンですが、時代と共にレッドの色調に変化が見られます。2009年型のF60は、一見ソリッドカラーのレッドに見えるものの、光が強く当たる部分やエッジなどにメタリックレッドの色調が現れる特殊なメタリックレッドで仕上げられていました。また、サスペンションアームやアンダーパネルはブラックとなっています。細部の塗装は説明図中に示しましたので参考にしてください。

Ferrari F60 Painting Guide

Throughout its racing history, Ferrari has

used an overall red livery for its F1 cars, although the color tone has changed according with the times. The 2009 F60 features a specifically formulated red which appears metallic when under strong lighting. Suspension arms and chassis under panel are finished in black. Painting of details such as the engine and cockpit is called out during construction and should be done at that time.

Ferrari F60 Lackieranleitung

Während seiner gesamten Renngeschichte hat Ferrari seine F1-Autos immer ganz in Rot gekleidet, auch wenn sich der Farbton mit der Zeit verändert hat. Der 2009er F60 besitzt ein speziell zubereitetes Rot, das bei starkem Lichteinfall metallic erscheint. Die

Aufhängungs-Lenker und die Chassis-Bodenplatte sind in Schwarz ausgeführt. Die Lackierung von Details wie Motor und Cockpit sind beim Zusammenbau beschrieben und sollten dort vorgenommen werden.

Décoration de la Ferrari F60

Tout au long de son histoire, Ferrari a peint ses F1 en rouge, même si la nuance de ce rouge a varié au fil des années. La F60 de 2009 arbore un rouge spécialement formulé qui apparaît métallique sous un fort éclairage. Les bras de suspension et le dessous du châssis sont noirs. La peinture des détails, en particulier du moteur et du cockpit, doit s'effectuer durant la construction.

APPLYING DECALS

《スライドマークのはり方》

- ① はりたいマークをハサミで切り抜きます。
- ② マークをぬるま湯に10秒ほどひたしてからタオル等の布の上に置きます。
- ③ 台紙のはしを手で持ち、はるところにマークをスライドさせてモデルに移してください。
- ④ 指に少し水をつけてマークをぬらしながら、正しい位置にずらしします。
- ⑤ やわらかな布でマークの内側の気泡を押し出しながら、押しつけるようにして水分をとります。

DECAL APPLICATION

- ① Cut off decal from sheet.

- ② Dip the decal in tepid water for about 10 sec. and place on a clean cloth.
- ③ Hold the backing sheet edge and slide decal onto the model.
- ④ Move decal into position by wetting decal with finger.
- ⑤ Press decal down gently with a soft cloth until excess water and air bubbles are gone.

ANBRINGUNG DES ABZIEHBILDES

- ① Abziehbild vom Blatt ausschneiden.
- ② Das Abziehbild ungefähr 10 Sek. in lauwarmes Wasser tauchen, dann auf sauberen Stoff legen.
- ③ Die Kante der Unterlage halten und das Abziehbild auf das Modell schieben.
- ④ Das Abziehbild an die richtige Stelle schieben und dabei mit dem Finger das

Abziehbild naßmachen.

- ⑤ Das Abziehbild leicht mit einem weichen Tuch andrücken, bis überschüssiges Wasser und Luftblasen entfernt sind.

APPLICATION DES DECALCOMANIES

- ① Découpez la décalcomanie de sa feuille.
- ② Plongez la décalcomanie dans de l'eau tiède pendant 10 secondes environ et poser sur un linge propre.
- ③ Retenez la feuille de protection par le côté et glissez la décalcomanie sur le modèle réduit.
- ④ Placez la décalcomanie à l'endroit voulu en la mouillant avec un de vos doigts.
- ⑤ Pressez doucement la décalcomanie avec un tissu doux jusqu'à ce que l'eau en excès et les bulles aient disparu.

部品請求について

For use in Japan only!

★部品をなくしたり、こわした方は、このステッカーがはられたカスタマーサービス取次店でご注文いただけます。また、当社カスタマーサービスに直接ご注文する場合は、右記の方法でご注文することができます。詳しくは当社カスタマーサービスまでお問い合わせください。



①《郵便振替のご利用法》

郵便局の払込用紙の通信欄に下のリストを参考にITEM番号、スケール、製品名、部品名、部品コード、数量を必ずご記入ください。振込人住所欄にはお電話番号もお書きください。口座番号・00810-9-1118、加入者名・(株)タミヤでお振込ください。

②《代金引換のご利用法》

パーツ代金に加えて代引き手数料(315円)をご負担いただければ、電話またはホームページより代金引換によるご注文をお受けいたします。

③《タミヤカードのご利用法》

タミヤカードをご利用の場合、代金はご指定金融機関の口座引き落としとなります。ご注文は電話またはホームページよりお受けいたします。

《住所》 〒422-8610 静岡市駿河区愚田原3-7
株式会社タミヤ カスタマーサービス係
《お問い合わせ電話番号》
静岡 054-283-0003
東京 03-3899-3765 (静岡へ自動転送)
営業時間/平日▶8:00~20:00 土、日、祝日▶8:00~17:00
《カスタマーサービスアドレス》
http://tamiya.com/japan/customer/cs_top.htm



フェラーリ F60

ITEM 20059

★価格は2009年12月現在のものです。予告なく変更となる場合があります。

部品名	税込価格	本体価格	部品コード
Aパーツ	483円	(460円)	19000119
Bパーツ	735円	(700円)	19000120
Cパーツ	546円	(520円)	10006628
Dパーツ	483円	(460円)	19000122
Eパーツ	525円	(500円)	19000123
Fパーツ	420円	(400円)	19000124
ボディ(A1)	462円	(440円)	19332377
タイヤ袋詰(ポリキャップ含む)	651円	(620円)	19402405
ポリキャップ(4個)	126円	(120円)	19442023
ステンレス線	231円	(220円)	18020009
マーク	504円	(480円)	11402571
インレットマーク	252円	(240円)	11422305
タイヤマーク	231円	(220円)	11402572
エッチングパーツ	504円	(480円)	14702004
シートベルトステッカー	231円	(220円)	11422306
説明図	336円	(320円)	11052730

AFTER MARKET SERVICE CARD

When purchasing replacement parts, please take or send this form to your local Tamiya dealer so that the parts required can be correctly identified. Please note that specifications, availability and price are subject to change without notice.

Parts code	ITEM 20059
19000119	A Parts
19000120	B Parts
10006628	C Parts
19000122	D Parts
19000123	E Parts
19000124	F Parts
19332377	Body
19402405	Tire Bag
19442023	Poly Cap (4 pcs.)
18020009	Stainless Steel Wire
11402571	Decal
11422305	Metal Transfer
11402572	Tire Decal
14702004	Photo-Etched Parts
11422306	Seatbelt Sticker
11052730	Instructions

20059 Ferrari F60 (11252002)