

1/20 TRANS KIT SERIES

150°Italia

GP of MONACO 2011

組立説明書 ASSEMBLY INSTRUCTIONS

▽製作上の注意

- レジンパーツは、組立、塗装前に離型剤クリーナー等で洗浄してください。
- 組立には、瞬間接着剤、エポキシ系ボンドをご使用ください。
- メタルパーツは、バリ・バーテイングライン等を処理した後、プライマーサフェーサー（プラサフ）等で下地処理をしてください。
- 各パーツの組立においては、入念に仮組を行ってから接着してください。組立には削り合わせ等が必要な部分もありますのでご注意ください。

▽CAUTION

- Read carefully and fully understand all instructions before assembly.
- Extra care should be taken when using tools avoid personal injury.
- Read and follow the instructions supplied with paint and or cement (not included).
- Use epoxy or CA glue only.
- Assemble the kit away from the reach of children.
- Model car for collectors. ●Not suitable for under 18 years old.



このキットはトランスキットです。製作には別途 F社「1/20 フェラーリ150°ITALIA」(GP52/091617)をお買い求め下さい。
This is transform kit and use "1/20 FERRARI 150°ITALIA" GP52/091617 as doner kit.

製品内容/PARTS LIST

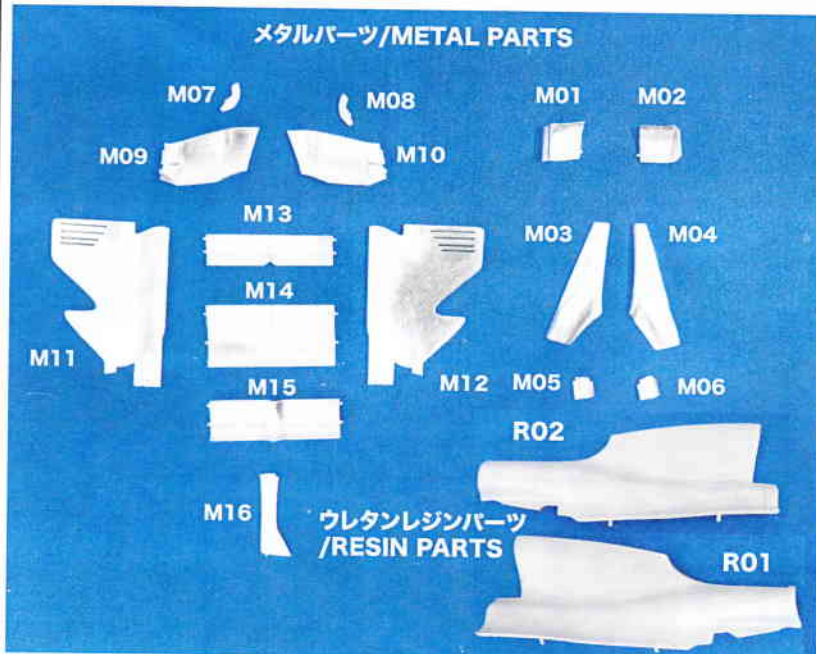

エッチングパーツ/ETCHING PARTS



マーキングデカール/MARKING DECAL

※部品不足・部品不良によるアフターサービスの期間は、販売から1年間とさせていただきます。
また、部品不足、不良以外のパーツ請求には、お応えできかねますのでご了承下さい。
※Spare parts are available within 1 year after the release date of this model.

GILLES's SPIRITS in
STUDIO27
GILLES COMPANY LIMITED
Made in JAPAN 2014年1月販売

組み立て説明 ASSEMBLY

番号はベースキットの説明書に対応しております

注意書きのない部分及び組み立て順は、ベースキットの説明書に従ってください

当製品のメタルパーツ Metal Parts : M〇〇

レジンパーツ Resin Parts : R〇〇

デカール Decal : 〇〇(反対側)

6 ●フロントアップライト組立 Front upright assembly

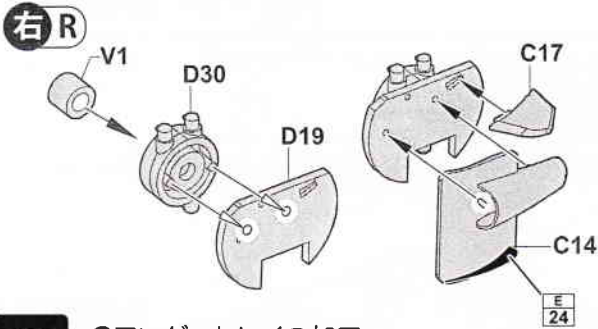

2 ●リアサスペンション組立 Rear suspension assembly

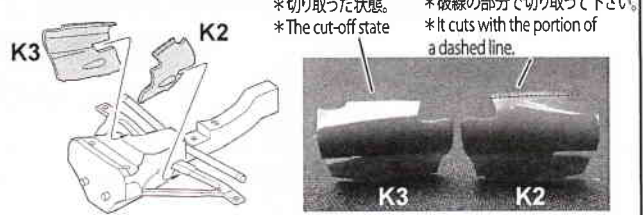

8 ●アンダートレイの加工 Processing of a under tray

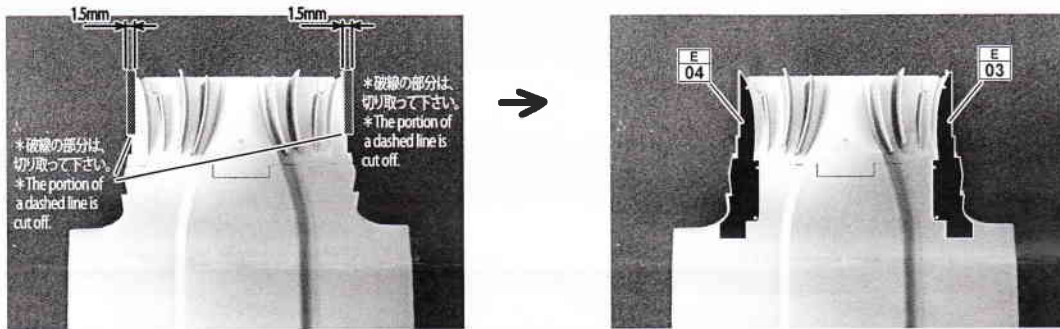

*破足りない部分をプラスチック板等で、整形して下さい。
*An insufficient portion is operated orthopedically with a plastic board etc.

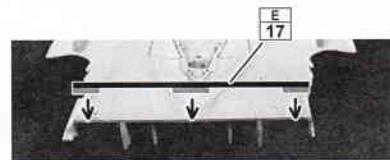
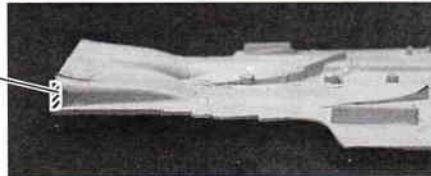

11 ●サイドポントーンエキゾーストカバーの筋掘 The marking-off of a side pontoon exhaust cover

*エッチングプレートを貼りエキゾーストカバーの切れ目に合わせてフロアのスジ掘りをして下さい。
*An etching plate is stuck and The marking-off of a floor is carried out according to the break of an exhaust cover.

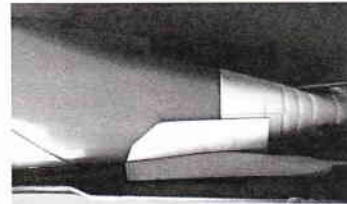
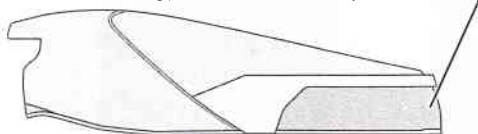

■各ダクトルーバーの開閉状況■ The opening situation of each duct louver

1. コックピット横ルーバー 右→開(そのまま) 左→閉(パテ埋め)
cockpit horizontal louver
right → open (as it is)
left → closed (burying by putty)
2. 前端スラット 右→開(開口) 左→閉(そのまま)
forward end Surratt
right → open (opening)
left → closed (as it is)

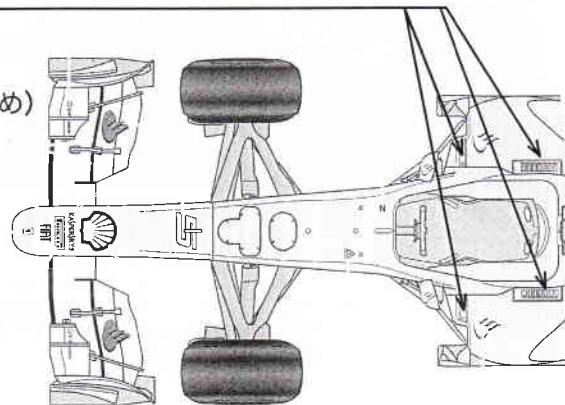

13 ●フロントウイング組立
Front wing assembly

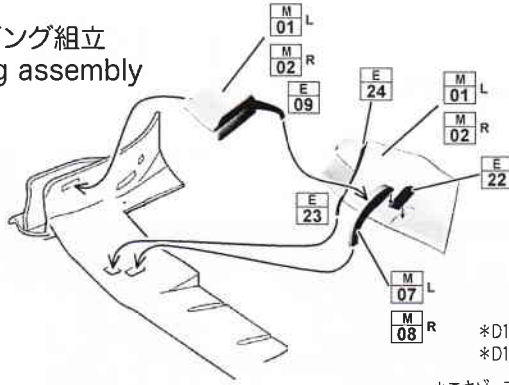

*D10/パーツを半分に切断し左右に取付ける。
*D10 part is cut in a half and attached to right and left.

13 ●カメラ取付
Camera attachment

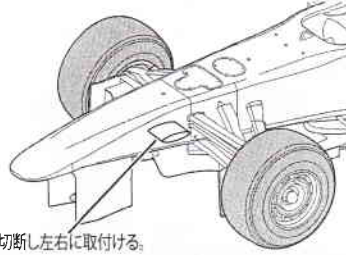

10 ●エキゾーストカバー取付
Attachment of an exhaust cover

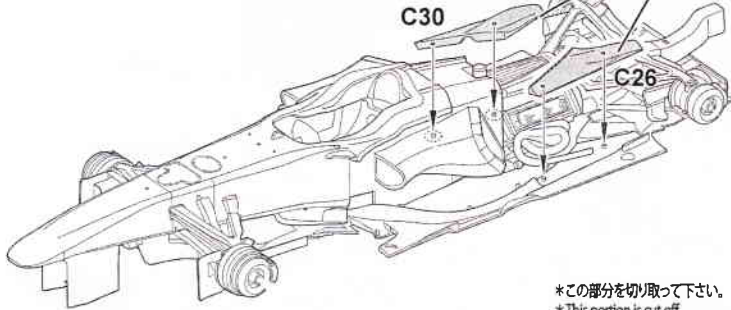

*エキゾーストカバーC26は、M03,M05に、C30は、M04,M06の交換し取付ける。
*M04 and M06 exchange C30 for M03 and M05, and it attaches the exhaust cover C26.

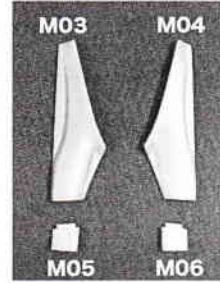

11 ●インダクションポット取付
Induction pot attachment

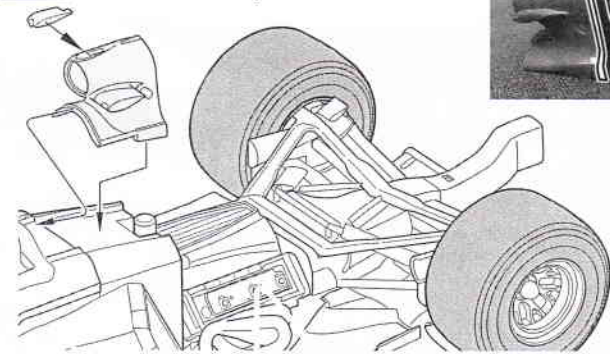

12 ●リアウイング組立
Rear wing assembly



14 ●エンジンカウル組立
Rear suspension assembly

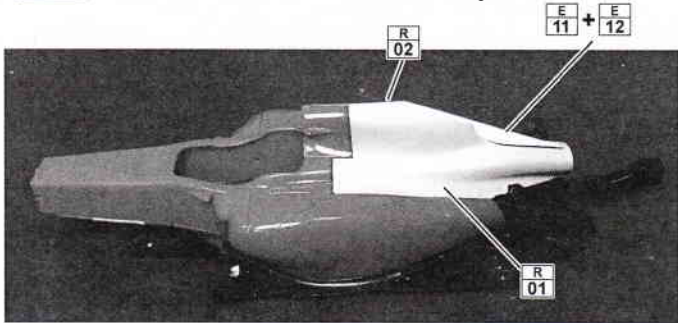

*エンジンカバーK4,K5は、R01,R02に、E11,E12を挟んで一体にた物との交換し取付ける。
*the thing which really looked like [R01 and R02] the engine cover K4 and K5 on both sides of E11 and E12 – it exchanges and attaches.

DECAL GUIDE

R06 MONACO GP

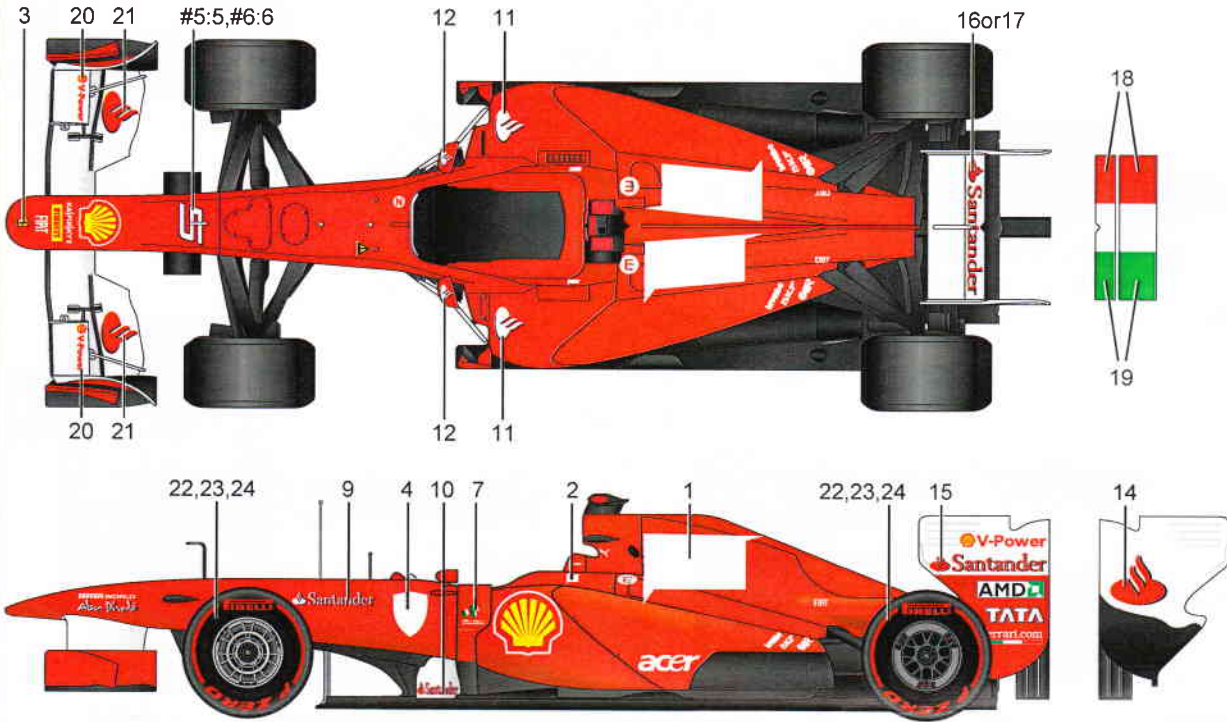

This block contains the decal sheets for the Ferrari R06 Monaco GP. The items are numbered 1 through 24:

- 1: Large Scuderia Ferrari logo with 'SCUDERIA FERRARI' text.
- 2: Small Scuderia Ferrari logo.
- 3: Small Scuderia Ferrari logo.
- 4: Two Ferrari prancing horse logos.
- 5: '56' number.
- 6: '56' number.
- 7: Italian flag.
- 8: Red arrowheads.
- 9: Santander logo.
- 10: Santander logo.
- 11: Santander logo.
- 12: Santander logo.
- 13: Santander logo.
- 14: Santander logo.
- 15: Santander logo.
- 16: Santander logo.
- 17: Santander logo.
- 18: Large Italian flag.
- 19: Large Italian flag.
- 20: V-Power logo.
- 21: Shell logo.
- 22: Pirelli logo.
- 23: Pirelli 'ZERO' logo.
- 24: Red wavy lines.

ST27-TK2046 1/20 F150 Italia MONACO GP