

FERRARI 150° ITALIA JAPAN GRAND PRIX

1/20 フェラーリ 150° イタリア 日本GP



FUJIMI

フジミ模型株式会社

静岡県駿河区登呂4-21-1 〒422-8033

FUJIMI MOKEI CO.,LTD.

4-21-1,TORO,SURUGAKU,SHIZUOKACITY,JAPAN

■ PARTS LIST

※箱詰め内容をお確かめ下さい。十分注意しておりますが、万一、欠品や不良品がありましたら当社までご連絡ください。
※ランナーよりのパーツの切り離しには、十分注意して下さい。

A PARTS

B PARTS

C PARTS

D PARTS

E PARTS

F PARTS

K PARTS

J PARTS

G PARTS

H PARTS

P PARTS

V PARTS

・デカール
・タイヤデカール

■ 本キットで使用する塗料

● キットの指定塗料

『株式会社 GSIクレオス』社製です。

● H口は、「水性ホビーカラー」

■は、「Mr カラー」の塗料番号です。

● キットの指定塗料番号は

参考にご利用下さい。

H1	1	ホワイト	WHITE	WEISS	BLANC	BLANCO	白色
H3	3	レッド	RED	ROT	ROUGE	ROJO	赤色
H8	8	シルバー	SILVER	SILBER	ARGENT	PLATA	銀色
H10	10	カッパー	COPPER	KUPFER	CUIVRE	COBRE	銅色
H12	33	つや消しブラック	FLAT BLACK	MATT SCHWARZ	NOIR MAT	NEGRO MATE	啞黒色
H18	28	黒鉄色基本色	STEEL	STAHL	ACIER	ACERO	黒鉄色
H87	75	メタリックレッド	METALLIC RED	ROT METALLISCH	ROUGE METALLIQUE	ROUGE METALICO	金属紅色
H88	76	メタリックブルー	METALLIC BLUE	BLAU METALLISCH	BLEU METALLIQUE	AZUL METALICO	金属藍色
	92	セミグロスブラック					

■ パーツを注文される時は

● 部品を破損、紛失された方は、下記の必要な部品を○でかこみ、住所、氏名、郵便番号を明記の上、

このカードと代金を現金書留、又は 郵便為替にて当社アフターサービス係までお送りください。

フジミ模型株式会社「アフターサービス係」 送り先 〒422-8033 静岡県駿河区登呂4-21-1 TEL(054)286-0346 FAX(054)286-0349

部品請求カード (GP-52 フェラーリ150° イタリア 日本GP)

部品名	部品代+送料	部品名	部品代+送料	部品名	部品代+送料	部品名	部品代+送料
A 部品	515円	F 部品	665円	P V 部品	830円		
B 部品	765円	G 部品	383円	W 部品	515円		
C 部品	765円	H 部品	435円	デカール	960円		
D 部品	515円	J 部品	568円	タイヤデカール	553円		
E 部品	765円	K 部品	568円	説明書	266円		

※表示価格は予告なく変更する場合があります。

2013年6月印刷

091617



郵便番号 氏名

住所

郵便振替の御利用方法

部品等の御注文の送金方法として定額為替、現金書留の他、郵便振替も御利用出来ます。郵便局窓口にて郵便振替用紙を入手し、下記事項を御記入の上窓口にて代金をお払下さい。

- 口座番号欄 00860-1-121953
- 加入者名欄 フジミ模型株式会社
- 通信欄 御注文のシリーズ名シリーズNo. バーコードNo製品名称、部品名、数量
- 払込人住所氏名欄 御客様の住所、氏名、電話番号 郵便番号
- 金額欄 部品代、消費税送料を含む代金総額

☆お届は郵便振替の場合、1週間~10日間位かかります。

☆郵便振替を御利用の場合は部品請求カードの送付は必要有りません。

Ferrari 150° ITALIA 2011 Formula One Round 15 Japanese Grand Prix

チーム：スクーデリア・フェラーリ
 テクニカル・ディレクター：アルド・コスタ
 チーフ・デザイナー：ニコラス・トムバジス
 エンジニディレクター：ルカ・マルモリーニ

エンジン： フェラーリTipo056
 タイヤ： ピレリ

シャシー：カーボンファイバーおよびハニカム・コンポジット構造
 ディファレンシャル：差動制限
 ギアボックス：セミオートマチック・シーケンシャル電子制御ギアボックス、7速+リバース、縦置き
 ブレーキ：プレンプ製放熱カーボンファイバー・ディスクブレーキ
 サスペンション：独立サスペンション、フロントおよびリアはプルロッド作動性トーション・スプリング
 重量：640kg（冷却水、潤滑油、ドライバー込み）
 ホイール：BBS（フロントおよびリア）13インチ

■ 使用マークの意味

- | | | | | | | |
|-----------------------------------------------------------------------------------|-------------------------------------------------------------------------------------------------|------------------------------------------------------------------------------------------------------------|------------------------------------------------------------------------------------|------------------------------------------------------------------------------------------------------------------------------------------------------------------|----------------------------------------------------------------------------------------|--------------------------------------------------------------|
| 2組つくります。
Make 2sets.
Realizar dos juegos
Ensemble des pieces
同様の製作2套。 | どちらかを選びます。
Optional parts
Teils nach Wahl
Pieces au choix
Seleccione uno
可以選擇使用。 | デカールをはります。
Apply Decal
Adhésiver anbringen
Colfer le decalque
Adhiera la calcomanía.
貼上水印紙。 | 接着はしません。
Do not cement.
Nicht kleben.
Ne pas coller
No pegue.
不会配合。 | 反対側にもあります。
Repeat for opposite side.
Wiederholung für gegenüberliegende Seite.
Repellón de la parte opuesta.
También en el lado opuesto.
另一邊同樣存在。 | 穴をあけます。
Make hole
Bohrung anbringen
Faire un trou
Hacer un orificio
穿孔。 | 切り取ります
Remove
Beschreiben
Derecenar
Cortar
剥去 |
|-----------------------------------------------------------------------------------|-------------------------------------------------------------------------------------------------|------------------------------------------------------------------------------------------------------------|------------------------------------------------------------------------------------|------------------------------------------------------------------------------------------------------------------------------------------------------------------|----------------------------------------------------------------------------------------|--------------------------------------------------------------|

■ MARKING & PAINTING

★ ①～④⑩ a～d ・ボディカラー BODY COLOR: H 3

※余ったデカールは、ご自由にお使い下さい。

● ⑪ ⑲ a～d は、No.5 アロンソ用車輦かNo.6 マッサ用車輦 どちらかを選びます。

※番号の無い白いデカールは、透け防止に貼り重ねてお使い下さい。

TOP No.5: フェルナンド・アロンソ・ディアス (Fernando Alonso Díaz)
 No.6: フェリペ・マッサ (Felipe Massa)

MARKING → P7参照

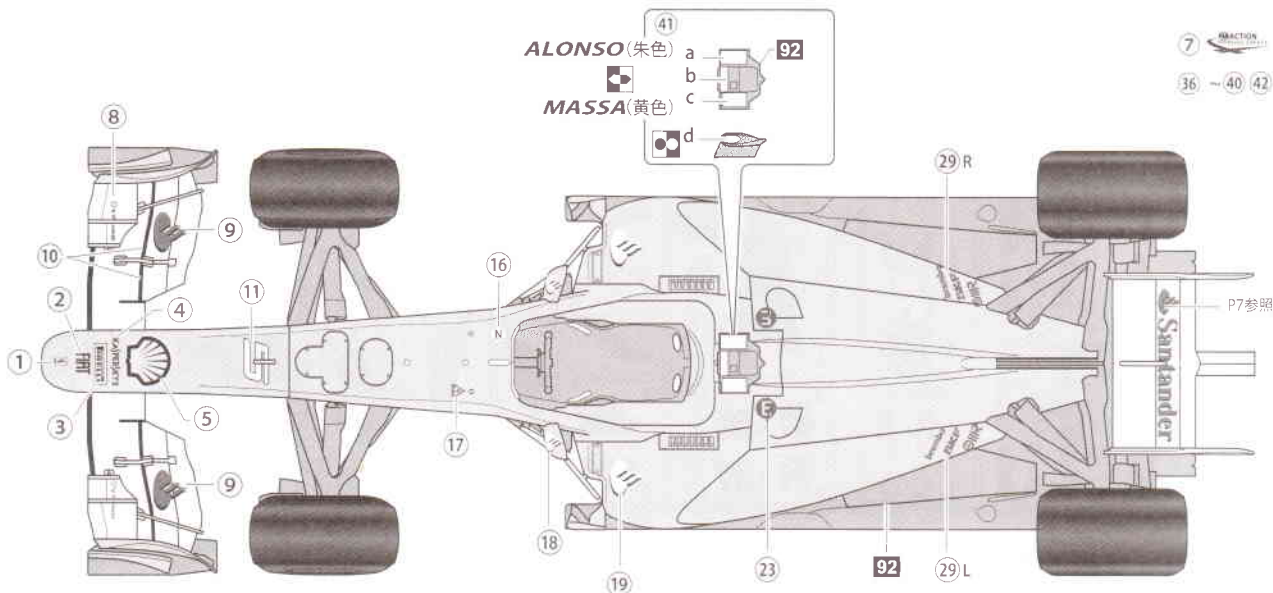

LEFT

※右側も同様に貼ります。

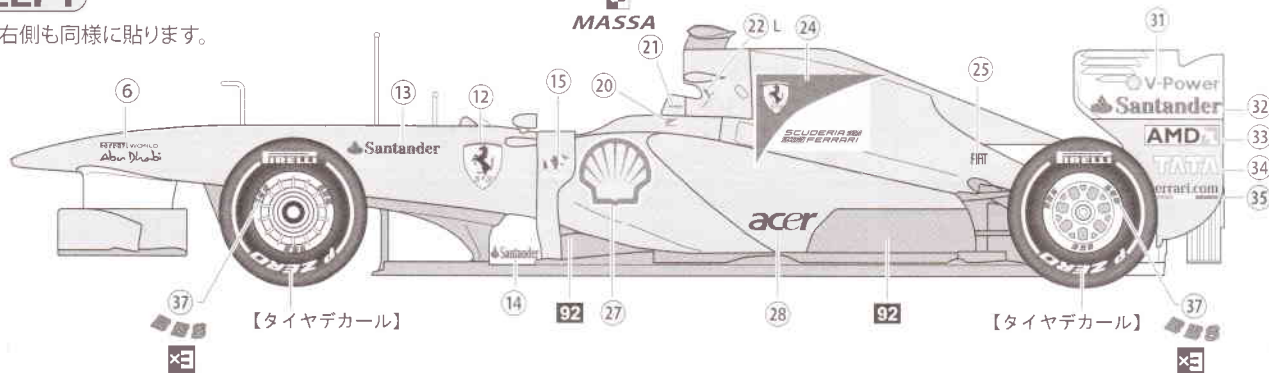

【タイヤデカールの貼り方】

1



少し大きめにカットします。

2



タイヤのほこり、油気を取り文字が正しく読めるようにマークを合わせ、上から水をつけた指先でなでるようにします。

3



1分ほどしたら、上紙だけをはがします。

4



水気をやわらかい布等で拭きとります。

1 エンジンの組み立て
Assembly of engine

エンジン:フェラーリ Tipo056
 ・気筒数・角度:V型8気筒・90度 ・排気量:2,398cc
 ・最高回転数:18,000rpm (レギュレーションで規定)
 ・バルブ数:32 ・ピストンボア:98mm ・重量:95kg
 ・燃料:シェル V-Power ・潤滑油:シェル Helix Ultra

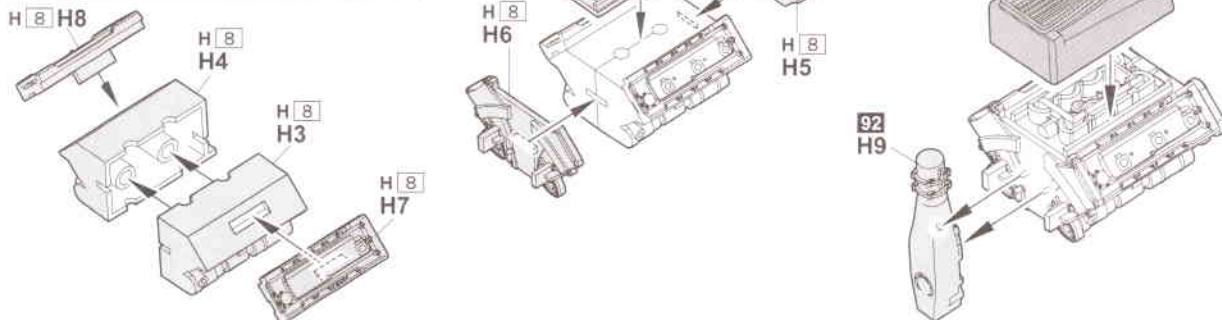

2 リヤサスペンションの組み立て
Assembly of rear suspension

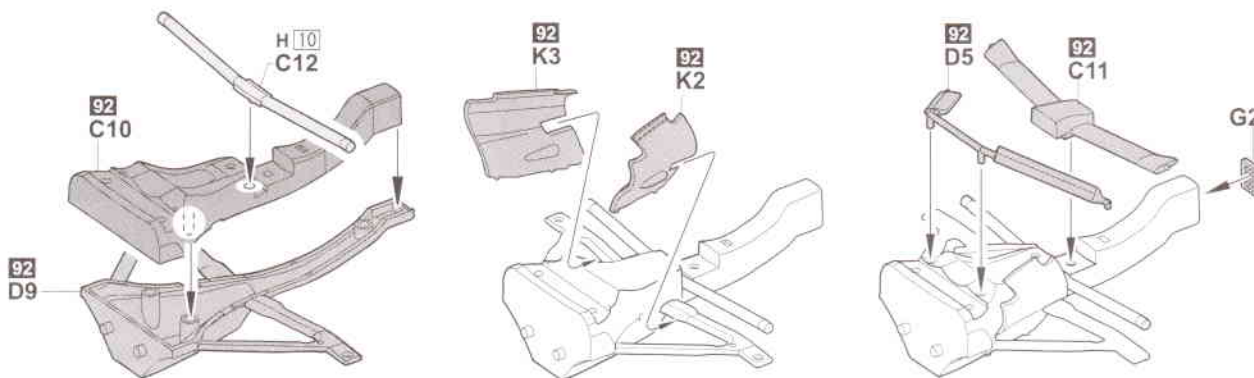

3 リアアップライトの組み立て
Assembly of rear uprights

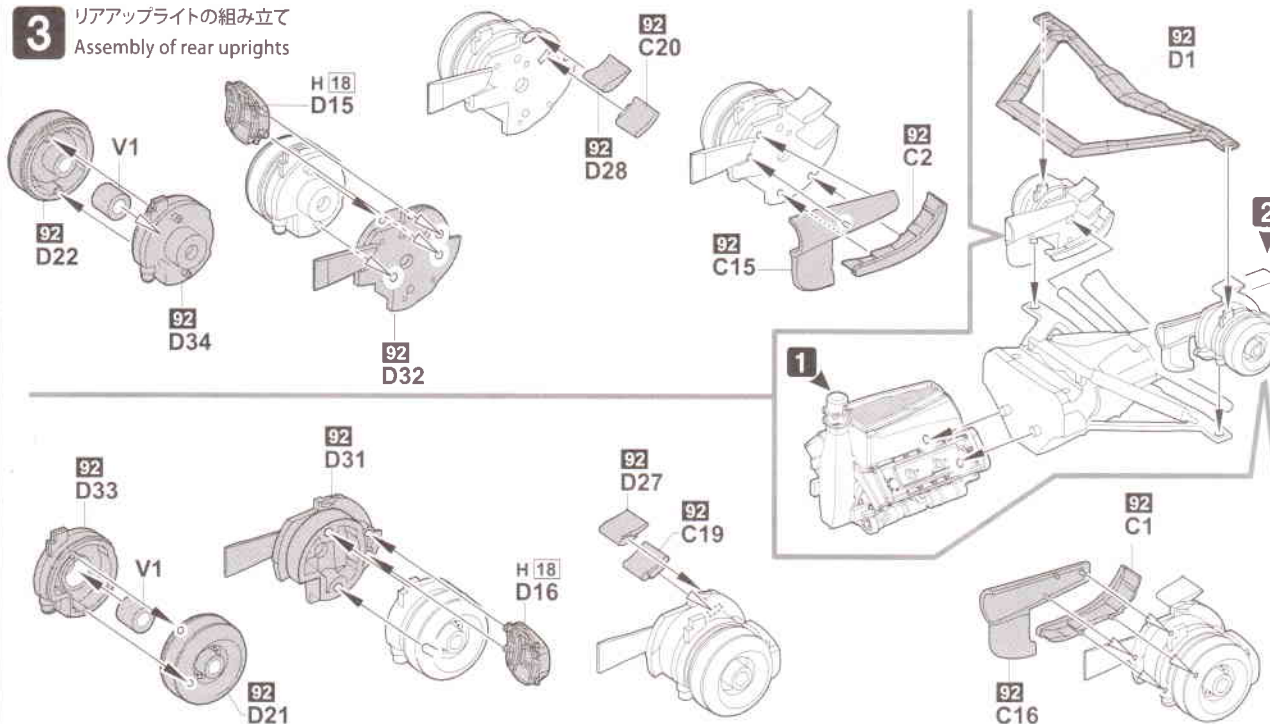

4 コクピットの組み立て
Assembly of cockpit

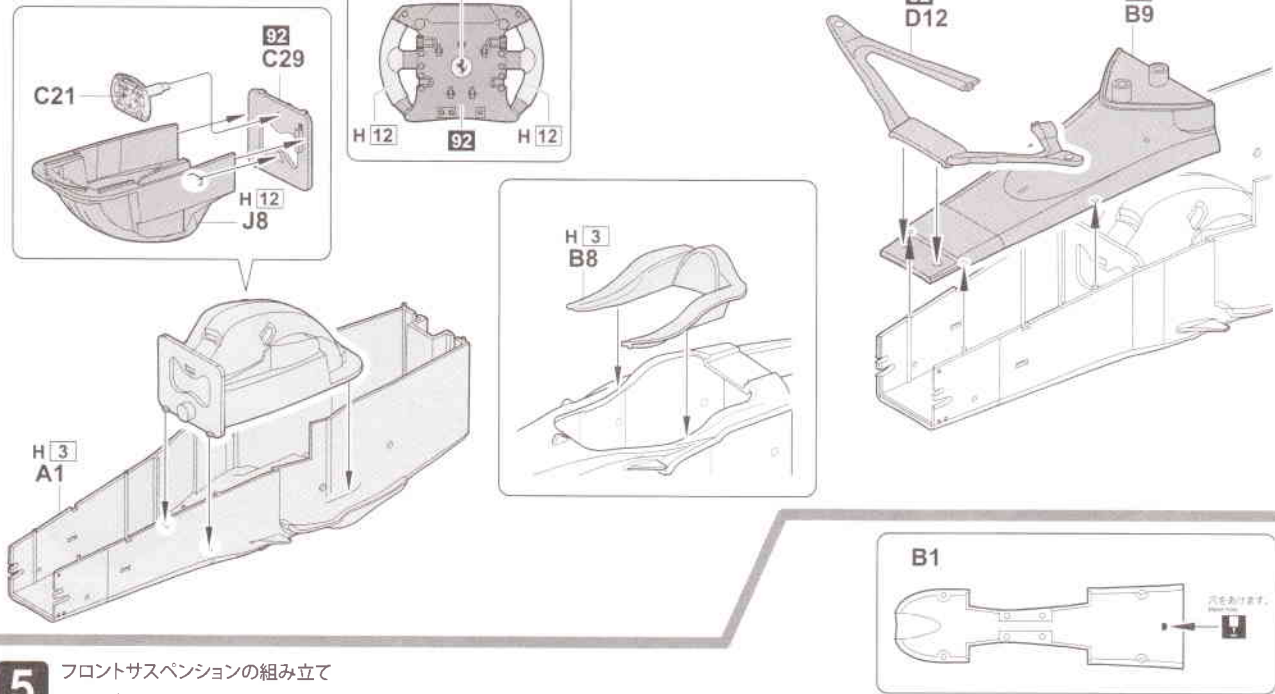

5 フロントサスペンションの組み立て
Assembly of front suspension

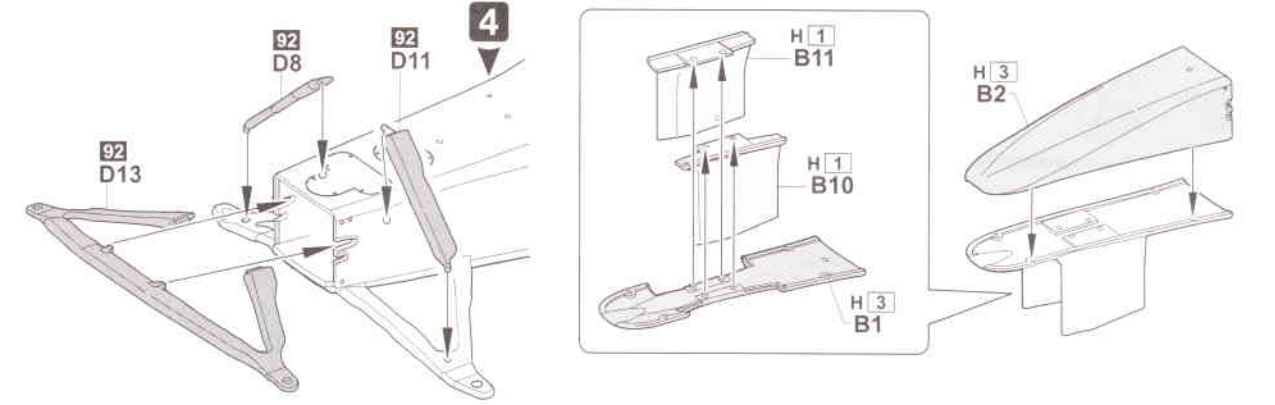

6 フロントアップライトの組み立て
Attaching of front uprights

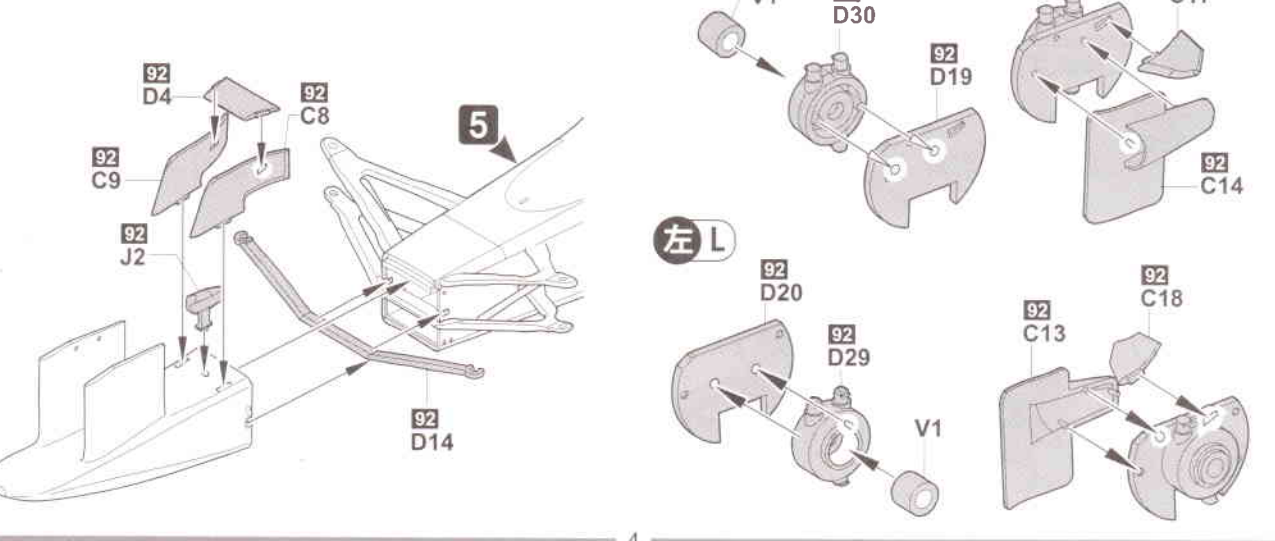

7 ラジエターの取り付け
Attaching of radiator

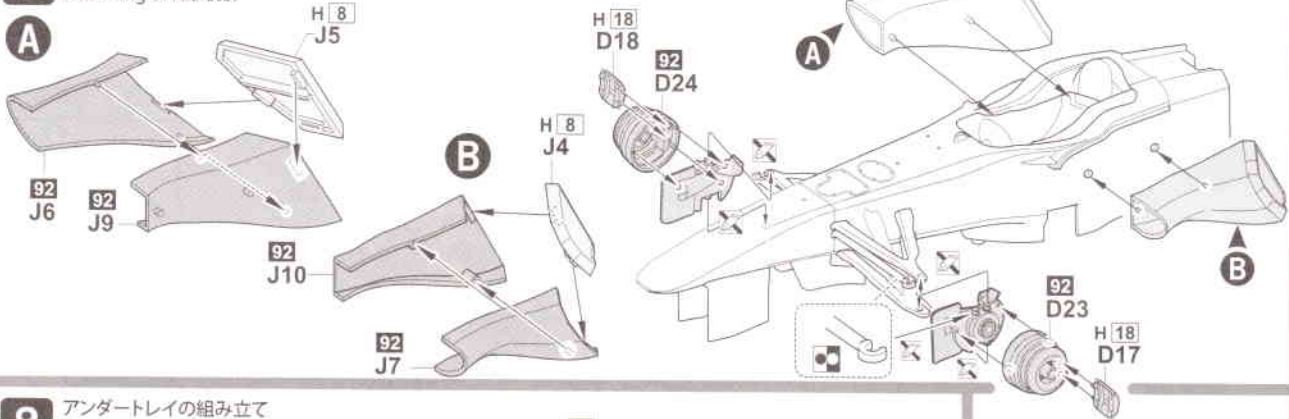

8 アンダートレイの組み立て
Assembly of under tray

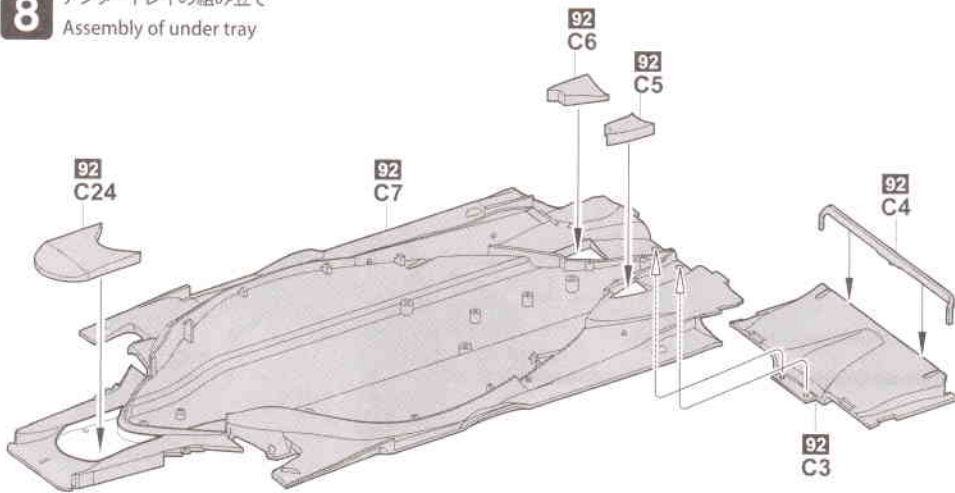

⚠ メッキ部品の接着は、接着面のメッキをはかして接着して下さい。
Remove plating from areas to be cemented.

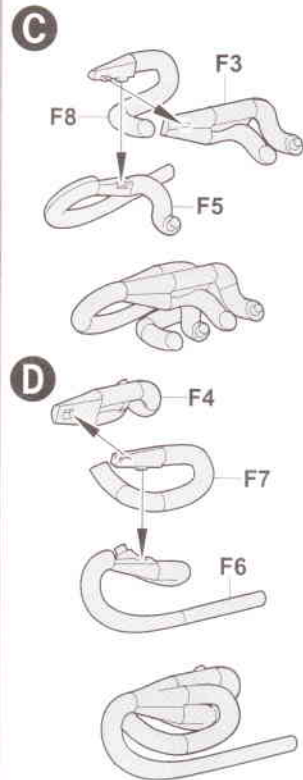

9 モノコックの取り付け
Attaching of monoque

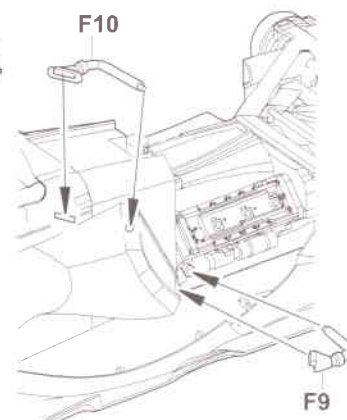
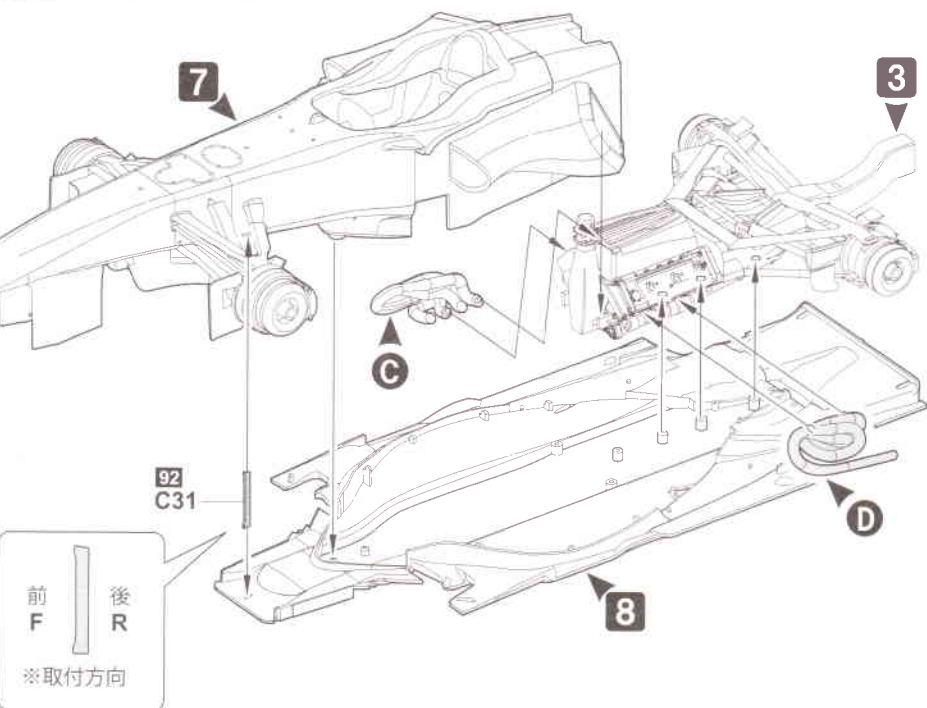

10 ホイールの取り付け
Attaching of wheels

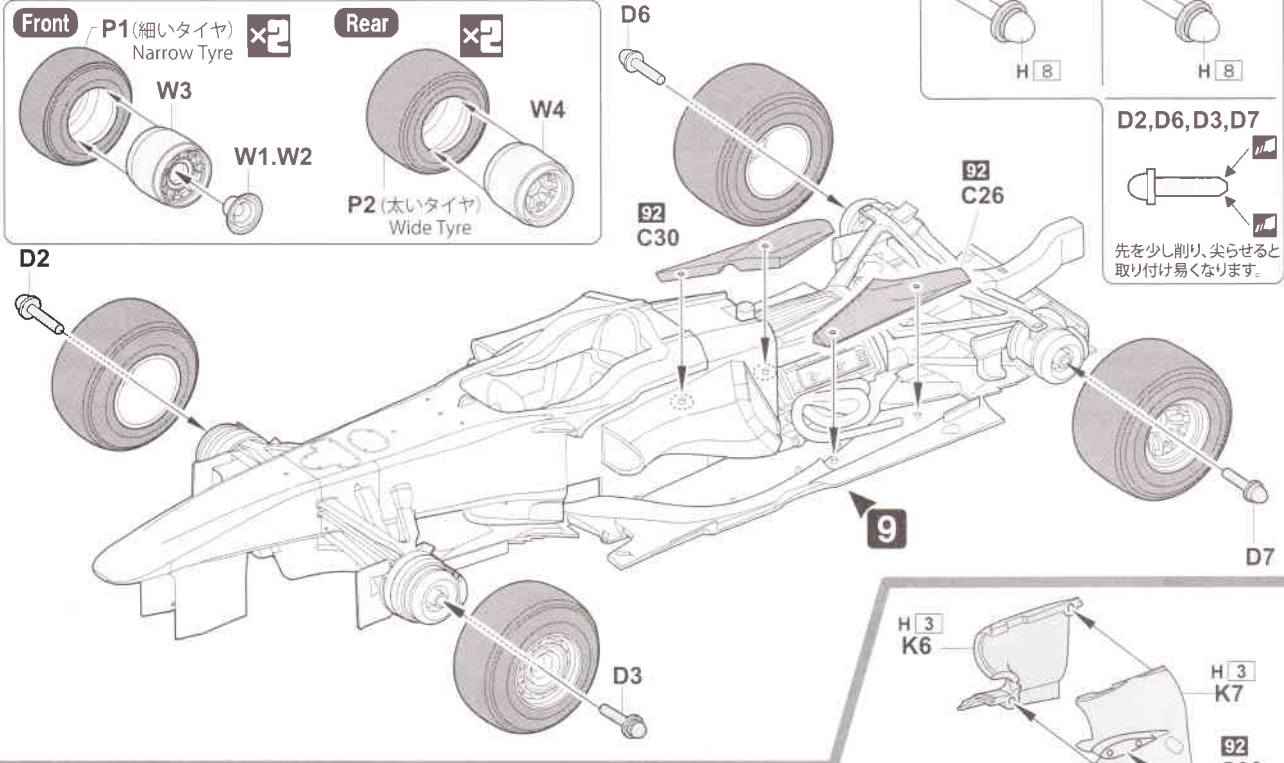

11 サイドポンツーン取り付け
Assembly of side pontoon

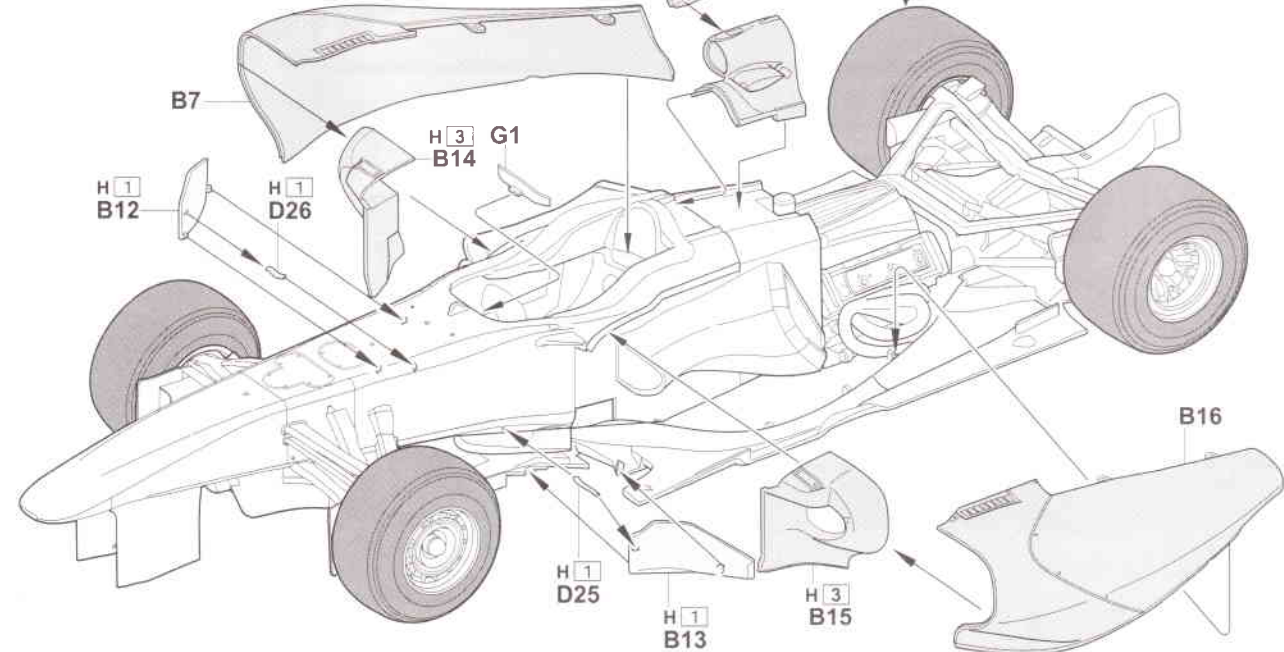

B16 \square B7 ※塗り分けます。

・図の位置のマスキング型紙として、ご使用下さい。



12 リアウイングの取り付け
Attaching of rear wing

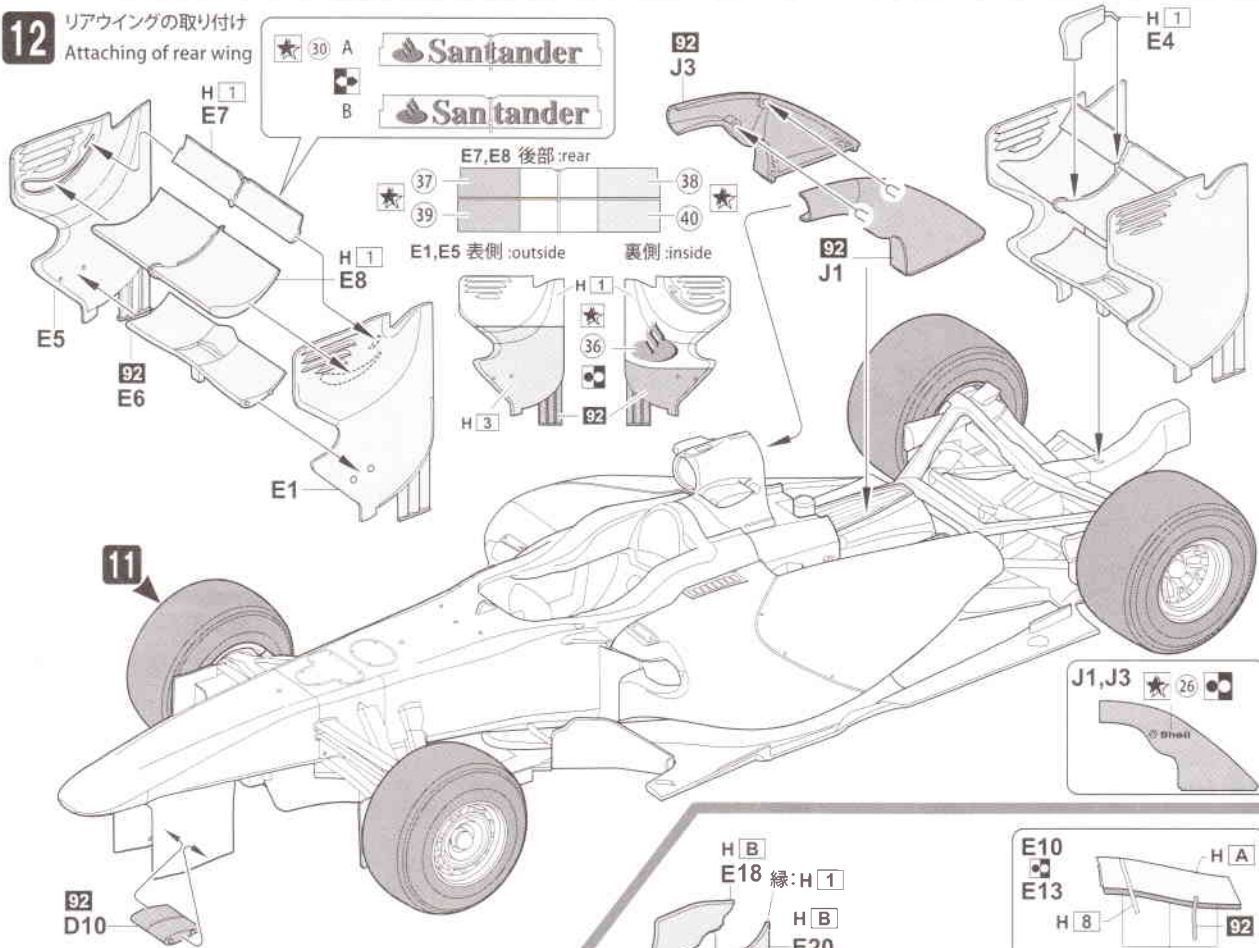

13 フロントウイングの組み立て
Assembly of front wing

H A = H 1 : 92
表 裏
H B = H 3 : 92

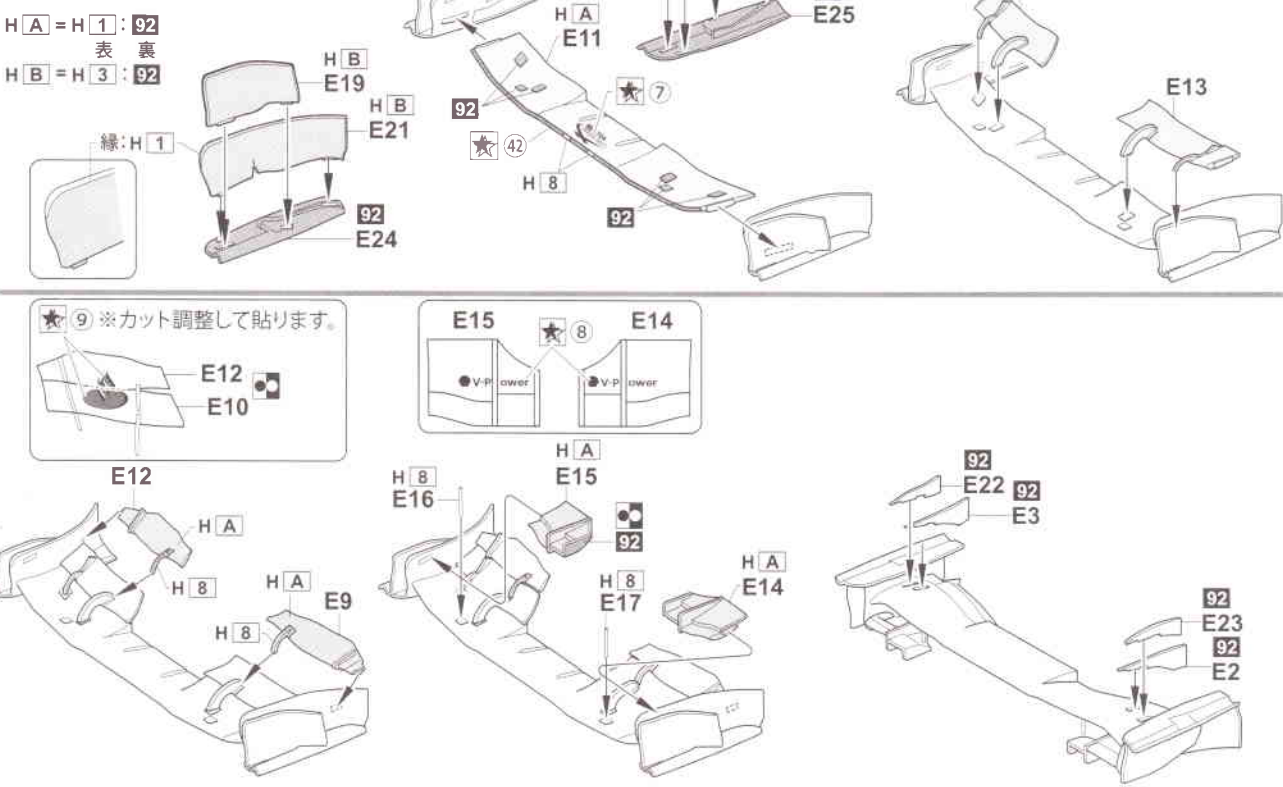

14 フロントウイングの取り付け
Attaching of front wing

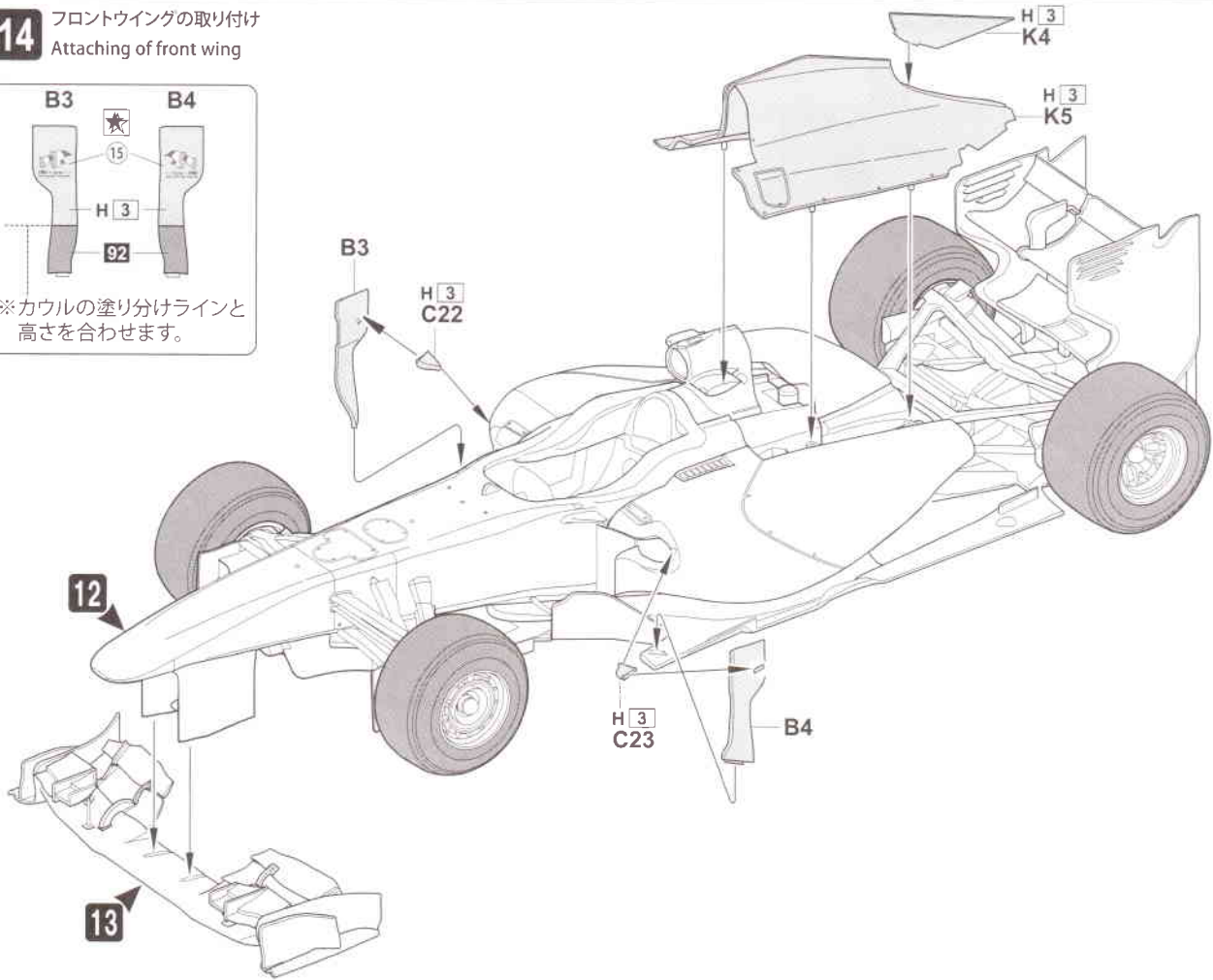
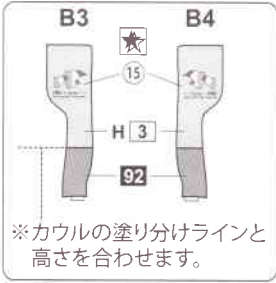

完成
Finish

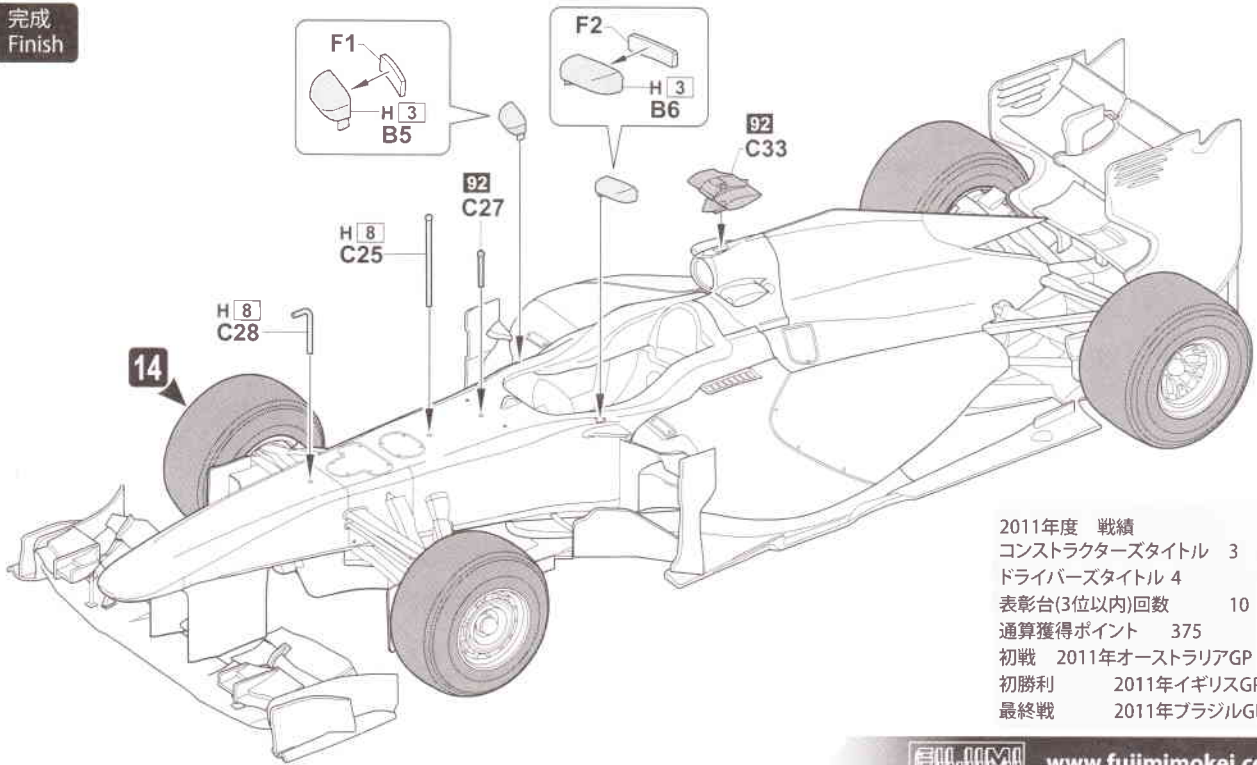

2011年度 戦績
 コンストラクターズタイトル 3
 ドライバーズタイトル 4
 表彰台(3位以内)回数 10
 通算獲得ポイント 375
 初戦 2011年オーストラリアGP
 初勝利 2011年イギリスGP
 最終戦 2011年ブラジルGP



www.fujimimokei.com