

1/20 TRANS KIT SERIES

F2012

GP of GERMANY 2012

組立説明書 ASSEMBLY INSTRUCTIONS

▽製作上の注意

- レジンパーツは、組立、塗装前に専用剤クリーナー等で洗浄してください。
- 組立には、瞬間接着剤、エポキシ系ボンドをご使用ください。
- メタルパーツは、バリ・パーティングライン等を処理した後、プライマーサフェーサー（ブラサフ）等で下地処理をしてください。
- 各パーツの組立においては、入念に仮組を行ってから接着してください。組立には削り合わせ等が必要な部分もありますのでご注意ください。

▽CAUTION

- Read carefully and fully understand all instructions before assembly.
- Extra care should be taken when using tools avoid personal injury.
- Read and follow the instructions supplied with paint and or cement (not included).
- Use epoxy or CA glue only.
- Assemble the kit away from the reach of children.
- Model car for collectors. ●Not suitable for under 18 years old.

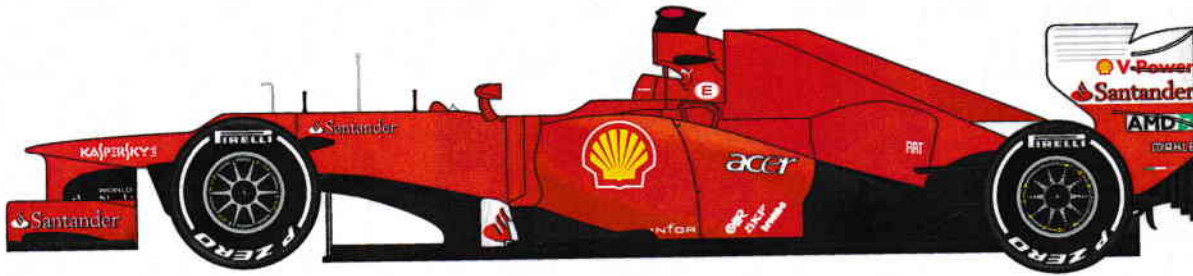

このキットはトランスキットです。製作には別途 F社「1/20 フェラーリF2012」(GP46/091426)をお買い求め下さい。
This is transform kit and use "1/20 FERRARI F2012" GP46/091426 as doner kit.

製品内容/PARTS LIST

ウレタンレジンパーツ /RESIN PARTS



メタルパーツ/METAL PARTS

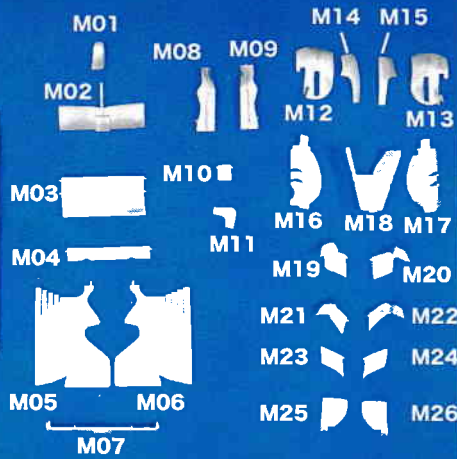

エッチングパーツ/ETCHING PARTS



マーキングデカール/MARKING DECAL

※部品不足・部品不良によるアフターサービスの期間は、販売から1年間とさせていただきます。
また、部品不足、不良以外のパーツ請求には、お応えできかねますのでご了承下さい。

※Spare parts are available within 1 year after the release date of this model.

GILLES's SPIRITS in
STUDIO27
GILLES COMPANY LIMITED

Made in JAPAN

2014年4月販売

組み立て説明 ASSEMBLY

番号はベースキットの説明書に対応しております
 注意書きのない部分及び組み立て順は、ベースキットの説明書に従ってください

当製品のメタルパーツ Metal Parts : M○○
 レジンパーツ Resin Parts : R○○
 デカール Decal : ○○(反対側)

3 ●アンダートレイ組立 Under tray assembly

*ここで切り取って下さい。
*it cuts off here.

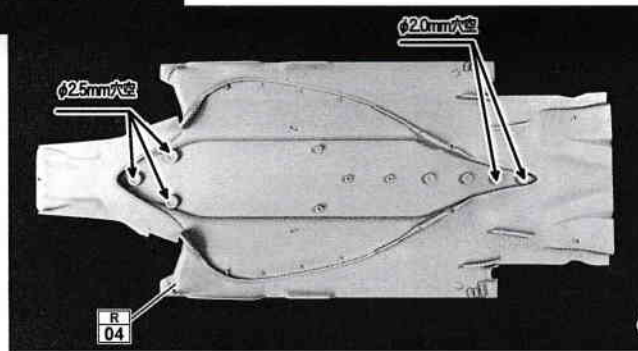
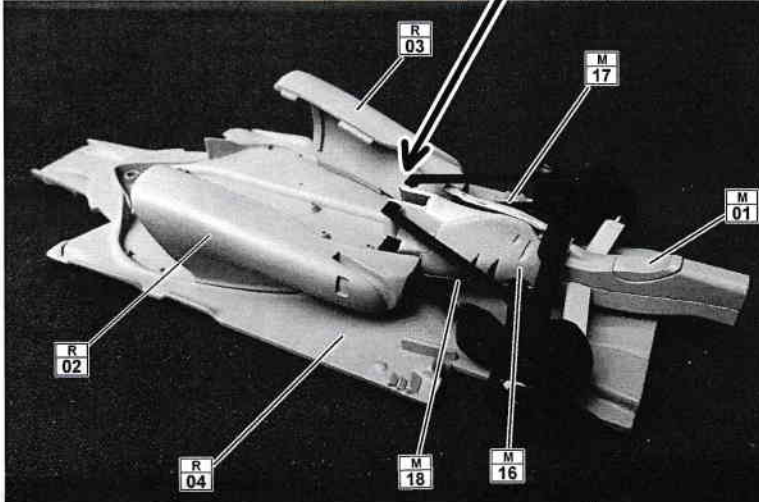

7 ●フロントアップライトの取付け Attaching of front upright

*アップライトパーツ(F7,F8,C8,C9,F17,F18)は、ブレーキダクト(M12,M13)をサスアームにセットしてから取り付けて下さい。
 *An upright part (F7, F8, C8, C9, F17, F18) is attached after setting a brake duct (M12, M13) to a suspension arm.

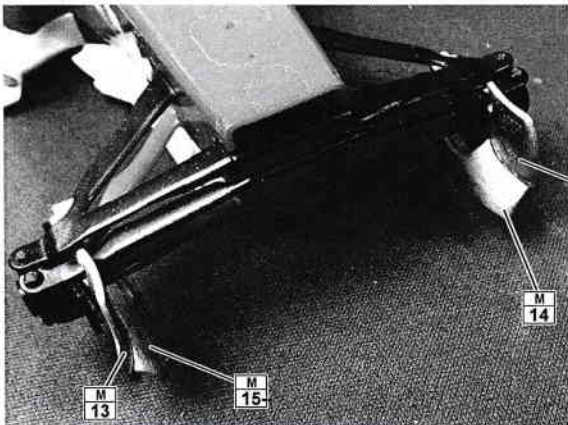

9 ●モノコックの加工 Processing of monocoque

*ここで切り取って下さい。
*it cuts off here.

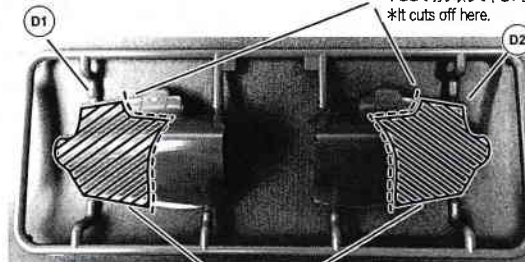

*斜線部分は、不用です。
*A shadow area is unnecessary.

10 11 12

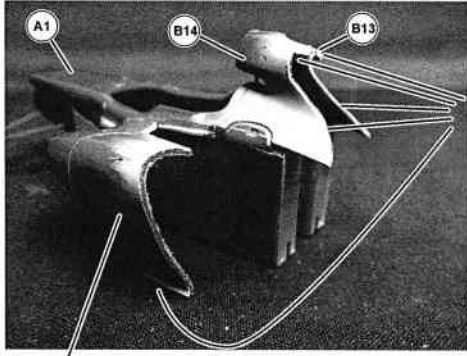

*端部は、削り取って下さい。
*An end is shaved off.

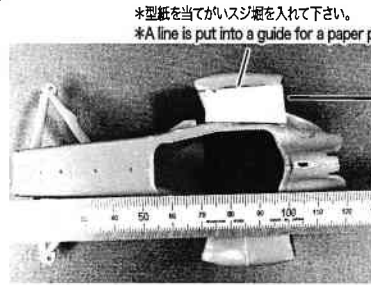

*型紙を当てがいしジ線をに入れて下さい。
*A line is put into a guide for a paper pattern.

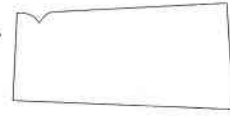

*D1の切りとった前部は、B15に、D2の切りとった前部は、B16に接着します。
*The front part with which D2 cut the front part which D1 cut to B15 is pasted up on B16.

●リアウイング組立
Rear wing assembly

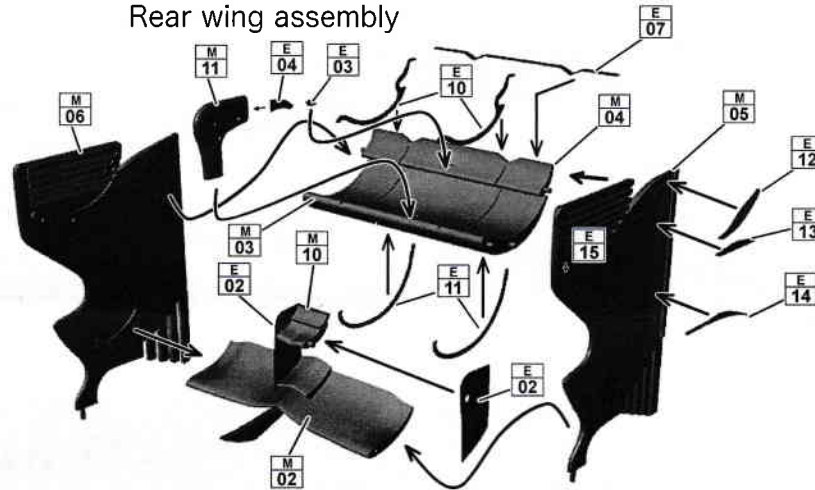
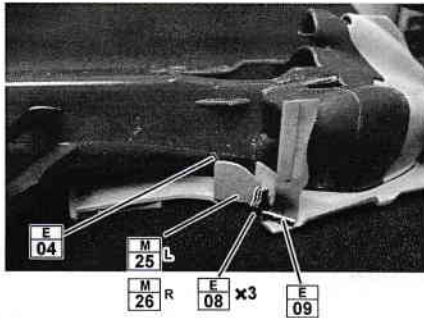

●ミラーの取付け
Attachment of a mirror

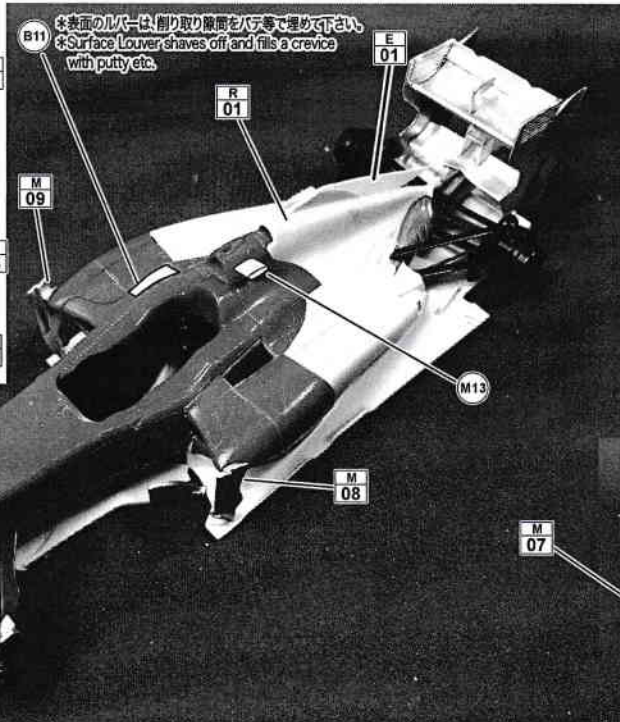
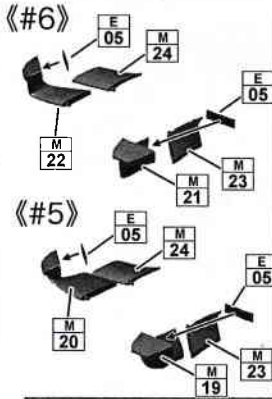

*表面のルバーは、削り取り隙間をパテ等で埋めて下さい。
*Surface Louver shaves off and fills a crevice with putty etc.

●フロントウイングの加工
Processing of a front wing

*この部分を切り取って下さい。
*This portion is cut off.

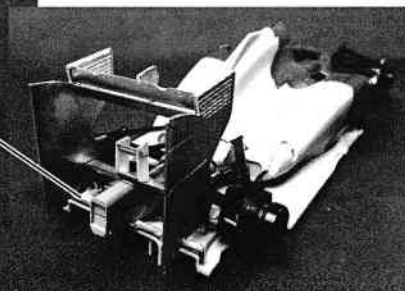
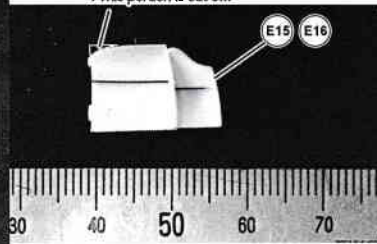

DECAL GUIDE

※()内は反対側です。 opposite side.

R10 German GP

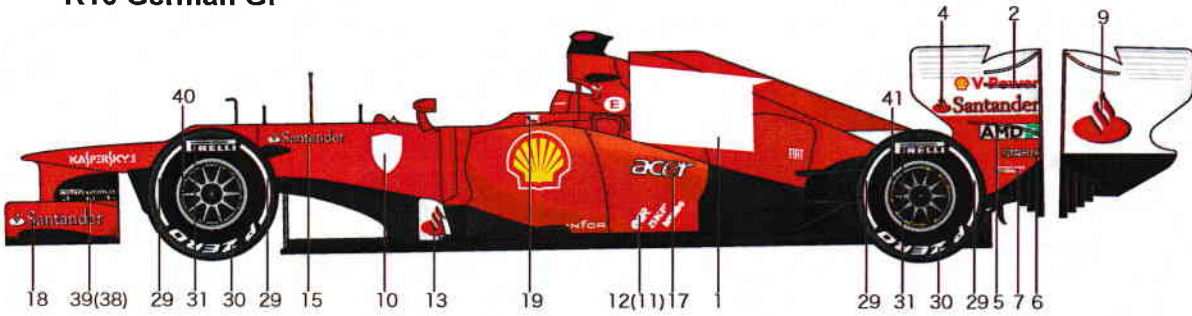

Seat belt : 26 Cockpit : 28,23

