

FERRARI F2012 MALAYSIA GRAND PRIX



FUJIMI

フジミ模型株式会社

静岡市駿河区登呂4-21-1 〒422-8033

FUJIMI MOKEI CO.,LTD.

4-21-1,TORO,SURUGAKU,SHIZUOKACITY,JAPAN

1/20 フェラーリF2012 マレーシア GP

■ PARTS LIST

※箱詰め内容をお確かめ下さい。十分注意しておりますが、万一、欠品や不良品がありましたら当社までご連絡ください。
※ランナーよりのパーツの切り離しには、十分注意して下さい。 ※アミ部 は、使用しません。

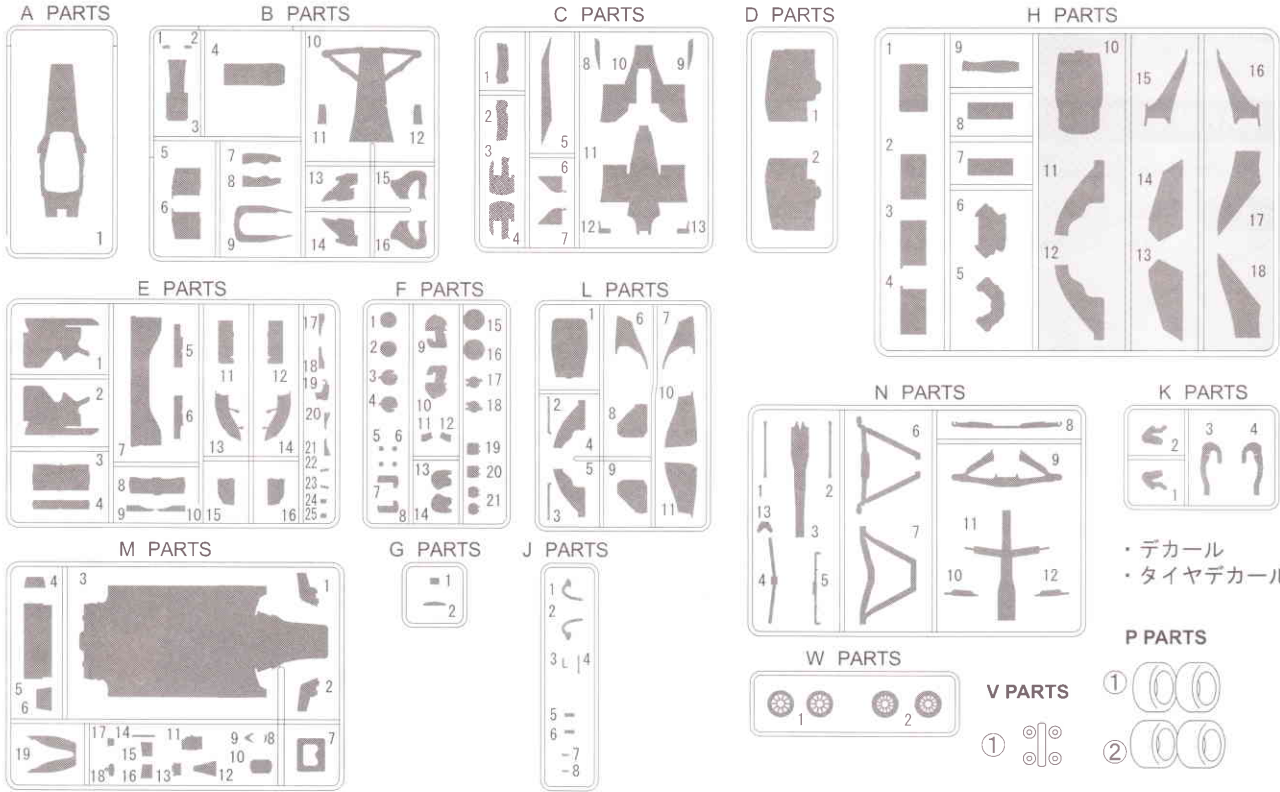

■ 本キットで使用する塗料

● キットの指定塗料

『株式会社 GSIクレオス』社製です。

● H□は、「水性ホビーカラー」

■は、「Mr.カラー」の塗料番号です。

● キットの指定塗料番号は

参考にご利用下さい。

H[1]	1	ホワイト	WHITE	WEISS	BLANC	BLANCO	白色
H[3]	3	レッド	RED	ROT	ROUGE	ROJO	赤色
H[8]	8	シルバー	SILVER	SILBER	ARGENT	PLATA	銀色
H[10]	10	カッパー	COPPER	KUPFER	CUIVRE	COBRE	銅色
H[12]	33	つや消しブラック	FLAT BLACK	MATT SCHWARZ	NOIR MAT	NEGRO MATE	啞黒色
H[18]	28	黒鉄色基本色	STEEL	STAHL	ACIER	ACERO	黒鉄色
H[87]	75	メタリックレッド	METALLIC RED	ROT METALLISCH	ROUGE METALLIQUE	ROUGE METALICO	金属紅色
H[88]	76	メタリックブルー	METALLIC BLUE	BLAU METALLISCH	BLEU METALLIQUE	AZUL METALICO	金属藍色
	92	セミグロスブラック					

■ パーツを注文される時は

● 部品を破損、紛失された方は、下記の必要な部品を○でかこみ、住所、氏名、郵便番号を明記の上、

このカードと代金を現金書留、又は郵便為替にて当社アフターサービス係までお送りください。

フジミ模型株式会社「アフターサービス係」 送り先 〒422-8033 静岡市駿河区登呂4-21-1 TEL(054)286-0346 FAX(054)286-0349

部品請求カード (GP-46 フェラーリF2012 マレーシアGP)

部品名	部品代 + 送料	部品名	部品代 + 送料	部品名	部品代 + 送料	部品名	部品代 + 送料
A 部品	765円	F 部品	568円	L 部品	568円	デカール	875円
B 部品	765円	G 部品	435円	M 部品	765円	タイヤデカール	553円
C 部品	568円	H 部品	435円	N 部品	765円	説明書	266円
D 部品	568円	J 部品	665円	P V 部品	830円		
E 部品	765円	K 部品	488円	W 部品	515円		

※表示価格は予告なく変更する場合があります。

2012年12月印刷

091426



郵便番号 氏名

住所

郵便振替の御利用方法

部品等の御注文の送金方法として定額為替、現金書留の他、郵便振替も御利用出来ます。郵便局窓口にて郵便振替用紙を入手し、下記事項を御記入の上窓口にて代金をお払下さい。

- 口座番号欄 00860-1-121953
- 加入者名欄 フジミ模型株式会社
- 通信欄 御注文のシリーズ名シリーズNo.、バーコードNo製品名称、部品名、数量
- 払込人住所氏名欄 御客様の住所、氏名、電話番号、郵便番号
- 金額欄 部品代、消費税送料を含む代金総額

☆お届けは郵便振替の場合、1週間～10日間位かかります。

☆郵便振替を御利用の場合は部品請求カードの送付は必要ありません。

Ferrari F2012

2012 Formula One Round 02 PETRONAS MALAYSIA GRAND PRIX

スクーデリア・フェラーリSpA

テクニカル・ディレクター: パット・フライ

チーフ・デザイナー: ニコラス・トムバジス

マネージング・ディレクター: ステファノ・ドメニカリ

シャシー: カーボンファイバーおよびハニカム・コンポジット構造

ディファレンシャル: 差動制限

ギアボックス: セミオートマチック・シーケンシャル電子制御ギアボックス、7速+リバース、縦置き

ブレーキ: プレンボ製放熱カーボンファイバー・ディスクブレーキ

サスペンション: 独立サスペンション、フロントおよびリアはブルロッド作動性トーション・スプリング

重量: 640kg (冷却水、潤滑油、ドライバー込み)

ホイール: OZ (フロントおよびリア) 13インチ

■ 使用マークの意味

-
-
-
-
-
-
-

■ MARKING & PAINTING

★ ① ~ ③⑦ a ~ d ・ボディカラー BODY COLOR: H ③

※余ったデカールは、ご自由にお使い下さい。

● ⑬ ⑳ ㉑ a ~ d は、No.5 アロンソ用車輛がNo.6 マッサ用車輛 どちらかを選びます。

※番号の無い白いデカールは、透け防止に貼り重ねてお使い下さい。

TOP

No.5: フェルナンド・アロンソ・ディアス (Fernando Alonso Díaz)

No.6: フェリペ・マッサ (Felipe Massa)

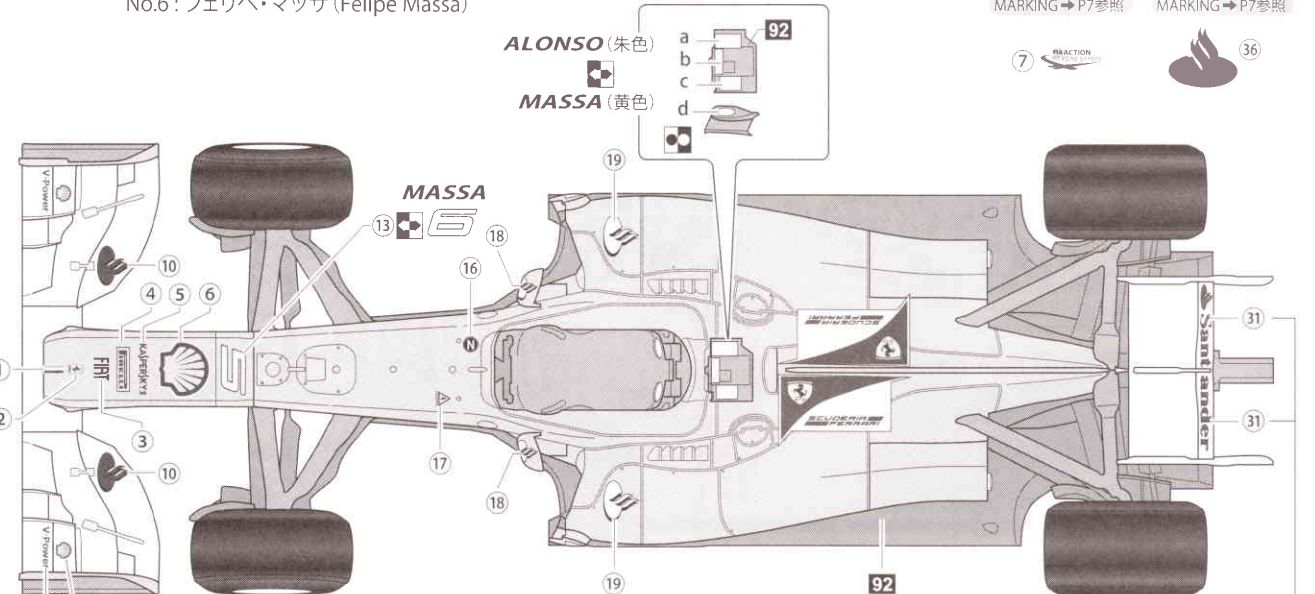

※裏側にも貼ります。

LEFT

※右側も同様に貼ります。

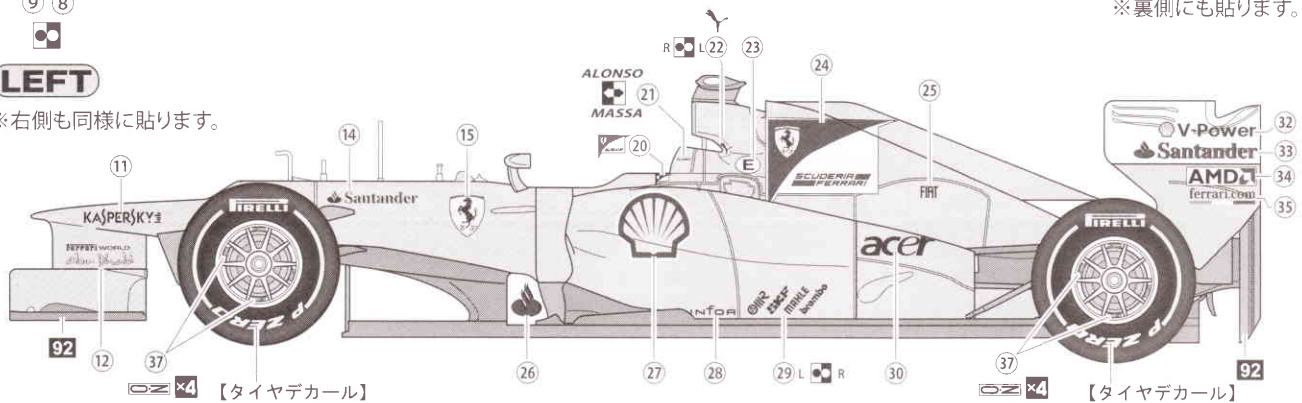

【タイヤデカールの貼り方】

1



少し大きめにカットします。

2

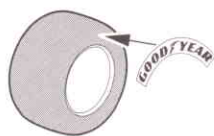

タイヤのほこり、油気を取り文字が正しく読めるようにマークを合わせ、上から水をつけた指先でなでるようにします。

3



1分ほどしたら、上紙だけをはがします。

4



水気をやわらかい布等で拭きとります。

1 エンジンの組み立て
Assembly of engine

エンジン: フェラーリ Tipo056

- ・気筒数・角度: V型8気筒・90度
- ・排気量: 2,398cc
- ・最高回転数: 18,000rpm (レギュレーションで規定)
- ・バルブ数: 32
- ・ピストンボア: 98mm
- ・重量: 95kg
- ・燃料: シェル V-Power
- ・潤滑油: シェル Helix Ultra

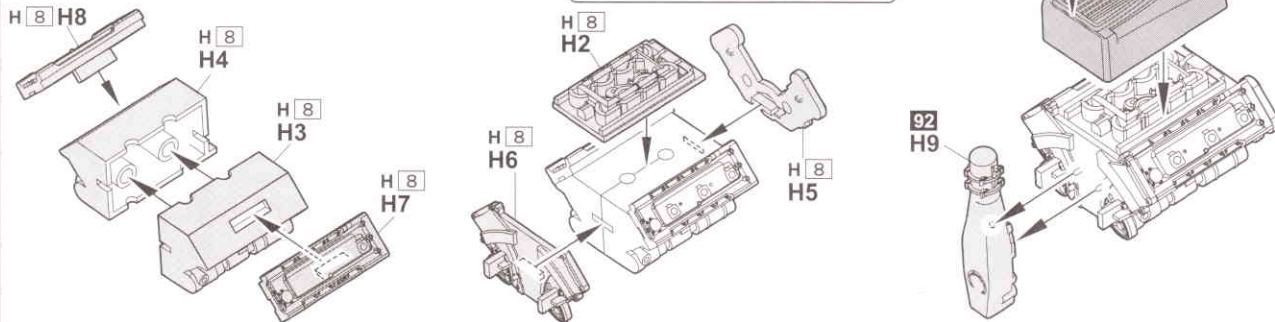

2 マフラーの取り付け
Assembly of rear uprights

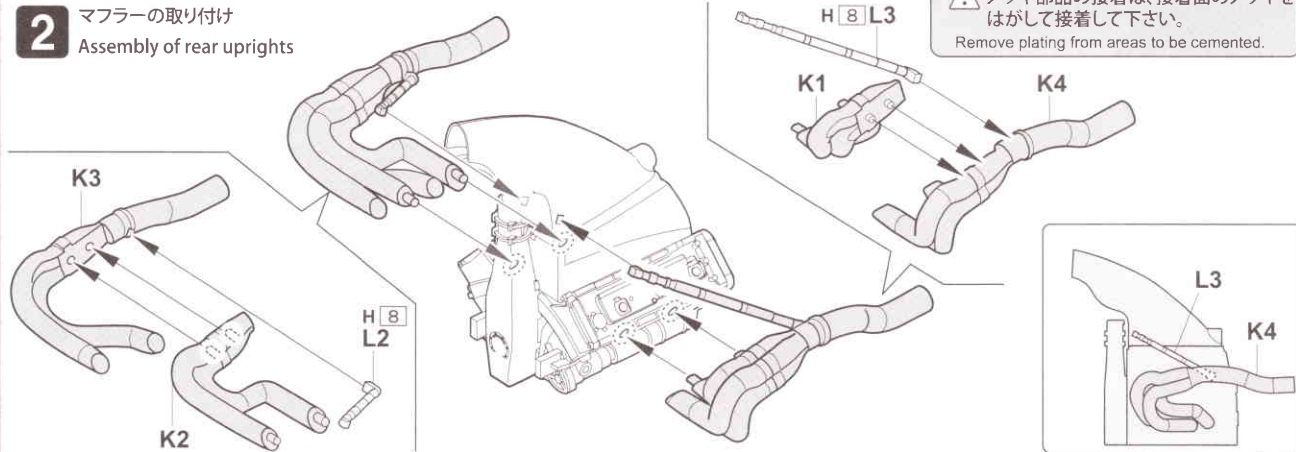

3 アンダートレイの組み立て
Assembly of under tray

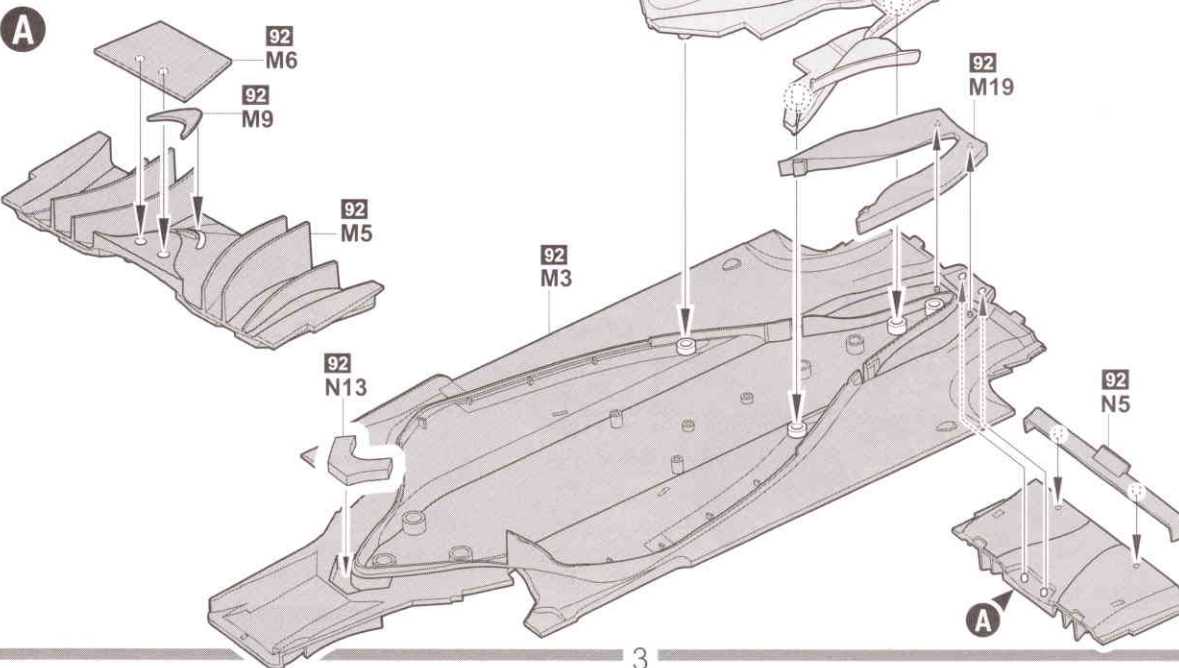

4 エンジンの取り付け
Attaching of cockpit

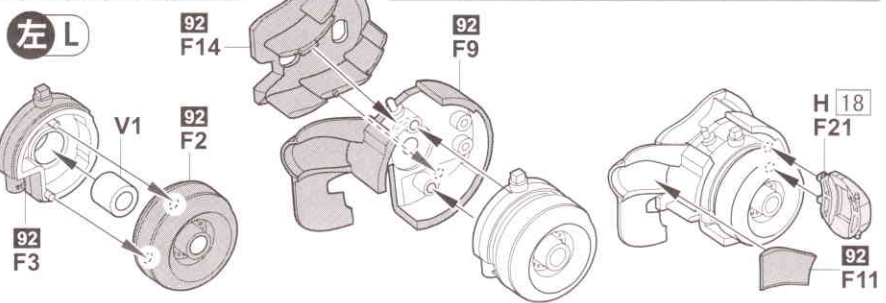
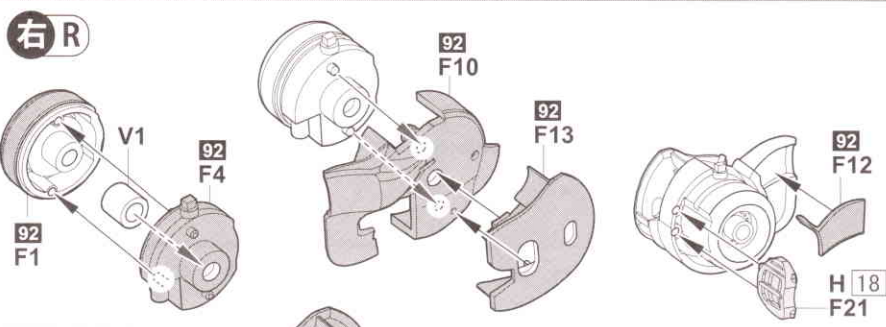
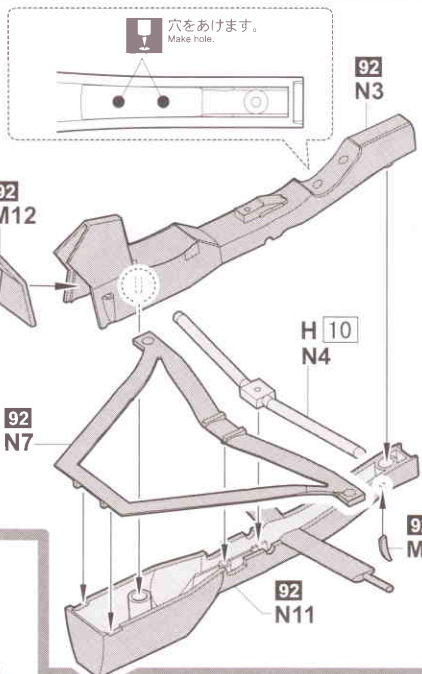
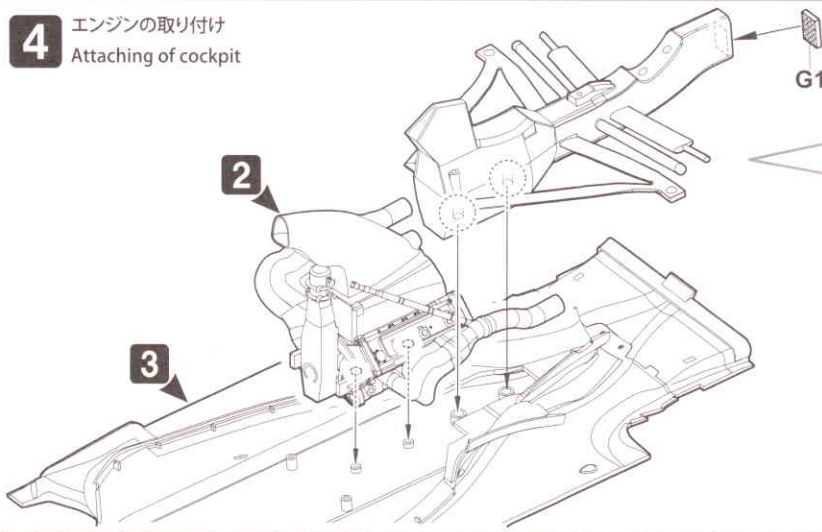

5 リアアップライトの取り付け
Attaching of rear uprights

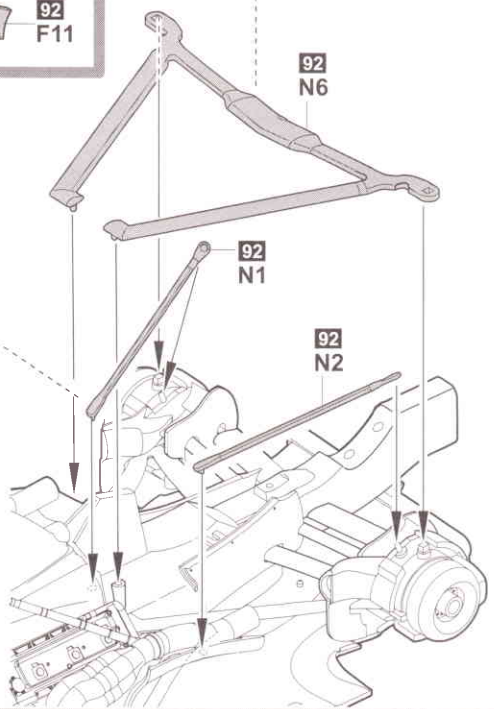
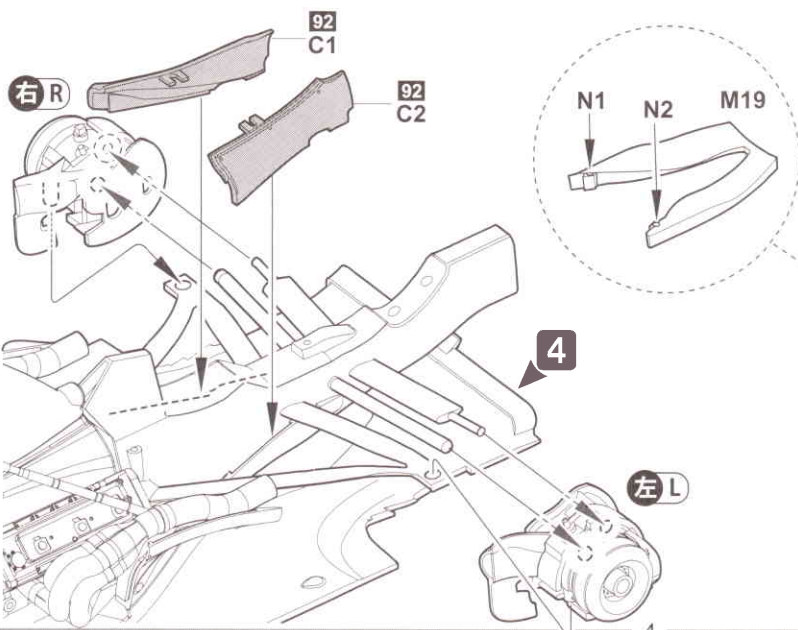
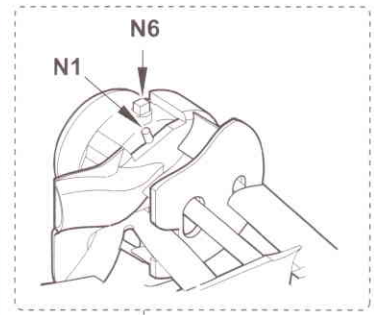

6 コクピットの組み立て
Attaching of nose cowling

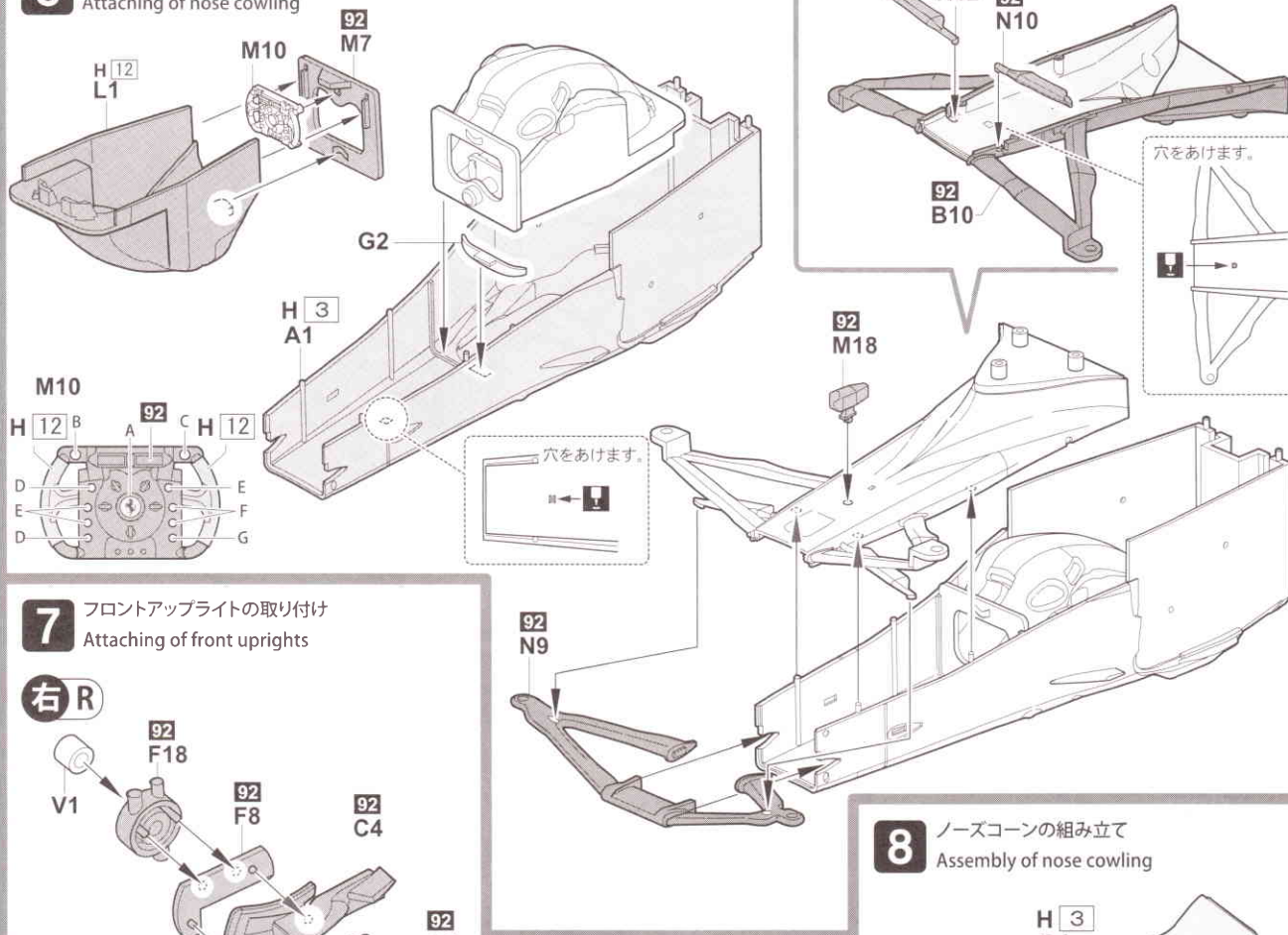

7 フロントアップライトの取り付け
Attaching of front uprights

右 R

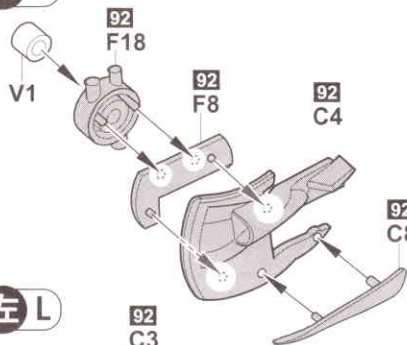

左 L

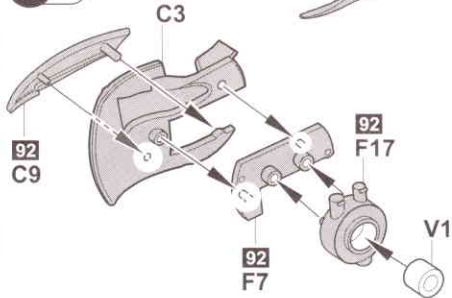

右 R

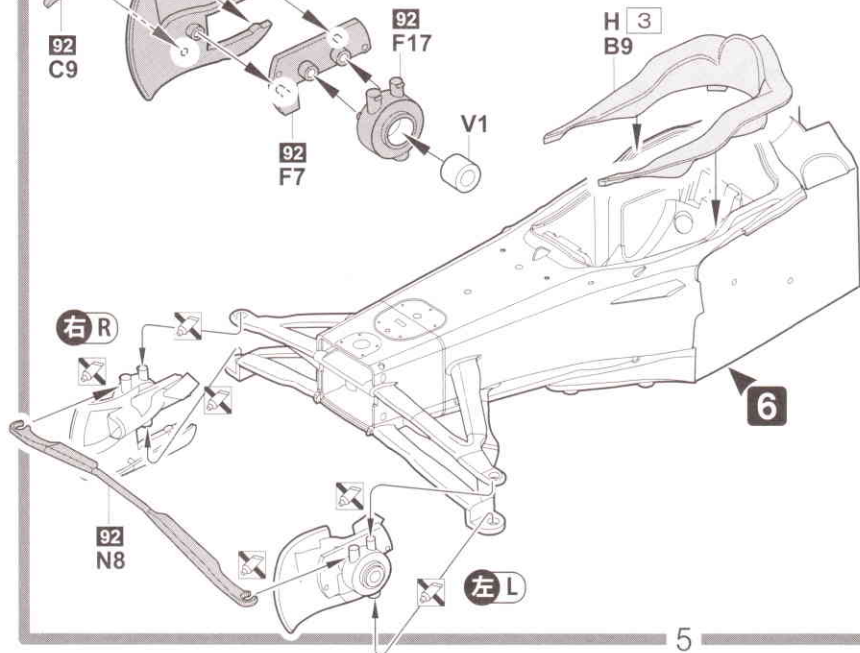

8 ノーズコーンの組み立て
Assembly of nose cowling

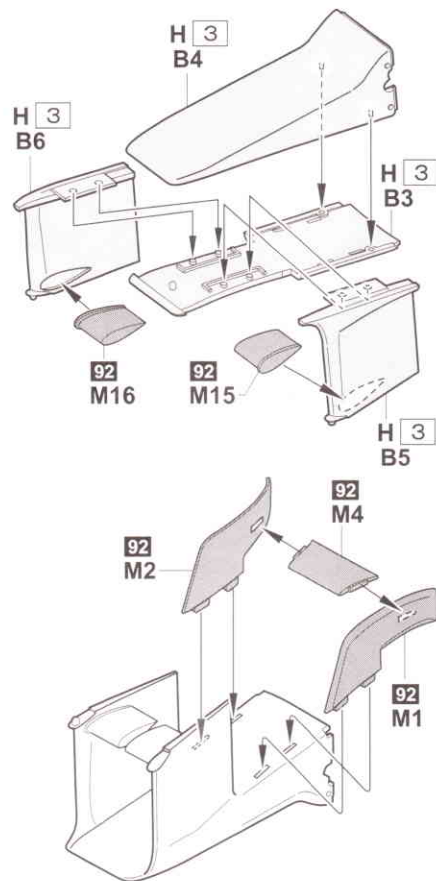

9 モノコックの取り付け
Attaching of monocoque

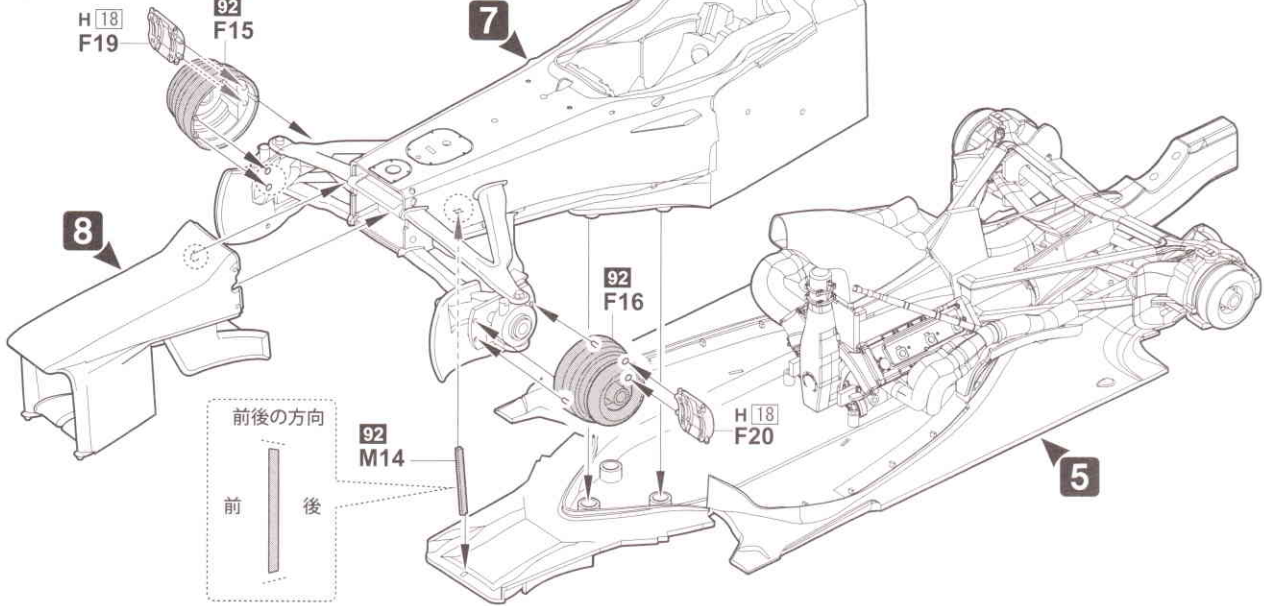

B インダクションポッド
Induction pod

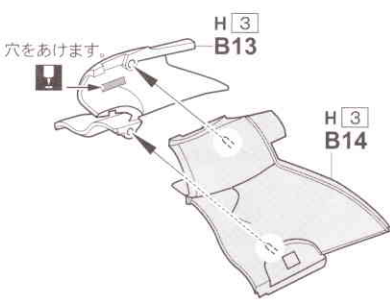

C ラジエーター(R)
Radiator(R)

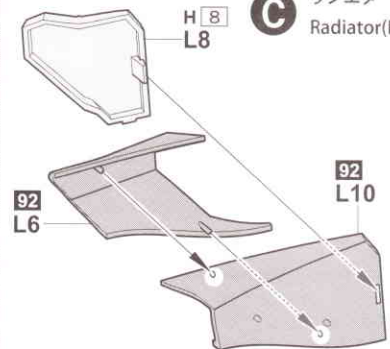

D ラジエーター(L)
Radiator(L)

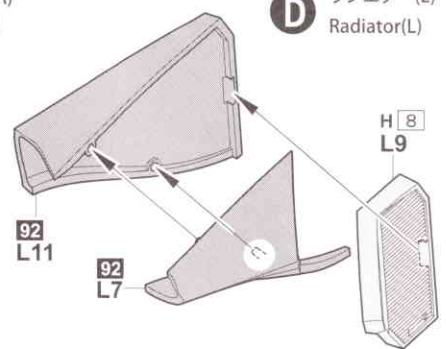

10

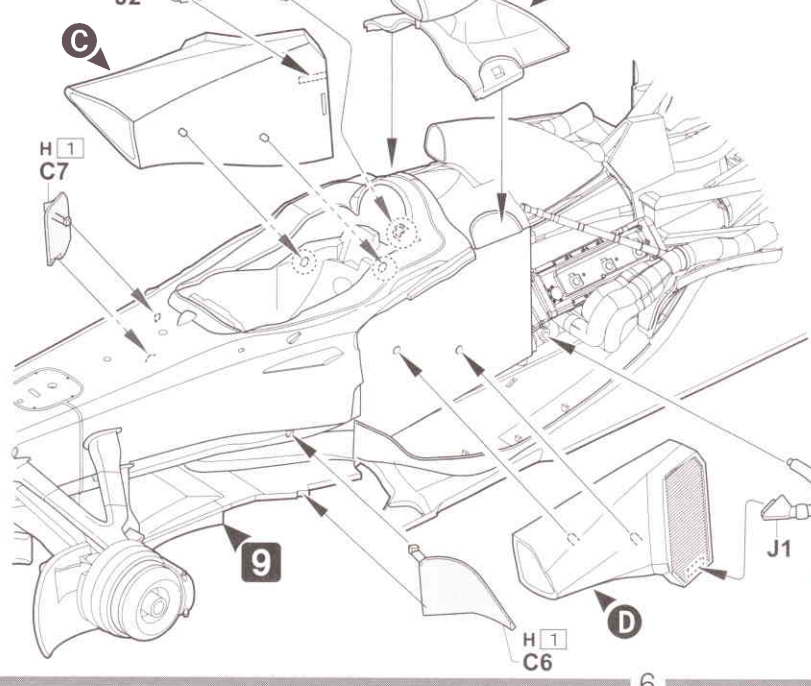

E サイドポンツーン(R)
Side pontoon(R)

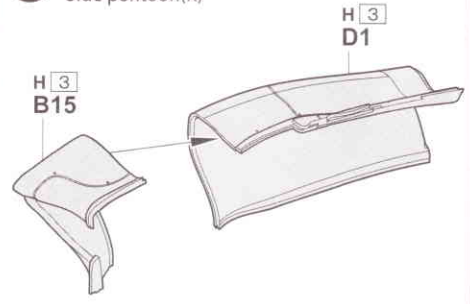

F サイドポンツーン(L)
Side pontoon(L)

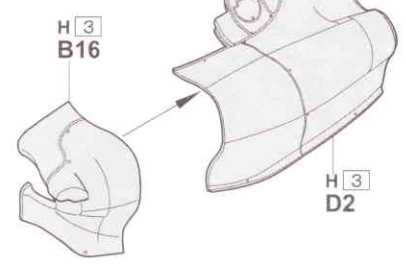

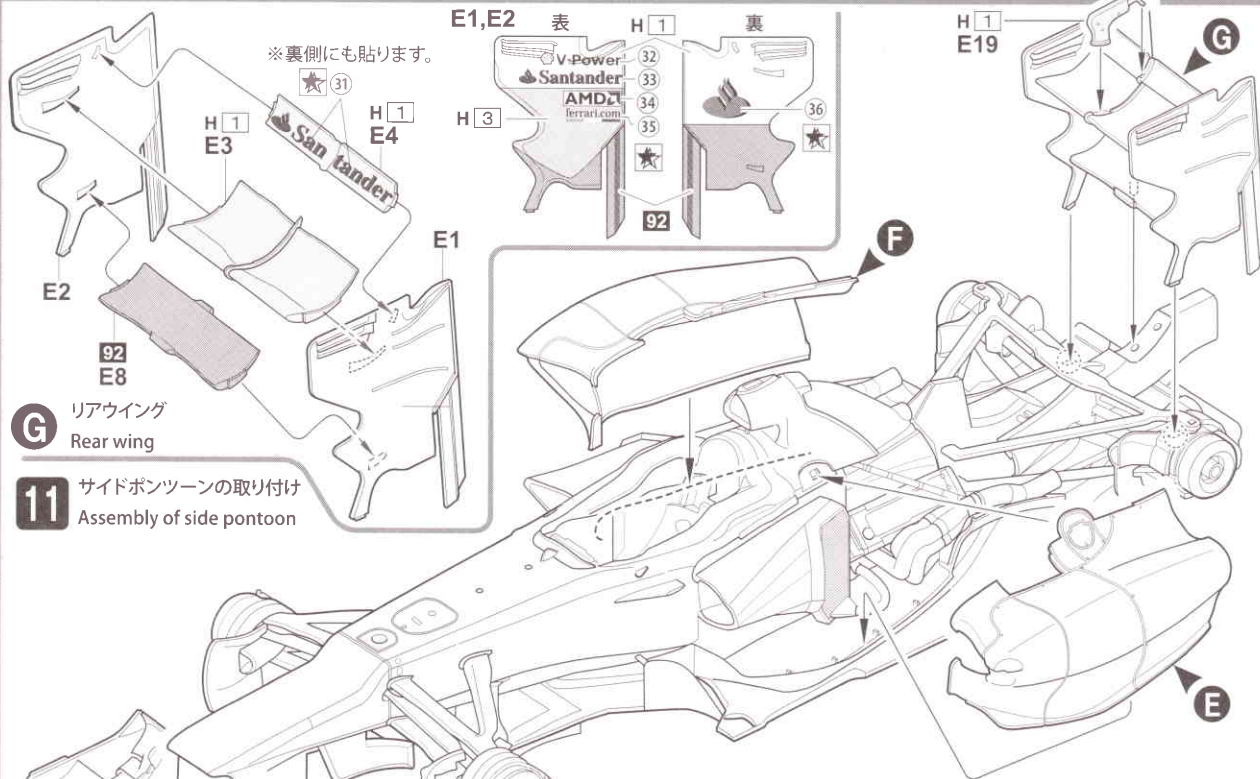

G リアウイング
Rear wing

11 サイドポンツーンの取り付け
Assembly of side pontoon

H フロントウイング
Front wing

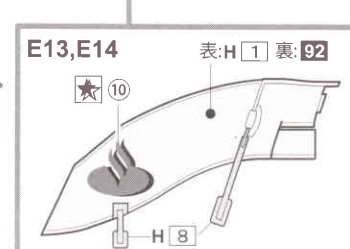
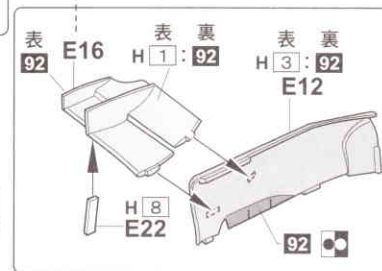
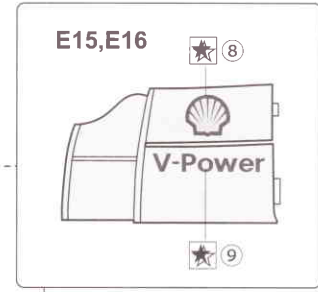
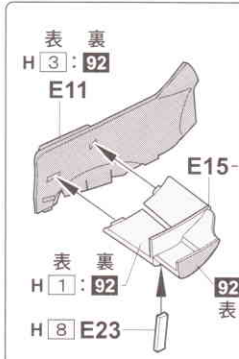
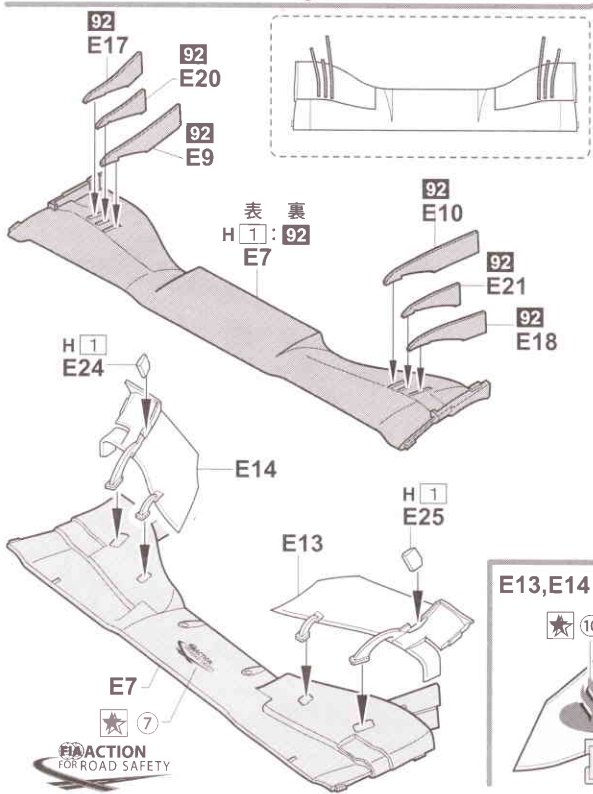

12 ホイールの取り付け **Rear**
Attaching of wheels

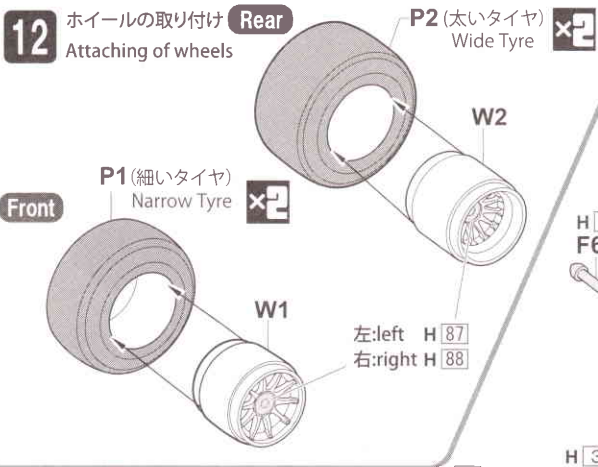

F5,F6
先を少し削り、尖らせると
取り付け易くなります。

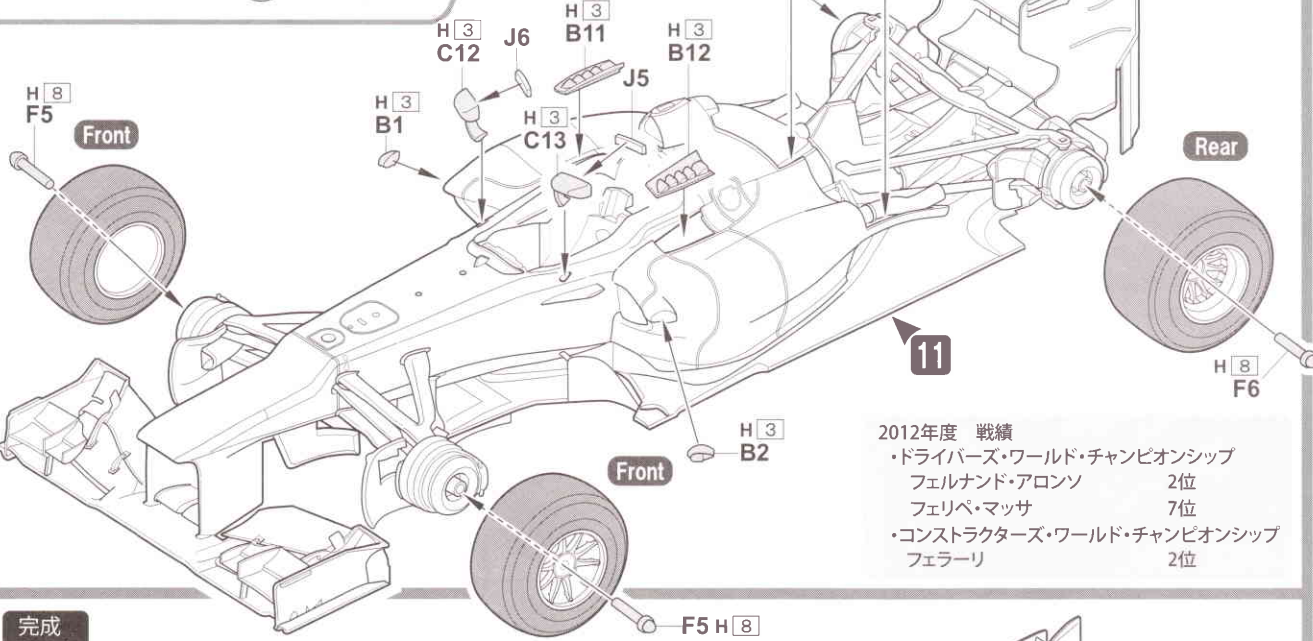

完成
Finish

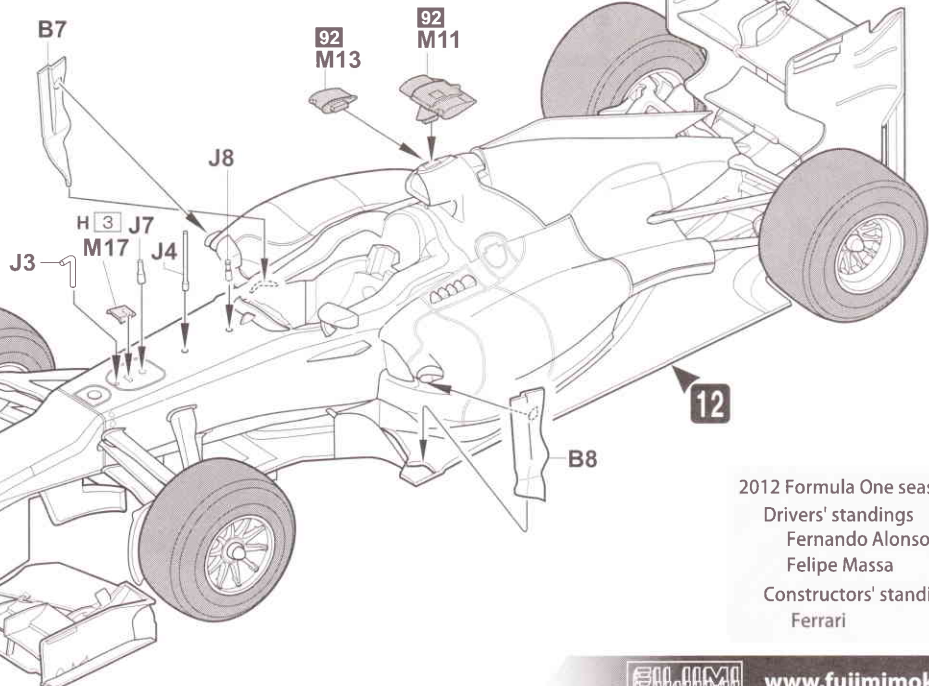
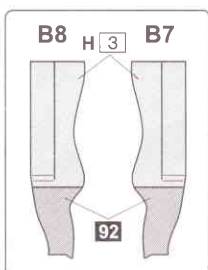

2012 Formula One season
Drivers' standings
Fernando Alonso 2
Felipe Massa 7
Constructors' standings
Ferrari 2