

FERRARI F138

Chinese GRAND PRIX

1/20 フェラーリ F138 中国GP



FUJIMI

フジミ模型株式会社

静岡県駿河区登呂4-21-1 〒422-8033

FUJIMI MOKEI CO.,LTD.

4-21-1,TORO,SURUGAKU,SHIZUOKACITY,JAPAN

■ PARTS LIST

※箱詰め内容をお確かめ下さい。十分注意しておりますが、万一、欠品や不良品がありましたら当社までご連絡ください。
※ランナーよりのパーツの切り離しには、十分注意して下さい。

A PARTS

B PARTS

C PARTS

J PARTS

D PARTS

E PARTS

F PARTS

G PARTS

K PARTS

W PARTS

H PARTS

・デカール ・タイヤデカール

P PARTS

V PARTS

■ 本キットで使用する塗料

- キットの指定塗料
『株式会社 GSIクレオス』社製です。
- H□は、「水性ホビーカー」
■は、「Mr.カラー」の塗料番号です。
- キットの指定塗料番号は
参考にご利用下さい。

H 1	1	ホワイト	WHITE	WEIB	BLANC	BLANCO	白色
H 3	3	レッド	RED	ROT	ROUGE	ROJO	赤色
H 8	8	シルバー	SILVER	SILBER	ARGENT	PLATA	銀色
H 9	9	ゴールド	GOLD	GOLD	OR	ORO	金色
H 12	33	つや消しブラック	FLAT BLACK	MATT SCHWARZ	NOIR MAT	NEGRO MATE	啞黒色
	92	セミグロスブラック					

■ パーツを注文される時は

●部品を破損、紛失された方は、下記の必要な部品を○でかこみ、住所、氏名、郵便番号を明記の上、

このカードと代金を現金書留、又は郵便為替にて当社アフターサービス係までお送りください。

フジミ模型株式会社「アフターサービス係」 送り先 〒422-8033 静岡県駿河区登呂4-21-1 TEL(054)286-0346 FAX(054)286-0349

部品請求カード (GP-56 フェラーリ F138 中国GP)

部品名	部品代+送料	部品名	部品代+送料	部品名	部品代+送料	部品名	部品代+送料
A 部品	530円	F 部品	790円	W 部品	650円		
B 部品	790円	G 部品	450円	PV 部品	830円		
C 部品	790円	H 部品	530円	デカール	980円		
D 部品	530円	J 部品	530円	タイヤデカール	553円		
E 部品	530円	K 部品	790円	説明書	266円		

※表示価格は予告なく変更する場合があります。

2013年12月印刷
091761



郵便番号 ① _____ 氏名

住所

郵便振替の御利用方法

部品等の御注文の送金方法として定額為替、現金書留の他、郵便振替も御利用出来ます。郵便局窓口にて郵便振替用紙を入手し、下記事項を御記入の上窓口にて代金をお払下さい。

- 口座番号欄 00860-1-121953
- 加入者名欄 フジミ模型株式会社
- 通信欄 御注文のシリーズ名シリーズNo.、バーコードNo製品名称、部品名、数量
- 払込入住所氏名欄 御客様の住所、氏名、電話番号、郵便番号。
- 金額欄 部品代、消費税送料を含む代金総額

☆お届けは郵便振替の場合、1週間～10日間位かかります。

☆郵便振替を御利用の場合は部品請求カードの送付は必要ありません。

チーム スクーデリア・フェラーリ
 デザイナー パット・フライ
 ニコラス・トンバジス
 シモーネ・レスタ
 ルカ・マルモリーニ
 エンジン: フェラーリTipo056
 タイヤ: ピレリ

シャシー: カーボンファイバーおよびハニカム・コンポジット構造
 ギアボックス: セミオートマチック・シーケンシャル電子制御ギアボックス、7速+リバース、縦置き
 ブレーキ: プレンボ製放熱カーボンファイバー・ディスクブレーキ
 サスペンション: 独立サスペンション、プルロッド式トーション・スプリング
 重量: 64.2 kg (冷却水、潤滑油、ドライバー込み)
 ホイール: 0・Z

■ 使用マークの意味

- 2組つくります。 Make 2 sets. 2 Sätze erstellen. Realizar dos juegos. Ensamblar dos juegos. 同様の製作2套。
- どちらかを選びます。 Optional parts. Teils nach Wahl. Pièces au choix. Selección uno. 可以選擇使用。
- デカールをはります。 Apply decal. Abzähler anbringen. Coller le décalque. Adhiera la calcomanía. 貼上水引紙。
- 接着はしません。 Do not cement. Nicht kleben. No pas coller. 不合黏合。
- 反対側にもあります。 Repeat for opposite side. Wiederholung für gegenüberliegende Seite. Répétition de la page précédente. También en el lado opuesto. 另一邊照樣製作。
- 穴をあけます。 Make hole. Bohrung anbringen. Percer un trou. Haga un orificio. 穿孔。
- 切り取ります。 Remove sticker. Beschneiden. Découper. Corte. 切取。

■ MARKING & PAINTING

★ ① ~ ④⑩ a ~ d ・ボディカラー BODY COLOR: H 3 ※余ったデカールは、ご自由にお使い下さい。

- ボディカラーのレッドは、安全な水性塗料を推奨上 H 3 を指定していますが、※番号の無い白いデカールは、透け防止に貼り重ねてお使い下さい。より実車に近づきたい方は、市販のマイカレッドをご使用下さい。
- ②①, a ~ d は、No.3 アロンソ用車輛かNo.4 マッサ用車輛 どちらかを選びます。

TOP No.3: フェルナンド・アロンソ・ディアス (Fernando Alonso Díaz)
 No.4: フェリペ・マッサ (Felipe Massa)

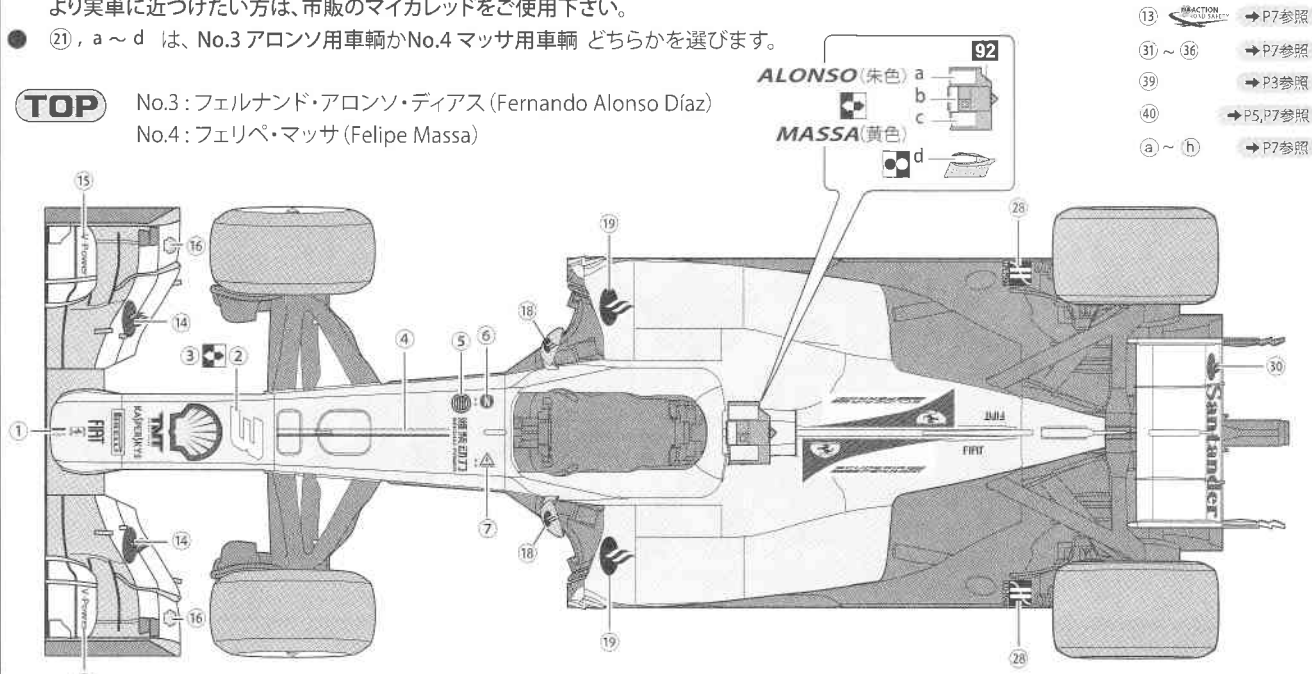

LEFT
 ※右側も同様に貼ります。

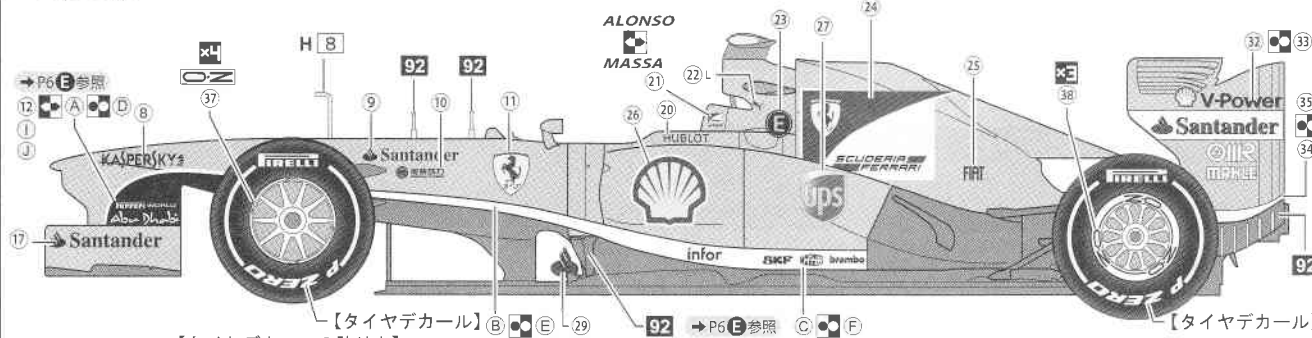

【タイヤデカール】 B ● E 29 92 → P6 E 参照 C ● F 【タイヤデカール】

1 【タイヤデカールの貼り方】



2



3

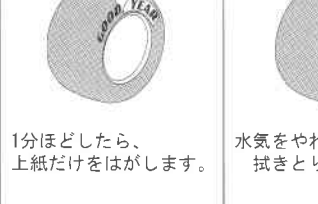

4



1 エンジンの組み立て
Assembly of engine

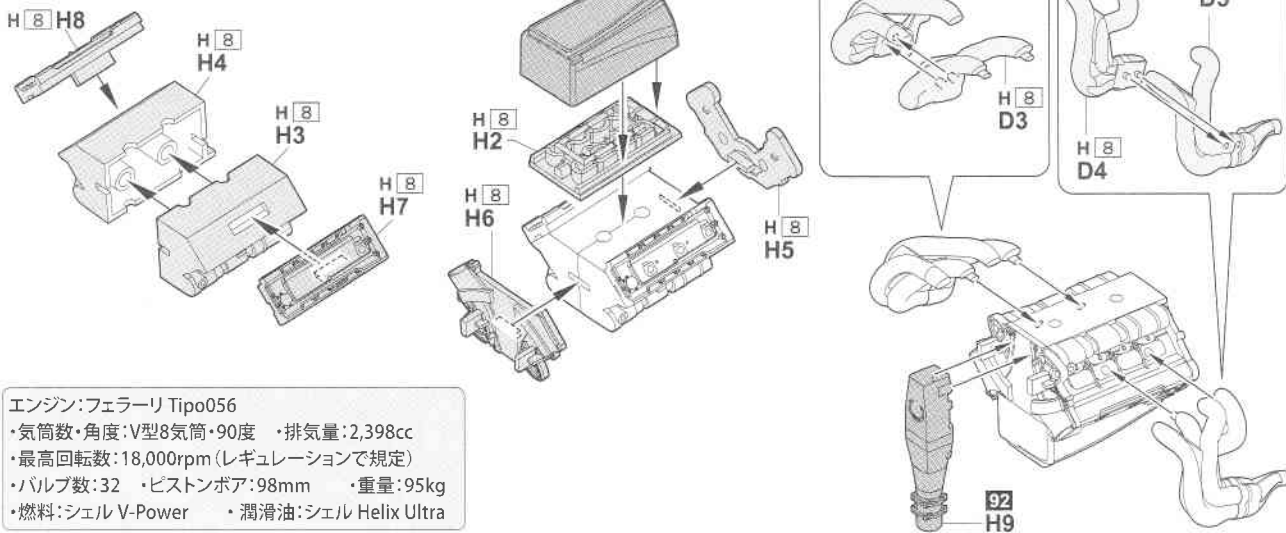

エンジン: フェラーリ Tipo056
 ・気筒数・角度: V型8気筒・90度 ・排気量: 2,398cc
 ・最高回転数: 18,000rpm (レギュレーションで規定)
 ・バルブ数: 32 ・ピストンボア: 98mm ・重量: 95kg
 ・燃料: シェル V-Power ・潤滑油: シェル Helix Ultra

2 コックピットの組み立て
Assembly of cockpit

MARKING → P2参照

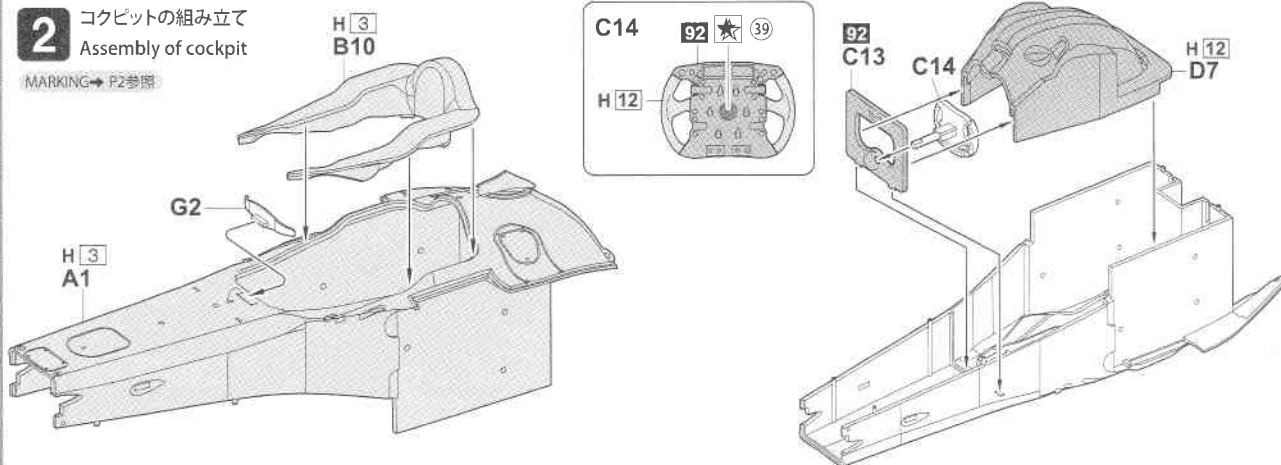

3 フロントサスペンションの組み立て
Assembly of front suspension

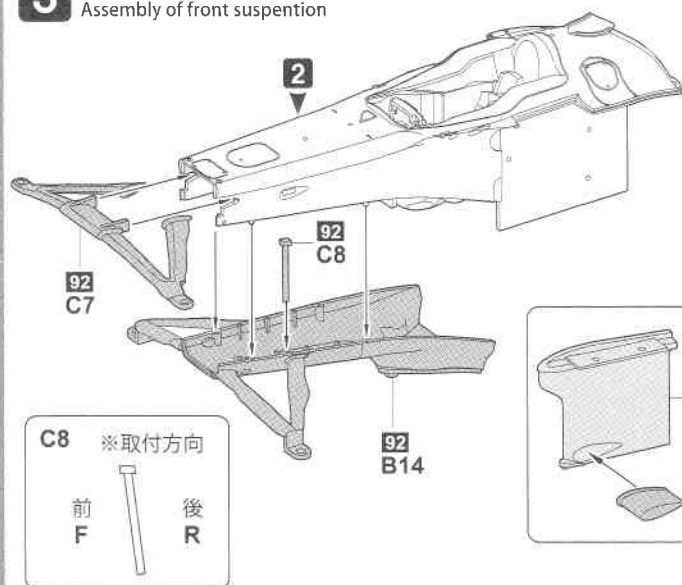

C8 ※取付方向
 前 F 後 R

4 ノーズの組み立て
Assembly of nose cowling

MARKING → P2参照

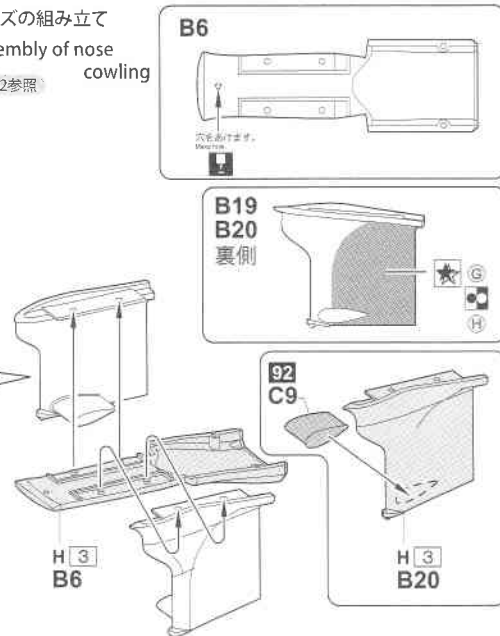

5 ノーズの取り付け
Attaching of nose cowling

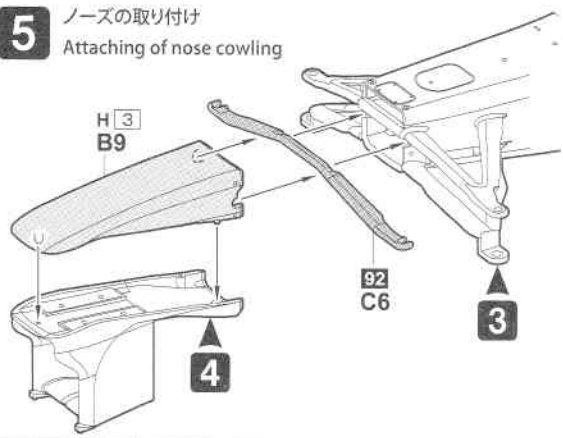

6 フロントアップライトの組み立て
Attaching of front uprights

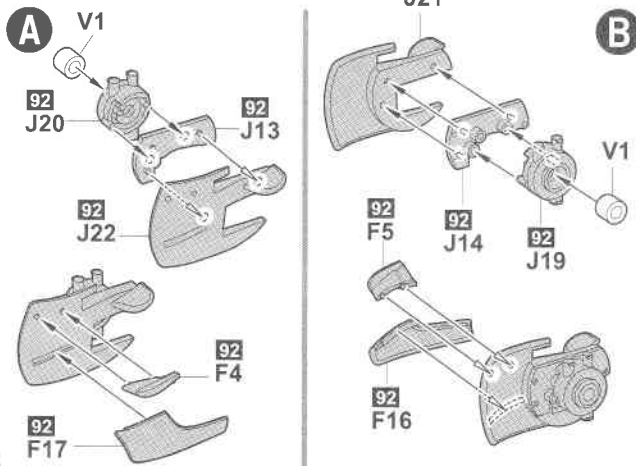

7 フロントアップライトの取り付け
Attaching of front uprights

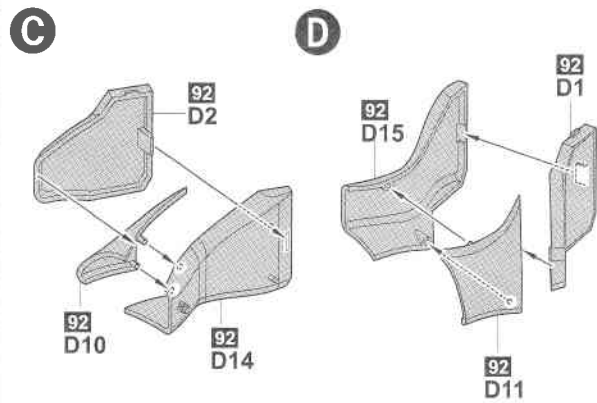
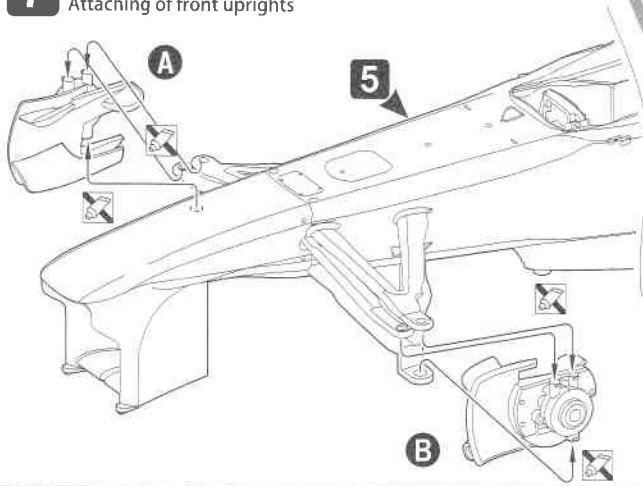

8 ラジエターの取り付け
Attaching of radiator

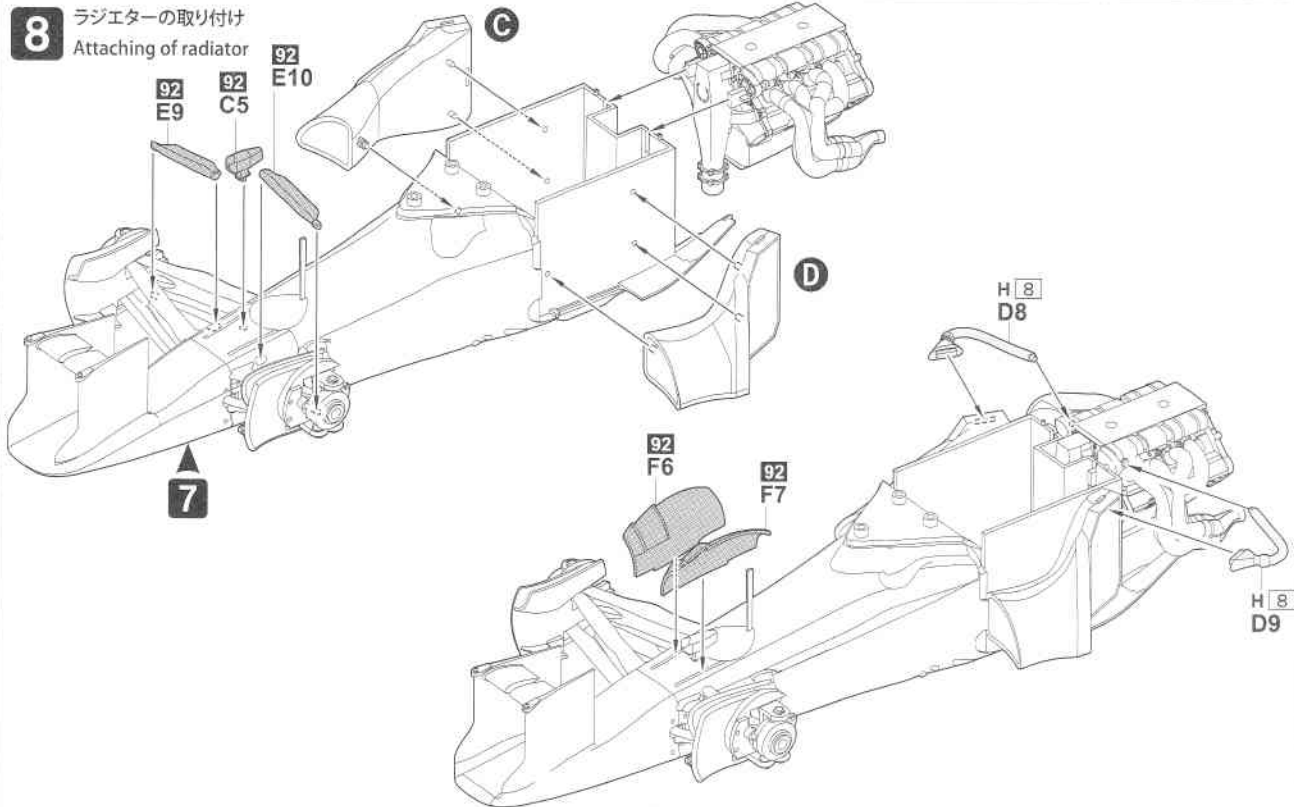

9 リヤサスペンションの組み立て
Assembly of rear suspension

F1 第3戦中国 GP 決勝 2013年4月14日

順位	ドライバー	チーム
1	F. アロンソ	フェラーリ
2	ライコネン	ロータス
3	L. ハミルトン	メルセデス AMG
4	S. ベッテル	レッドブル
5	J. バトン	マクラーレン
6	F. マッサ	フェラーリ

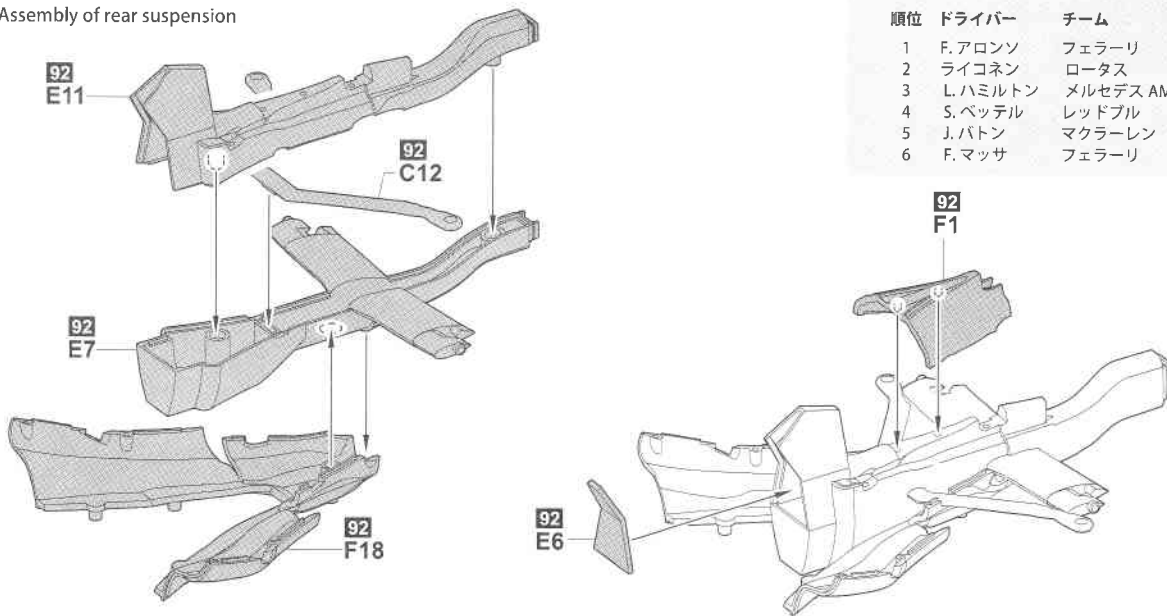

10 リヤアップライトの取り付け
Attaching of rear uprights

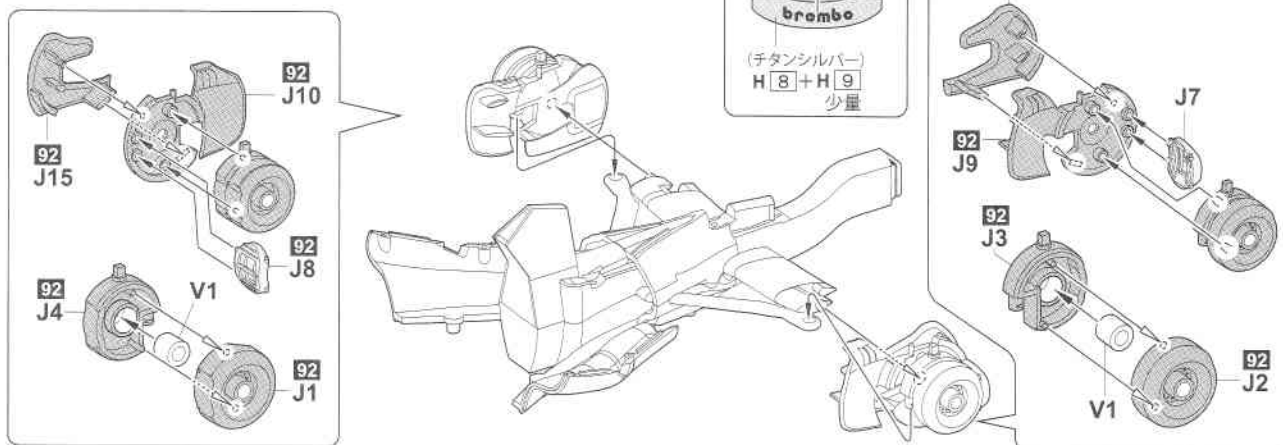

11 リヤサスペンションの取り付け
Assembly of rear suspension

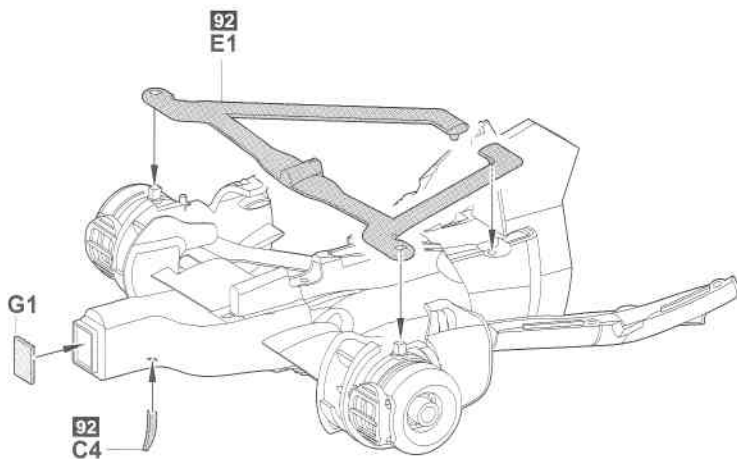

12 アンダートレイの組み立て
Assembly of under tray

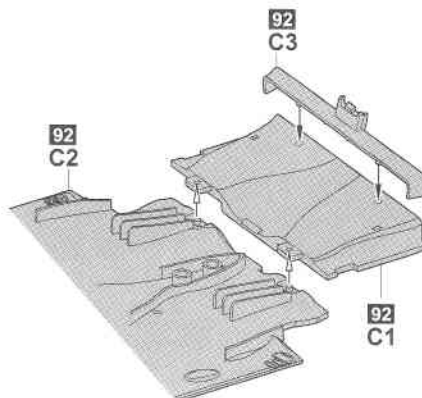

13 モノコックの取り付け
Attaching of monocoque

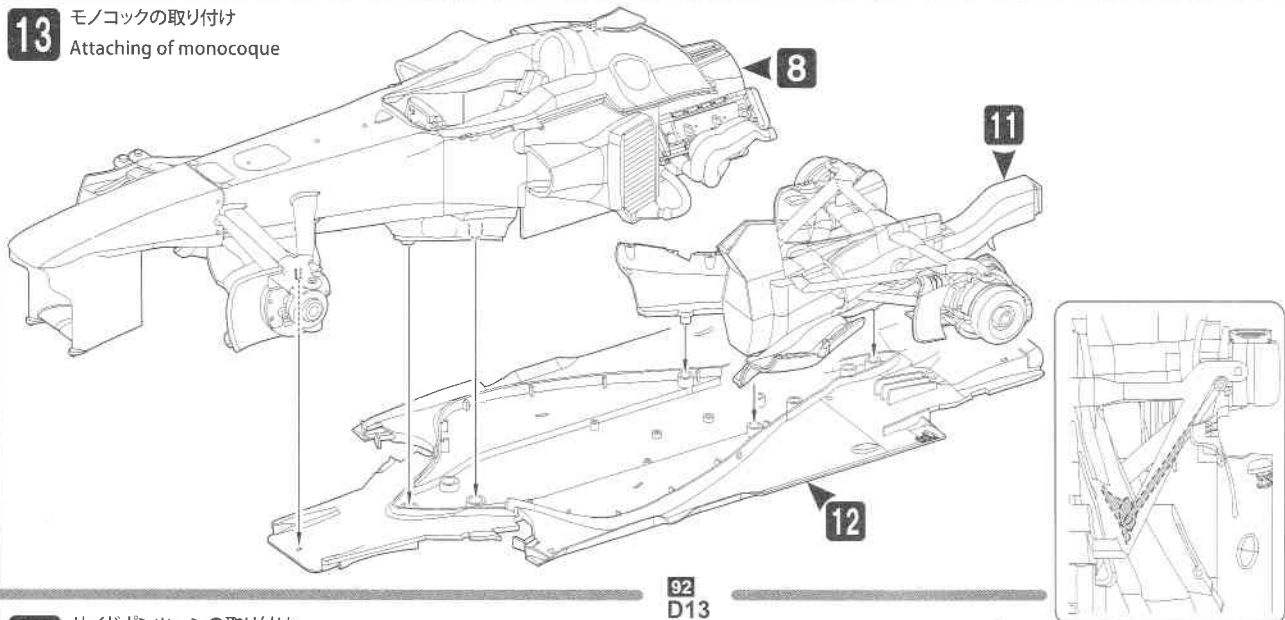

14 サイドポンツーン取り付け
Assembly of side pontoon

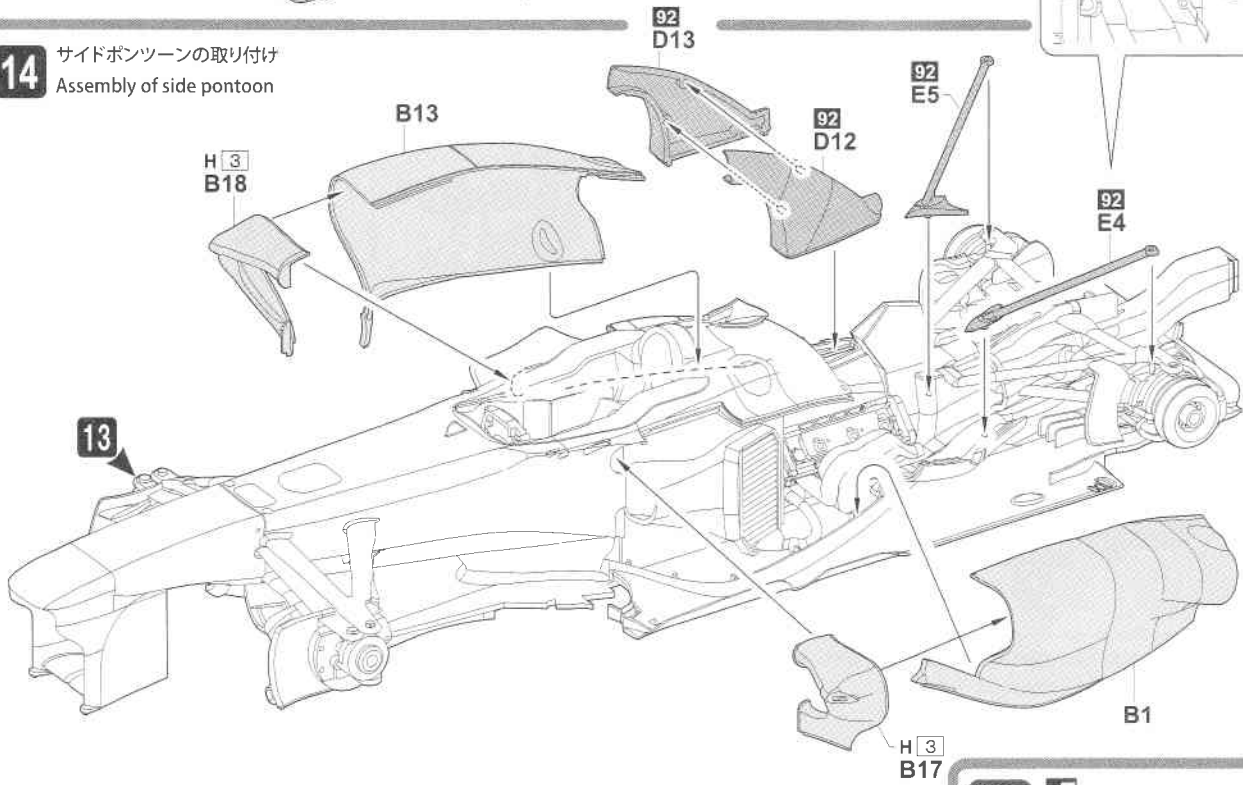

E デカール (A~F)

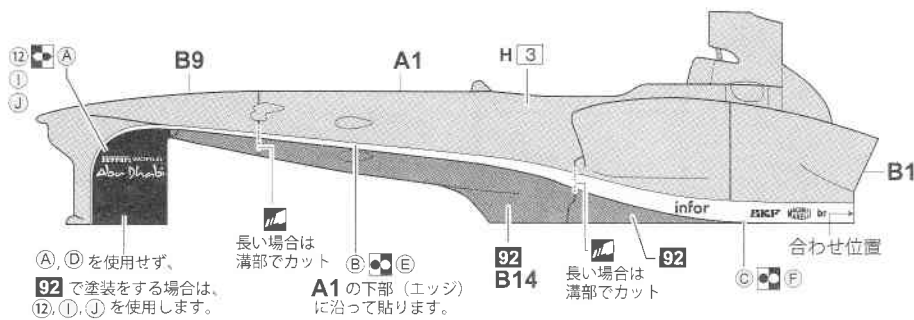

(A), (D) を使用せず、
92 で塗装をする場合は、
(12), (1), (1) を使用します。

長い場合は
溝部でカット
A1 の下部 (エッジ)
に沿って貼ります。

長い場合は
溝部でカット

合わせ位置

Front x2

P1 (細いタイヤ)
Narrow Tyre

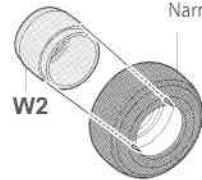

Rear x2

P2 (太いタイヤ)
Wide Tyre

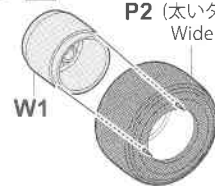

15 リアウイングの取り付け
Attaching of rear wing

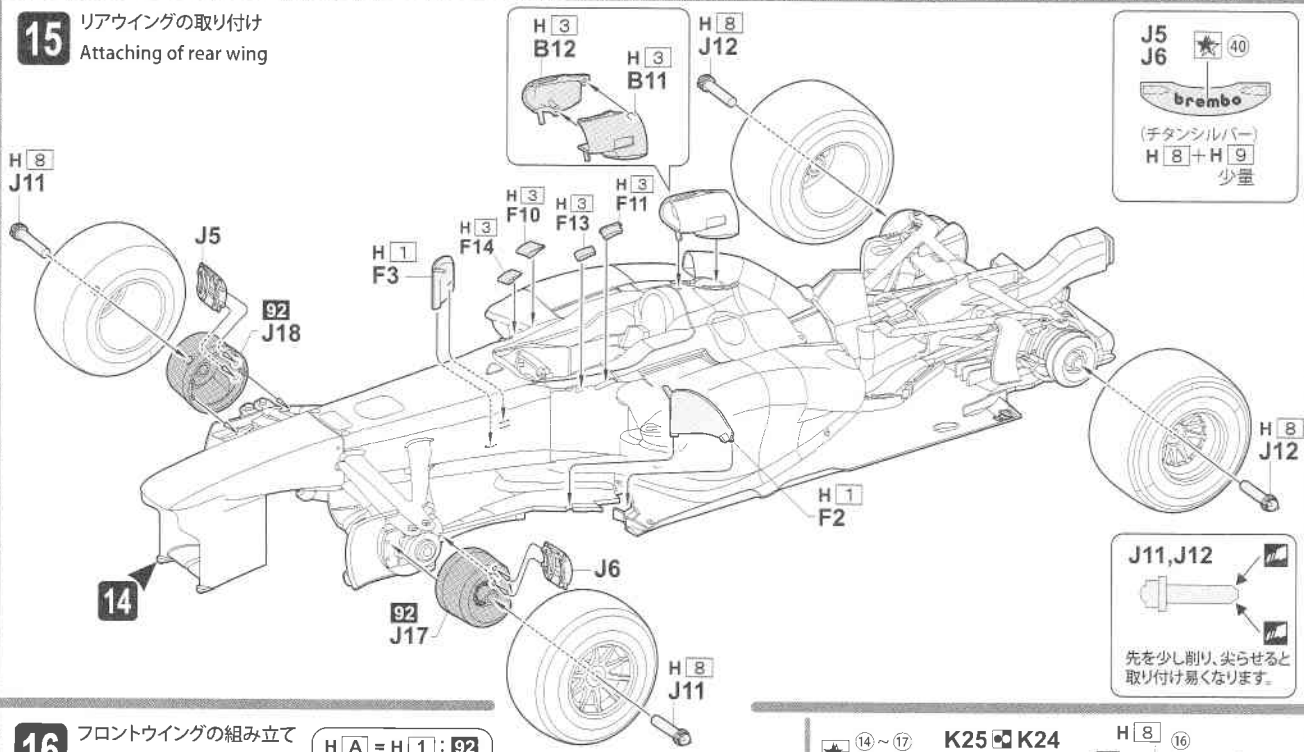

16 フロントウイングの組み立て
Assembly of front wing

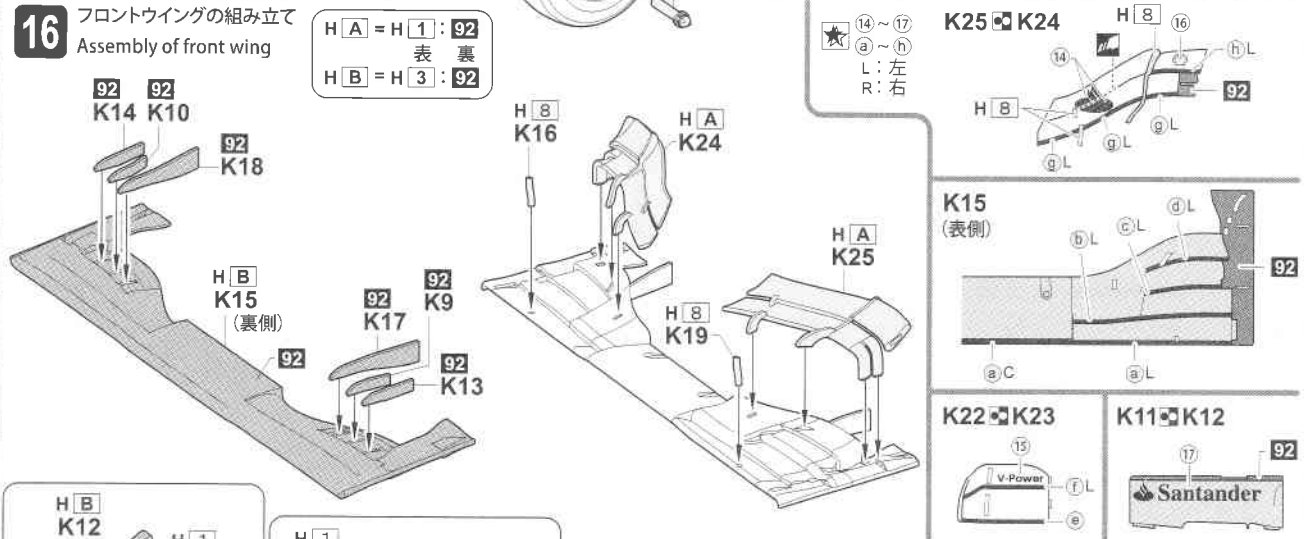

17 リアウイングの組み立て
Assembly of rear wing

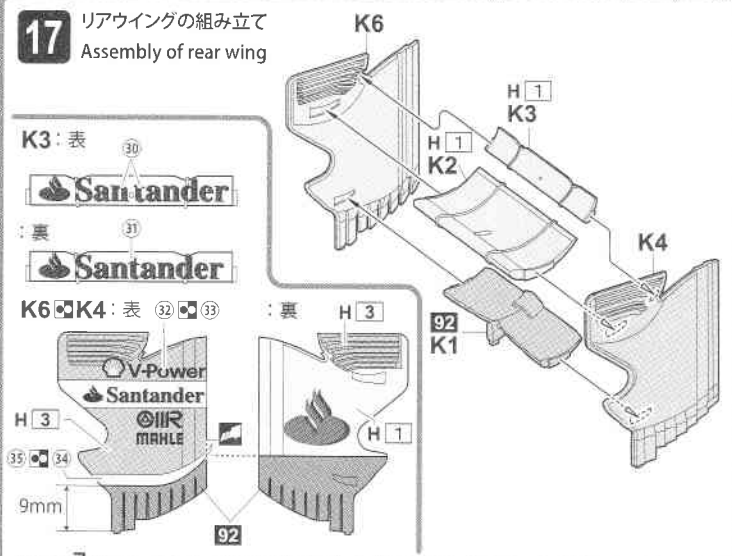

18 フロントウイングの取り付け
Attaching of front wing

B15 ● B16

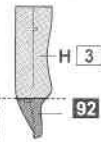

※カウルの塗り分けラインと高さを合わせます。

入りにくい場合は
先を削ります。

